

## Informacja o sytuacji ekonomiczno-finansowej Muzeum Śląska Opolskiego w Opolu za rok 2013

Informację sporządzono na podstawie sprawozdania finansowego Jednostki, na które składa się: bilans, rachunek zysków i strat, informacja dodatkowa, według stanu na dzień 31 grudnia 2013 r. W informacji przedstawiono wskaźniki wyników finansowych uzyskanych przez jednostkę oraz jej sytuację finansową w ujęciu porównawczym do poprzedniego okresu sprawozdawczego.

Muzeum Śląska Opolskiego działa w oparciu o ustawę z dnia 25 października 1991 r., o organizowaniu i prowadzeniu działalności kulturalnej (Dz. U. z 2012 r. Nr 0, poz. 406), w której określono, że działalność kulturalna polega na tworzeniu, upowszechnianiu i ochronie kultury. Muzeum realizuje swoje cele poprzez: gromadzenie, przechowywanie, zabezpieczanie i konserwację muzealiów, urządzenie wystaw, prowadzenie działalności edukacyjnej, udostępnianie zbiorów, zapewnienie właściwych warunków do zwiedzania i korzystania ze zbiorów, organizowanie różnorodnych form rozwoju kulturalnego.

Zasady gospodarki finansowej Muzeum określa rozdz. 3 Ustawy, w tym:

1. Instytucja gospodaruje samodzielnie przydzieloną i nabytą częścią mienia oraz prowadzi samodzielną gospodarkę w ramach posiadanych środków, kierując się zasadami efektywności ich wykorzystania.
2. Podstawą gospodarki finansowej Instytucji kultury jest plan finansowy ustalony przez dyrektora, z zachowaniem **wysokości dotacji organizatora**.
3. Przychodami Instytucji są:
  - a) przychody z prowadzonej działalności, w tym ze sprzedaży składników majątku ruchomego (z wyjątkiem zabytków) oraz najmu i dzierżawy składników majątkowych,
  - b) dotacje podmiotowe i celowe z budżetu państwa lub jednostki samorządu terytorialnego,
  - c) środki otrzymane od osób fizycznych i prawnych oraz z innych źródeł.
4. Wysokość rocznej dotacji na działalność Instytucji kultury ustala organizator.
5. Instytucja pokrywa koszty bieżącej działalności i zobowiązania z uzyskiwanych przychodów.

## I Informacje o podstawowych wielkościach ekonomicznych i wskaźnikach finansowych za rok 2013.

### 1. Przychody

Przychody ogółem Muzeum w roku 2013 wyniosły 3 222,7 tys. zł i były niższe od przychodów uzyskanych w roku poprzednim o 17,1%, w tym:

- przychody ze sprzedaży wyniosły 80,6 tys. zł i były niższe od przychodów roku poprzedniego o 3,7%,
- uzyskane dotacje wyniosły 2 981,1 tys. zł i były niższe od dotacji uzyskanych w roku ubiegłym o 15%,
- pozostałe przychody operacyjne wyniosły 157,9 tys. zł i były niższe od przychodów roku ubiegłego o 45,2%,
- przychody finansowe wyniosły 3,1 tys. zł i były niższe od przychodów roku ubiegłego o 59,2%.

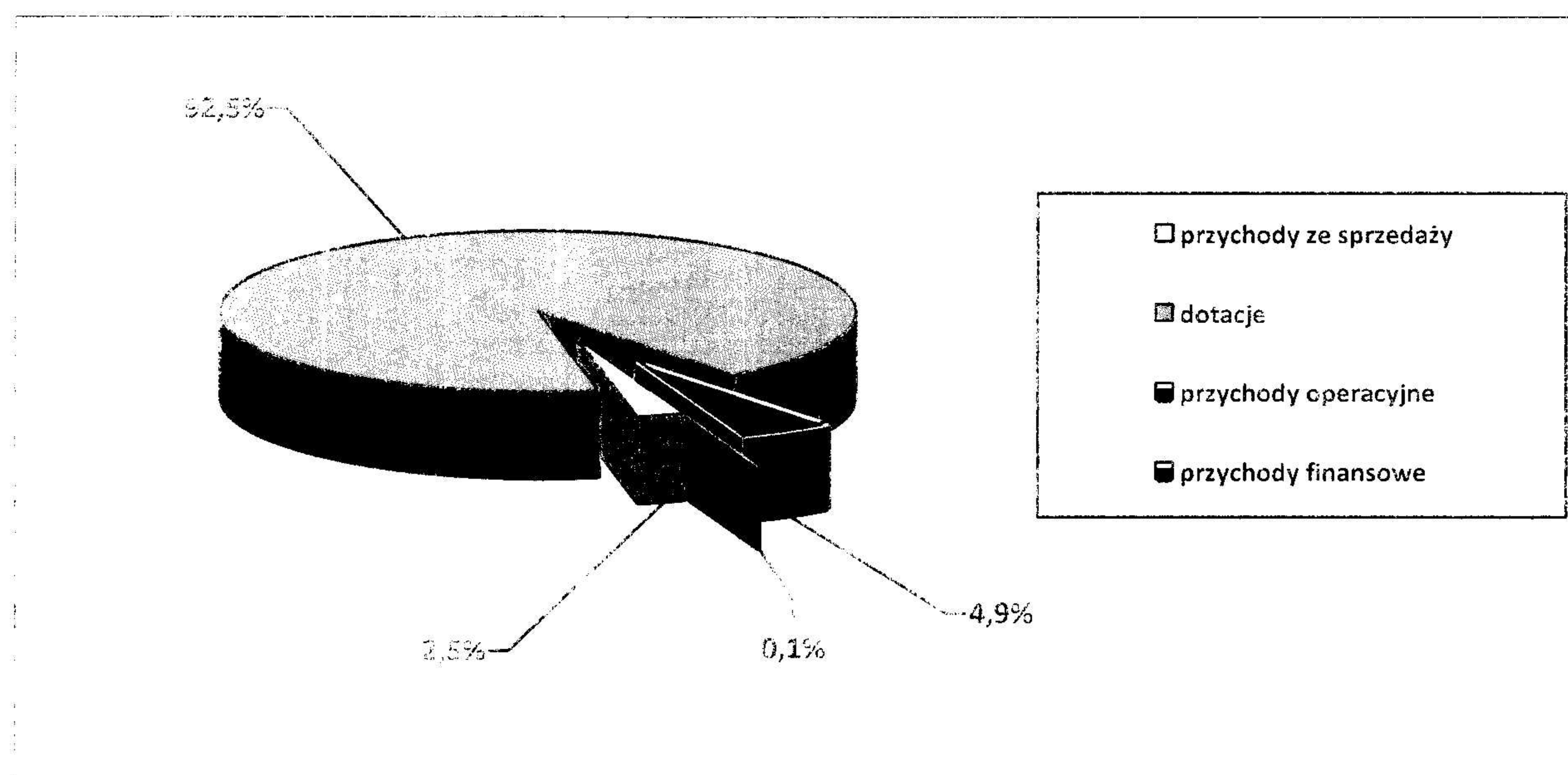

Rysunek 1. Struktura rodzajowa przychodów w 2013 r.

### 2. Koszty

Koszty ogółem poniesione przez Muzeum w 2013 r. wyniosły 4 460,9 tys. zł i były niższe od kosztów z roku 2012 o 12,9%, w tym:

- koszty działalności operacyjnej wyniosły 4 453,1 tys. zł i były niższe od kosztów z roku 2012 o 12,9%.

## Analiza porównawcza wskaźników kosztów działalności operacyjnej

Wyszczególnienie	Rok 2012		Rok 2013		Dynamika (%)
	(tys. zł)	Struktura (%)	(tys. zł)	Struktura (%)	
koszty wynagrodzeń ze świadczeniami dla pracowników	2 825,5	55,2	2 456,8	55,2	87,0
koszty materiałów i energii	535,0	10,5	450,3	10,0	84,2
koszty usług obcych	485,4	9,5	332,8	7,5	68,6
amortyzacja	1 210,6	23,7	1 169,7	26,3	96,6
podatki i opłaty	8,0	0,2	7,7	0,2	96,3
pozostałe koszty	48,6	0,9	35,8	0,8	73,7

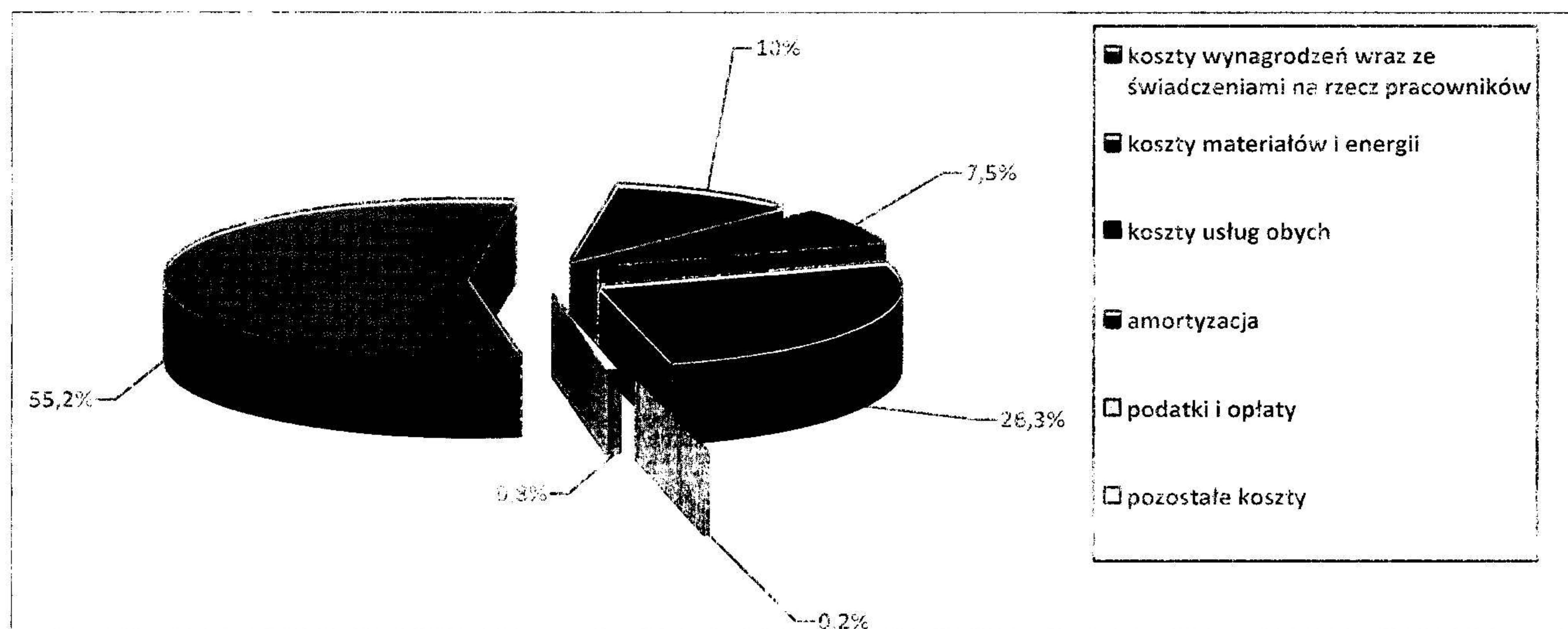

Rysunek 2. Struktura rodzajowa kosztów w 2013 r.

### 3. Wynik finansowy

Muzeum zamknęło rok stratą w wysokości 1 208,2 tys. zł (w 2012 r. strata w wysokości 1 232,9 tys. zł). Wysokość poniesionej straty jest na poziomie 105,8% wykonania amortyzacji, w roku 2012 na poziomie 101,8%.

### 4. Płynność finansowa

Stan środków pieniężnych Muzeum uległ zmniejszeniu w stosunku do roku 2012 o 10,3%. Wartość wskaźnika bieżącej płynności kształtowała się na poziomie 1,29 oraz płynności szybkiej na poziomie 1,17. Poziom obu wskaźników oscylował wokół wartości określanych jako prawidłowe, co oznacza, że w Jednostce nie wystąpiły problemy z regulowaniem zobowiązań i efektywnie zarządzano środkami pieniężnymi.

## 5. Aktywa

Wartość bilansowa aktywów Muzeum na koniec 2013 roku wyniosła 29 596,4 tys. zł i zmalała w stosunku do roku ubiegłego o 3,3%. W grupie aktywów odnotowano zmniejszenie wartości majątku trwałego o 7,3%, w tym wartości niematerialne i prawne o 54,5%, natomiast w grupie rzeczowych aktywów trwałych zmniejszenie głównie: środki transportu o 54,5%, urządzenia techniczne i maszyny o 14,4%, przy jednoczesnym znacznym wzroście środków trwałych w budowie o 461,5%. Wartość aktywów obrotowych również uległa zmniejszeniu o 26%, w tym należności krótkoterminowych o 43,4% oraz inwestycji krótkoterminowych o 10,3%.

## 6. Pasywa

W strukturze pasywów Muzeum zmniejszeniu uległ kapitał własny o 3,9%. Zobowiązania krótkoterminowe również uległy zmniejszeniu o 6,9%, w tym: z tytułu dostaw o 15,5% oraz funduszy specjalnych o 36,2%, przy jednoczesnym wzroście kredytów i pożyczek o 33,3%. Udział kapitału własnego w finansowaniu majątku jednostki wyniósł 98,5%, w stosunku do ogólnej sumy aktywów (w roku 2012 – 99,1%).

## 7. Zatrudnienie i wynagrodzenia

Średnie zatrudnienie w 2013 roku wyniosło 54,3 etatów (w 2012 r. 61,5 etatów). Przeciętne wynagrodzenie miesięczne z wyłączeniem nagród jubileuszowych i odpraw z uwzględnieniem umów zleceń i honorariów wyniosło 2 913 zł. W roku 2013 nie przeprowadzono podwyżek wynagrodzeń.

Wyszczególnienie	Muzeum Śląska Opolskiego w Opolu	
Wynagrodzenia brutto (z wyłączeniem nagród jubileuszowych i odpraw emerytalnych, uwzględniając honoraria i umowy zlecenia)	2 913	
w tym:	Etaty	Wynagrodzenie
Dyrekcja (Dyrektor, Z-ca Dyrektora, Główna Księgowa)	3,0	7 341
Pracownicy administracji	6,0	3 295
Pracownicy emerytalni	18,5	3 300
Pracownicy obsługi	26,8	2 081
Ogółem przeciętna liczba zatrudnionych w etatach przeliczeniowych	54,3	
Podwyżka wynagrodzeń w 2013 r.	0%	

## II Wnioski

Analiza przedstawionych powyżej informacji wskazuje, że sytuacja finansowa Muzeum nie uległa pogorszeniu w stosunku do roku 2012. Wysokość straty finansowej utrzymała się na poziomie roku poprzedniego. W roku 2013 spadkowi uzyskanych przychodów o 17,1%, towarzyszył spadek poniesionych kosztów o 12,9%. Wskaźniki płynności utrzymały się na poziomie określonym jako prawidłowy, co wskazuje na efektywne zarządzanie środkami pieniężnymi Muzeum. Strata wykazana w Muzeum Śląska Opolskiego utrzymała się powyżej poziomu wykonania amortyzacji – 105,8%. Nie skutkuje to jednak utratą płynności finansowej, ponieważ sytuacja spowodowana została tym, iż Instytucja poniosła niezbędne wydatki obciążając koszty ze środków własnych pozostałych z roku 2012, jak również wynik obciążyły koszty opłacone z zaciągniętego kredytu od UMWO.

Uwzględniając wskaźniki analizy ekonomiczno – finansowej za 2013 rok, stwierdza się, iż kontynuacja działalności Jednostki w roku 2014 nie jest zagrożona.