

**Informacja o sytuacji ekonomiczno-finansowej
Muzeum Wsi Opolskiej w Opolu-Bierkowicach za rok 2013**

Informację sporządzono na podstawie sprawozdania finansowego Jednostki, na które składa się: bilans, rachunek zysków i strat, informacja dodatkowa, według stanu na dzień 31 grudnia 2012 r. W informacji przedstawiono wskaźniki wyników finansowych uzyskanych przez jednostkę oraz jej sytuację finansową w ujęciu porównawczym do poprzedniego okresu sprawozdawczego.

Muzeum Wsi Opolskiej działa w oparciu o ustawę z dnia 25 października 1991 r., o organizowaniu i prowadzeniu działalności kulturalnej (Dz. U. z 2012 r. Nr 0, poz. 406), w której określono, że działalność kulturalna polega na tworzeniu, upowszechnianiu i ochronie kultury. Muzeum realizuje swoje cele poprzez: gromadzenie, przechowywanie, zabezpieczanie i konserwację muzealiów, urządzenie wystaw, prowadzenie działalności edukacyjnej, udostępnianie zabytków kultury ludowej Śląska Opolskiego, organizowanie różnorodnych form rozwoju kulturalnego.

Zasady gospodarki finansowej Muzeum określa rozdz. 3 Ustawy, w tym:

1. Instytucja gospodaruje samodzielnie przydzieloną i nabytą częścią mienia oraz prowadzi samodzielną gospodarkę w ramach posiadanych środków, kierując się zasadami efektywności ich wykorzystania.
2. Podstawą gospodarki finansowej Instytucji kultury jest plan finansowy ustalony przez dyrektora, **z zachowaniem wysokości dotacji organizatora.**
3. Przychodami Instytucji są:
 - a) przychody z prowadzonej działalności, w tym ze sprzedaży składników majątku ruchomego oraz najmu i dzierżawy składników majątkowych,
 - b) dotacje podmiotowe i celowe z budżetu państwa lub jednostki samorządu terytorialnego,
 - c) środki otrzymane od osób fizycznych i prawnych oraz z innych źródeł.
4. Wysokość rocznej dotacji na działalność instytucji kultury ustala organizator.
5. Instytucja pokrywa koszty bieżącej działalności i zobowiązania z uzyskiwanych przychodów.

I Informacje o podstawowych wielkościach ekonomicznych za 2013 r.

1. Przychody

Przychody ogółem Muzeum uzyskane w 2013 r. wyniosły 1 889,8 tys. zł i były niższe od przychodów uzyskanych w roku 2012 o 22,2%, w tym:

- przychody ze sprzedaży wyniosły 386,5 tys. zł i były niższe od przychodów roku ubiegłego o 13,9%,
- uzyskane dotacje wyniosły 1 461,7 tys. zł i były niższe od dotacji uzyskanych w roku ubiegłym o 23,2%,
- inne przychody operacyjne wyniosły 23,7 tys. zł i były niższe od przychodów roku ubiegłego o 56,7%,
- przychody finansowe wyniosły 17,9 tys. zł i były niższe od przychodów uzyskanych w roku ubiegłym o 15,2%.

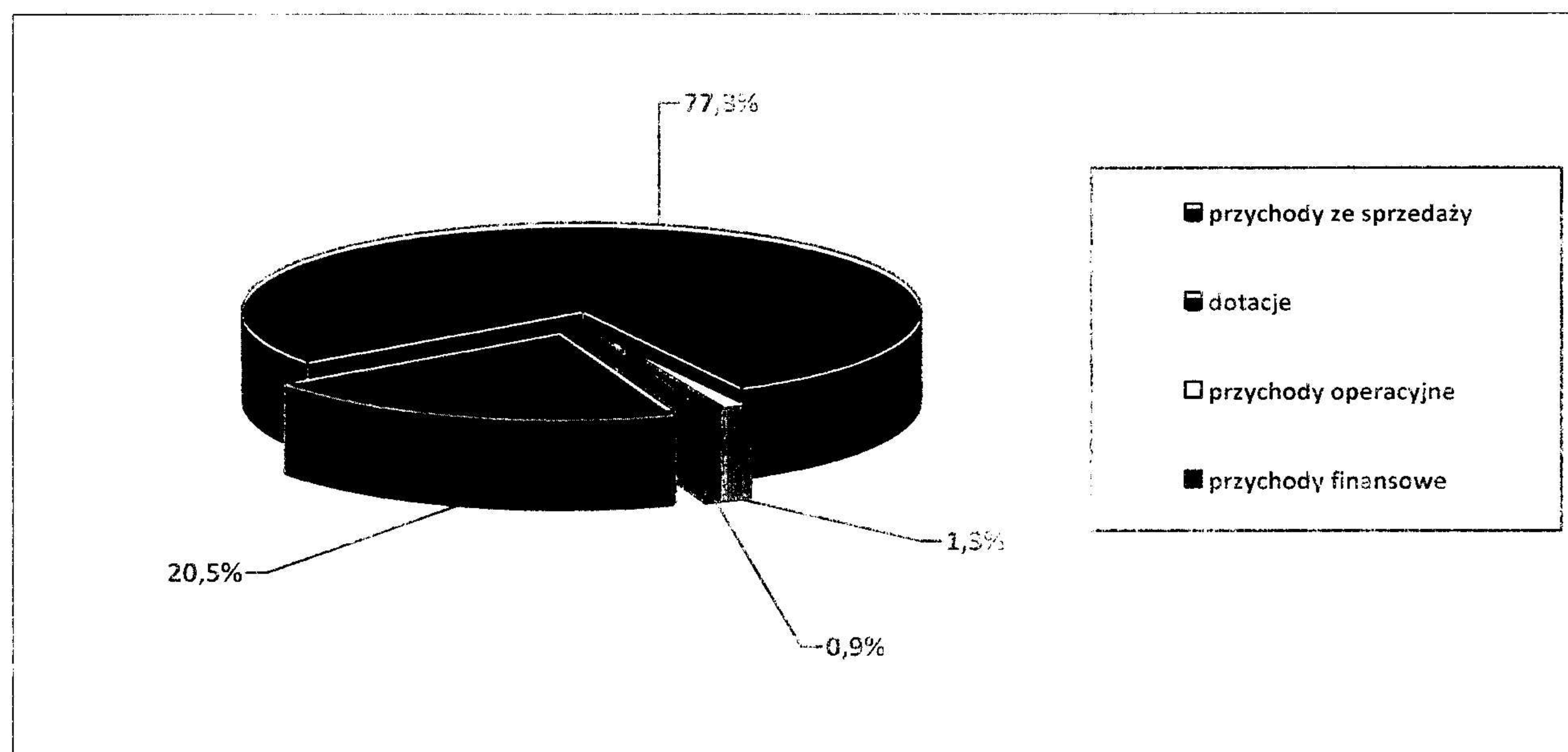

Rysunek 1. Struktura rodzajowa przychodów w 2013 r.

2. Koszty

Koszty ogółem poniesione przez Muzeum w 2013 r. wyniosły 2 233,9 tys. zł i były niższe od kosztów z roku 2012 o 17,5%, w tym:

- koszty działalności operacyjnej wyniosły 2 182,5 tys. zł, były niższe od kosztów roku 2012 o 16,3%.

Analiza porównawcza wskaźników kosztów działalności operacyjnej

Wyszczególnienie	Rok 2012		Rok 2013		Dynamika (%)
	(tys. zł)	Struktura (%)	(tys. zł)	Struktura (%)	
koszty wynagrodzeń ze świadczeniami dla pracowników	1 627,2	62,4	1 323,4	60,6	81,3
koszty materiałów i energii	139,2	7,3	141,0	6,5	74,5
koszty usług obcych	344,6	13,2	291,9	13,4	84,7
Amortyzacja	343,3	13,2	335,8	15,4	97,8
podatki i opłaty	34,5	1,3	32,8	1,5	95,1
pozostałe koszty	68,4	2,6	57,6	2,6	84,2

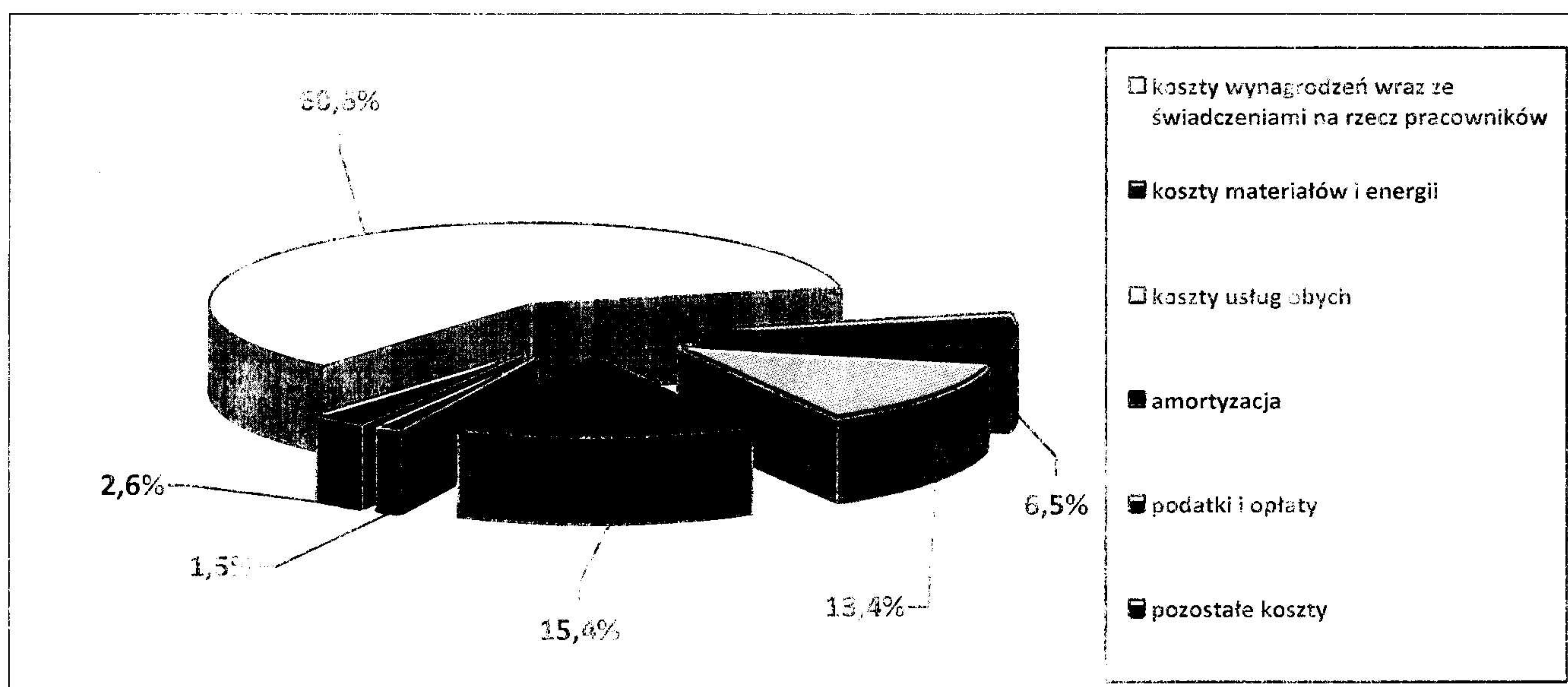

Rysunek 2. Struktura rodzajowa kosztów w 2013 r.

3. Wynik finansowy

Strata Muzeum za 2013 r. wyniosła 344,5 tys. zł (w 2012 r. strata 284,9 tys. zł). Wysokość poniesionej straty jest na poziomie 102,6% wykonania amortyzacji, w roku ubiegłym 82,9%.

4. Płynność finansowa

W roku 2013 stan środków pieniężnych Muzeum uległ niezauważalnemu zwiększeniu o 4,2% w stosunku do roku ubiegłego. Wskaźniki płynności odzwierciedlające relacje pomiędzy środkami obrotowymi, a zobowiązaniami krótkoterminowymi ukształtowały się powyżej ustalonych norm: wskaźnik płynności

bieżącej 2.93, akceptowalna wartość 1.2-2.0, wskaźnik płynności szybkiej 1.85 - akceptowalna wartość co najmniej 1.0. Zawyżony poziom obu wskaźników świadczy o nieefektywnym zarządzaniu środkami pieniężnymi: przechowywaniu zbyt dużych środków finansowych, utrzymywaniu nadmiernych zapasów lub o trudnościach w ściąganiu należności.

5. Aktywa

Na koniec 2013 roku wartość bilansowa aktywów Muzeum wyniosła 6 116,9 tys. zł i zmalała w stosunku do 2012 r. o 1,9%. W grupie aktywów odnotowano spadek wartości rzeczowego majątku trwałego o 2%, w tym: urządzenia techniczne i maszyny o 23,9% i inne środki trwałe o 14,8%, przy jednoczesnym spadku wartości majątku obrotowego o 2,2%, w tym: należności krótkoterminowe o 65,9%. Odnotowano natomiast wzrost zapasów o 18,2%.

6. Pasywa

W strukturze pasywów Muzeum nastąpił nieznaczny spadek wartości kapitału własnego o 2,2%, wzrosła natomiast wartość zobowiązań krótkoterminowych o 21,1%. Majątek jednostki finansowany był w 98,2% kapitałem związanym, w stosunku do ogólnej sumy aktywów, w roku 2012 – 98,6%.

7. Zatrudnienie – wynagrodzenie

Średnie zatrudnienie w 2013 roku wyniosło 26,5 etaty (w 2012 r. 32,4 etaty). Przeciętne wynagrodzenie miesięczne z wyłączeniem nagród jubileuszowych i odpraw z uwzględnieniem umów zleceń i honorariów wyniosło 3 277 zł. W roku 2012 nie przeprowadzono podwyżek płac.

Wyszczególnienie	Muzeum Wsi Opolskiej w Opolu	
	etaty	wynagrodzenie
Wynagrodzenie brutto (z wyłączeniem nagród jubileuszowych i odpraw emerytalnych, uwzględniając honoraria i umowy zlecenia)	3 277	
w tym:		
Dyrekcja	2,0	7 754
Pracownicy administracji	10,6	2 751
Pracownicy magazynowe	7,7	3 379
Pracownicy obsługi	6,3	2 615
Ogółem przeciętne liczbę zatrudnionych w etatach przeliczeniowych	26,6	
Podwyżka wynagrodzeń w 2012 r.	0%	

II Wnioski

Z analizy przedstawionych powyżej informacji wynika, że sytuacja finansowa Muzeum uległa pogorszeniu w stosunku do roku 2012. Jednostka zamknęła rok stratą finansową, wyższą od straty z roku ubiegłego o 20,9%. Strata wykazana w Muzeum Wsi Opoiskiej utrzymała się powyżej poziomu wykonania amortyzacji – 151,6%. Spowodowane jest to nie uzyskaniem przychodów własnych Muzeum z prowadzonej działalności w wysokości umożliwiającej pokrycie różnicy pomiędzy dotacją, a kosztami, pomimo wdrożenia programu oszczędnościowego. W roku 2013 zmniejszeniu uzyskanych przychodów o 22,2%, towarzyszył spadek poniesionych kosztów o 17,5%. Wskaźniki płynności finansowej oscylowały powyżej poziomu określanego jako przewidywany, co świadczy o nieefektywnym zarządzaniu środkami pieniężnymi.

Uwzględniając wskaźniki analizy ekonomiczno – finansowej za 2013 rok, stwierdza się, iż kontynuacja działalności Muzeum w roku 2014 nie jest zagrożona. Natomiast niezbędne jest podjęcie przez Dyrektora Jednostki środków zaradczych w celu wyegzekwowania należnych Muzeum należności oraz podjęcie działań zmierzających do racjonalnego gospodarowania środkami finansowymi.