



Agencja Restrukturyzacji i Modernizacji Rolnictwa

KSIĄŻKA PROCEDUR
Program Operacyjny „Rybnactwo i Morze”

**Ocena postępowania o udzielenie zamówienia publicznego
w ramach działań objętych Priorytetem 4 „Zwiększenie
zatrudnienia i spójności terytorialnej” zawartego w Programie
Operacyjnym „Rybnactwo i Morze” na lata 2014-2020**

KP-611-447-ARiMR/2/z

Wersja zatwierdzona

Karty obiegowe KP

Zatwierdzenie KP

Opracowali	Data złożenia podpisu	Podpis i pieczęć
Osoby przygotowujące dokument	16.07.2021 r.	GŁÓWNY SPECJALISTA Maciej Zieliński
	08.09.2021 r.	Naczelnik Wydziału Działań Samorządowych Dorota Łosewska
Dyrektor Departamentu (Właściciel KP)	08.09.2021 r.	Dyrektor Departamentu Działań Delegowanych Marcin Zieliński
Zatwierdził	Data złożenia podpisu	Podpis i pieczęć
Zastępca Prezesa ARiMR	08.09.2021 r.	Zastępca Prezesa Maria Fajger

Wprowadzenie KP w życie

Zakres obowiązywania	Data wprowadzenia KP w życie	Wprowadzający KP w życie	Data złożenia podpisu	Podpis i pieczęć
Cała KP	13.09.2021 r.	Zastępca Prezesa ARiMR	08.09.2021 r.	Zastępca Prezesa Maria Fajger

Metryczka zmian:

Lp.	Data	Imię i nazwisko	Wersja	Opis zmian do poprzedniej wersji
1.	22.03.2017 r.	Maciej Zieliński	1.1/r	Utworzenie wersji roboczej
2.	21.04.2017 r.	Klara Anuszevska	1.2/r	Uwzględnienie uwag zgłoszonych przez podmioty wdrażające i departamenty ARiMR
3.	25.04.2017 r.	Klara Anuszevska	1/z	Zatwierdzenie KP
4.	14.06.2021 r.	Maciej Zieliński	2.1/r	Utworzenie wersji roboczej w ramach aktualizacji
5.	16.07.2021 r.	Maciej Zieliński	2z	Uwzględnienie uwag oraz utworzenie wersji 2 zatwierdzonej

Spis treści

1. Procedury	4
1.1. Ocena postępowania o udzielenie zamówienia publicznego w ramach działań objętych Priorytetem 4 „Zwiększenie zatrudnienia i spójności terytorialnej” zawartego w Programie Operacyjnym „Rybacko i Morze” na lata 2014-2020	4
1.1.1. Przedmiot procedury	4
1.1.2. Obszar procedury	4
1.1.3. Funkcja procedury	4
1.1.4. Przebieg procesu	4
1.1.4.1. Wstępna weryfikacja postępowania o udzielenie zamówienia publicznego.....	5
1.1.4.2. Weryfikacja kompletności dokumentacji i poprawności przeprowadzonego postępowania.....	6
1.1.4.3. Ponowna ocena postępowania o udzielenie zamówienia publicznego	7
1.1.5. Reguły związane z przebiegiem procesu	8
1.1.6. Załączniki.....	14
2. Czynności wykonywane na poszczególnych stanowiskach pracy	15
3. Załączniki	21
P-1/447 Deklaracja bezstronności	
P-2/447 Pism wzywające do usunięcia braków, złożenia wyjaśnień, dodatkowych dokumentów	
P-3/447 Pismo informujące o przeprowadzeniu postępowania o udzielenie zamówienia publicznego bez naruszeń przepisów o zamówieniach publicznych	
P-4/447 Pismo informujące o naruszeniach przepisów o zamówieniach publicznych skutkujących nałożeniem 100% korekty finansowej	
P-5/447 Pismo informujące o naruszeniach przepisów o zamówieniach publicznych skutkujących nałożeniem korekty finansowej	
P-6/447 Pismo informujące o konieczności uzyskania opinii innego podmiotu lub wystąpienia o kontrolę doraźną Prezesa Urzędu Zamówień Publicznych	
K-1/447 Karta weryfikacji postępowania o udzielenie zamówienia publicznego wszczętego po dniu 31.12.2020r.	
IK-1/447 Instrukcja wypełniania karty weryfikacji postępowania o udzielenie zamówienia publicznego wszczętego po dniu 31.12.2020r.	
K-2/447 Karta weryfikacji postępowania o udzielenie zamówienia publicznego wszczętego przed dniem 01.01.2021r.	
IK-2/447 Instrukcja wypełniania karty weryfikacji postępowania o udzielenie zamówienia publicznego wszczętego przed dniem 01.01.2021r.	
K-3/447 Zbiorcza karta weryfikacji postępowań o udzielenie zamówienia publicznego, obejmujących wydatki rozliczane w ramach jednego wniosku o płatność	
IK-3/447 Instrukcja wypełniania zbiorczej karty weryfikacji postępowań o udzielenie zamówienia publicznego, obejmujących wydatki rozliczane w ramach jednego wniosku o płatność	

1. Procedury

1.1. Ocena postępowania o udzielenie zamówienia publicznego w ramach działań objętych Priorytetem 4 „Zwiększenie zatrudnienia i spójności terytorialnej” zawartego w Programie Operacyjnym „Rybnactwo i Morze” na lata 2014-2020

1.1.1. Przedmiot procedury

Weryfikacja postępowania o udzielenie zamówienia publicznego wszczętego na podstawie przepisów:

- ustawy z dnia 29 stycznia 2004 r. Prawo zamówień publicznych (Dz.U. z 2019r., poz. 1843, z późn. zm.) zwanej dalej ustawą Pzp 2004,
- ustawy z dnia 11 września 2019 r. Prawo zamówień publicznych (Dz.U. z 2021 r., poz. 1129) zwanej dalej ustawą Pzp 2019.

1.1.2. Obszar procedury

Procedura weryfikacji postępowania o udzielenie zamówienia publicznego dotyczy sposobu oceny postępowań o udzielenie zamówienia publicznego w działaniach objętych Priorytetem 4 „Zwiększenie zatrudnienia i spójności terytorialnej” zawartego w Programie Operacyjnym „Rybnactwo i Morze” wdrażanych przez Instytucje pośredniczące.

1.1.3. Funkcja procedury

Procedura przedstawia przebieg procesu weryfikacji postępowania o udzielenie zamówienia publicznego wszczętego na podstawie przepisów:

- ustawy z dnia 29 stycznia 2004 r. Prawo zamówień publicznych (Dz.U. z 2019r., poz. 1843, z późn. zm.) zwanej dalej ustawą Pzp 2004,
- ustawy z dnia 11 września 2019 r. Prawo zamówień publicznych (Dz.U. z 2021 r., poz. 1129) zwanej dalej ustawą Pzp 2019.

1.1.4. Przebieg procesu

1.1.4.1. Wstępna weryfikacja postępowania o udzielenie zamówienia publicznego

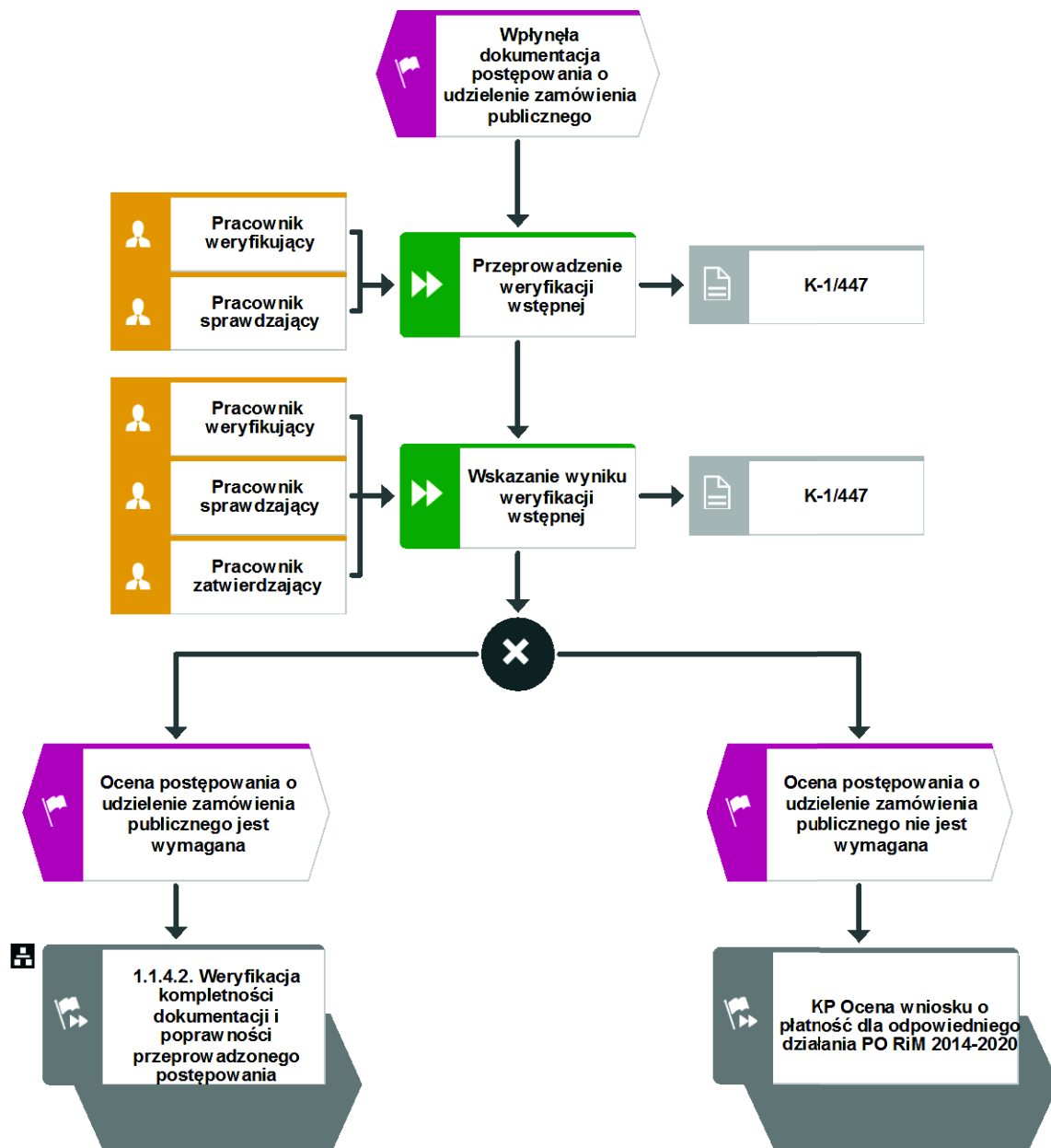

1.1.4.2. Weryfikacja kompletności dokumentacji i poprawności przeprowadzonego postępowania

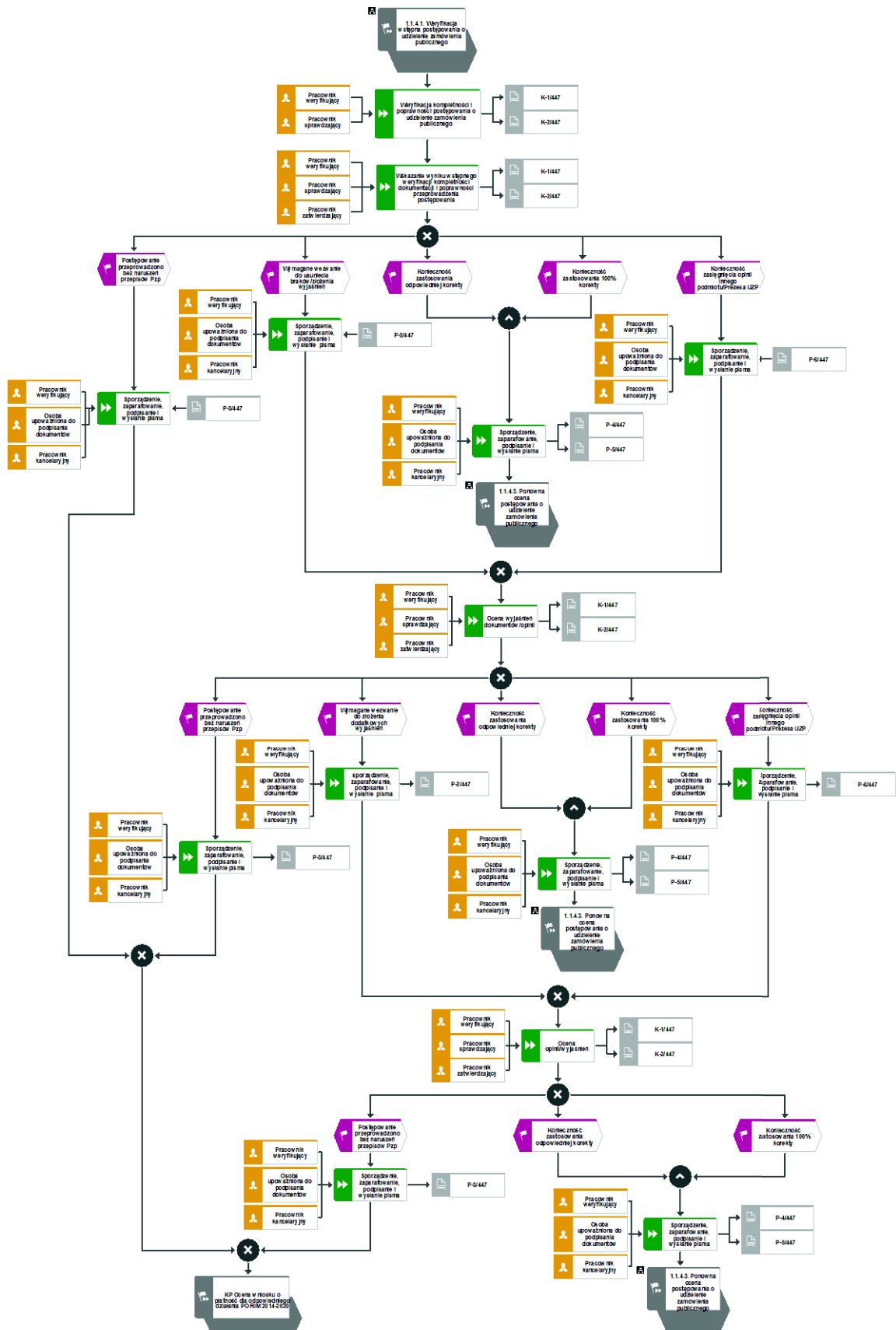

1.1.4.3. Ponowna ocena postępowania o udzielenie zamówienia publicznego

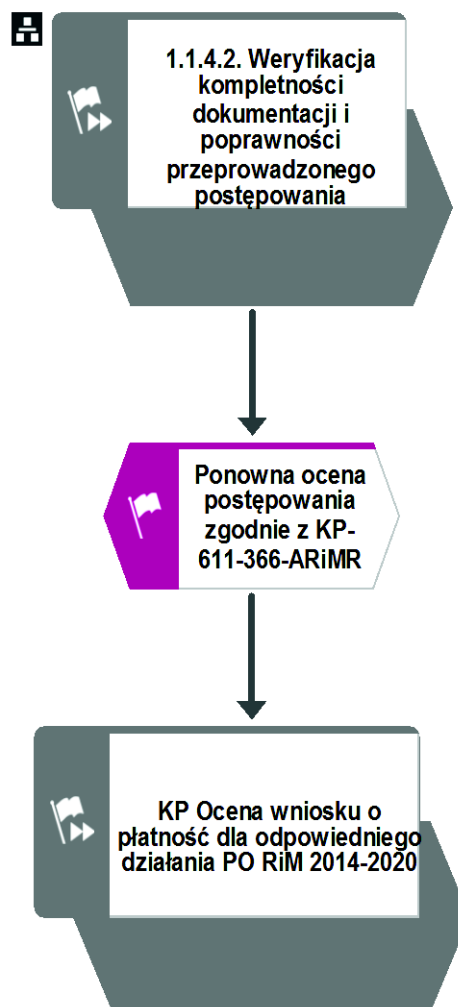

1.1.5. Reguły związane z przebiegiem procesu

- R1. Beneficjent przedkłada dokumentację z przeprowadzonego postępowania o udzielenie zamówienia publicznego:
- 1) w terminie 30 dni od dnia zawarcia umowy, jeżeli przed jej zawarciem została zawarta umowa z wykonawcą;
 - 2) w terminie 30 dni od dnia zawarcia umowy z wykonawcą, jeżeli umowa z wykonawcą została zawarta po dniu zawarcia umowy.
 - 3) nie później niż w dniu złożenia wniosku o płatność, w którym zostały ujęte poniesione wydatki wynikające z przeprowadzonego postępowania o udzielenie zamówienia publicznego, w przypadku gdy umowa z wykonawcą została zawarta w terminie krótszym niż 30 dni przed upływem terminu złożenia tego wniosku o płatność.
- R2. Beneficjent przedkłada dokumentację, w formie kopii potwierdzonych za zgodność z oryginałem przez osobę pełniącą funkcję kierownika Zamawiającego lub osobę upoważnioną przez Zamawiającego. W sytuacjach, gdy Beneficjent przedkłada dokumentację (dotyczącą np. robót budowlanych) opisującą przedmiot zamówienia w formie elektronicznej, należy uzyskać oświadczenie osoby pełniącej funkcję kierownika Zamawiającego lub osoby upoważnionej przez Zamawiającego o zgodności przekazanego materiału z oryginałem.
- R3. Dokumentacja, obejmuje:
- 1) kompletną dokumentację przetargową przygotowaną przez Zamawiającego w tym ogłoszenia;
 - 2) kompletną dokumentację z przebiegu prac komisji przetargowej;
 - 3) kompletną ofertę wybranego Wykonawcy wraz z umową zawartą z wybranym Wykonawcą oraz formularze ofertowe pozostałych Wykonawców;
 - 4) kompletną dokumentację związaną z odwołaniami oraz zapytaniami i wyjaśnieniami dotyczącymi Specyfikacji Istotnych Warunków Zamówienia, Specyfikacji Warunków Zamówienia lub opisu potrzeb i wymagań, jeżeli miały miejsce w danym postępowaniu;
 - 5) upoważnienie do potwierdzenia za zgodność z oryginałem dokumentacji z przeprowadzonego postępowania o udzielenie zamówienia publicznego dla osoby upoważnionej przez Zamawiającego¹.
- R4. Każdy z pracowników biorących udział w ocenie postępowania o udzielenie zamówienia publicznego przed podjęciem jakichkolwiek czynności w sprawie, podpisuje deklarację bezstronności (P-1/447). W przypadku, gdy Beneficjent złoży wniosek o ponowne rozpatrzenie sprawy, deklarację bezstronności (P-1/447) podpisują także pracownicy wyznaczeni do ponownej oceny postępowania o udzielenie zamówienia publicznego.
- R5. Podczas oceny można żądać innych dokumentów przetargowych, jeżeli w procesie oceny postępowania o udzielenie zamówienia publicznego zajdzie potrzeba ich zweryfikowania.
- R6. W przypadku udzielania zamówienia publicznego w trybie zamówienia z wolnej ręki:
- 1) na podstawie art. 214 ust. 1 pkt 6 ustawy pzp z dnia 11 września 2019 r., jeżeli postępowanie zostało wszczęte po dniu 31 grudnia 2020 r., Beneficjent zobligowany jest do przedłożenia:
 - kompletnej dokumentacji z przeprowadzonego postępowania w trybie przetargu nieograniczonego lub ograniczonego;

¹Jeżeli dotyczy

- uzasadnienia faktycznego i prawnego zaistnienia przesłanek do udzielenia zamówienia z wolnej ręki w trybie art. 214 ust. 1 pkt 6 ustawy pzp z dnia 11 września 2019 r.;

- 2) na podstawie art. 67 ust. 1 pkt 4 ustawy pzp z dnia 29 stycznia 2004 r., jeżeli postępowanie zostało wszczęte po wejściu w życie ustawy z dnia 22 czerwca 2016 r. o zmianie ustawy – Prawo zamówień publicznych oraz niektórych innych ustaw (Dz. U. poz. 1020), Beneficjent zobligowany jest do przedłożenia:
 - kompletnej dokumentacji z przeprowadzonego postępowania w trybie przetargu nieograniczonego lub ograniczonego;
 - uzasadnienia faktycznego i prawnego zaistnienia przesłanek do udzielenia zamówienia z wolnej ręki w trybie art. 67 ust. 1 pkt 4 ustawy pzp z dnia 29 stycznia 2004 r.;
 - 3) na podstawie art. 67 ust. 1 pkt 4 ustawy pzp z dnia 29 stycznia 2004 r., jeżeli postępowanie zostało wszczęte przed wejściem w życie ustawy z dnia 22 czerwca 2016 r. o zmianie ustawy – Prawo zamówień publicznych oraz niektórych innych ustaw (Dz. U. poz. 1020), Beneficjent zobligowany jest do przedłożenia:
 - protokołów z kolejno unieważnionych postępowań, zawierających podstawę prawną i odpowiednie uzasadnienie faktyczne – w przypadku, gdy unieważnienie postępowania nastąpiło w konsekwencji braku ofert lub wniosków o dopuszczenie do udziału w postępowaniu;
 - kompletnej dokumentacji związanej z unieważnionymi postępowaniami o udzielenie zamówienia publicznego – w przypadku, gdy przyczyną unieważnienia postępowania było odrzucenie wszystkich złożonych ofert, ze względu na ich niezgodność z opisem przedmiotu zamówienia;
 - 4) na podstawie innych przepisów niż art. 67 ust. 1 pkt 4 ustawy pzp z dnia 29 stycznia 2004 r. lub art. 214 ust. 1 pkt 6 ustawy pzp z dnia 11 września 2019 r., należy przedstawić uzasadnienie faktyczne i prawne zaistnienia przesłanek do udzielenia zamówienia w trybie z wolnej ręki oraz inne dokumenty, jeżeli ich sporządzenie wymagane było przepisami ustawy pzp z dnia 29 stycznia 2004 r. lub ustawy pzp z dnia 11 września 2019 r.
- R7. Oceny postępowania o udzielenie zamówienia publicznego dokonuje się w terminie 60 dni roboczych od dnia złożenia dokumentacji.
- R8. W przypadku, gdy złożona dokumentacja, zawiera braki, wzywa się Beneficjenta w formie pisemnej do ich usunięcia w terminie 7 dni od dnia doręczenia wezwania.
- R9. Jeżeli istnieje konieczność uzyskania wyjaśnień, można wezwać Beneficjenta do udzielenia wyjaśnień w terminie 7 dni od dnia doręczenia wezwania.
- R10. Wezwania o których mowa w R8 i R9, oraz przypadki, gdy w trakcie oceny postępowania niezbędne jest uzyskanie opinii innego podmiotu lub wystąpienie o kontrolę doraźną Prezesa Urzędu Zamówień Publicznych, wydłużają termin dokonania oceny, o której mowa w R7, o czas niezbędny do usunięcia braków/składania wyjaśnień oraz o czas niezbędny do uzyskania opinii lub wyników kontroli doraźnej, o czym podmiot wdrażający informuje Beneficjenta na piśmie.
- R11. Jeżeli Beneficjent, nie złożył wymaganych dokumentów w terminie, o którym mowa w R8, lub nie złożył wyjaśnień w terminie określonym w R9, oceny dokonuje się w oparciu o posiadane dokumenty.
- R12. W przypadku podejrzenia wystąpienia nieprawidłowości/błędu lub stwierdzenia nieprawidłowości/błędu należy postępować zgodnie z książką procedur KP-611-446-ARiMR.

- R13. Każda osoba powinna mieć upoważnienie do wykonywania czynności związanych z oceną postępowania o udzielenie zamówienia publicznego, wynikające z zakresu obowiązków lub z pisemnego upoważnienia. Osoba upoważniona do podpisania dokumentów powinna mieć stosowne pełnomocnictwo do reprezentowania Instytucji pośredniczącej w sprawach związanych z oceną postępowania o udzielenie zamówienia publicznego tj. do wykonywania czynności dotyczących wydawania rozstrzygnięć.
- R14. W przypadku konieczności sporządzenia pisma do beneficjenta, korzysta się z wzorów załączonych do procedury. W przypadku braku określonego wzoru pisma, a konieczności jego sporządzenia, należy stosować pisma zgodnie z zasadami kancelaryjno-biuroowymi stosowanymi w danej instytucji zapewniając jednocześnie odpowiednie oznakowanie tworzonych dokumentów. Możliwa jest modyfikacja załączonych wzorów pism, ale tylko wtedy gdy jest to niezbędne i uzasadnione okolicznościami danej sprawy. W trakcie sporządzania pism proceduralnych, należy usuwać wszelkie przypisy mające charakter instruktażowy dla sporządzającego pismo (np.: Niepotrzebnie usunąć) oraz zapisy, które ze względu na specyfikę pisma nie tworzą z nim spójnej całości logicznej i nie odpowiadają faktycznemu celowi wysłanego pisma.
- W nagłówku pisma należy umieścić odpowiednio logo w sposób zgodny z „Księgą Wizualizacji Znaku Programu Operacyjnego „Rybacko i Morze”.
- R15. Z weryfikacji/oceny należy pozostawić ślad rewizyjny. Podstawą weryfikacji/oceny są karty weryfikacji i właściwe przepisy oraz zapisy umowy o dofinansowanie oraz zasady. Na etapie procesu wyznaczony pracownik merytoryczny wykonuje czynności związane z dołączeniem dokumentów do istniejącejteczki aktowej sprawy. Wszystkie inne dokumenty wytworzone w trakcie weryfikacji/oceny również należy załączyć do teczki sprawy. Każdorazowo w korespondencji i dokumentacji, zarówno w formie papierowej, jak również elektronicznej, której wzory stanowią załączniki do niniejszej procedury, jak również w innej dokumentacji dołączonej do sprawy, należy wpisać znak sprawy zgodnie z zasadami.
- R16. Oceny postępowania o udzielenie zamówienia publicznego dokonuje się w odniesieniu do przepisów o zamówieniach publicznych, które obowiązywały dla ocenianego postępowania. Osoby oceniające postępowania powinny zapoznać się z zapisami umowy o dofinansowanie, właściwymi przepisami.
- R17. W przypadku postępowań o udzielenie zamówienia publicznego przeprowadzonych przy użyciu środków komunikacji elektronicznej, zakres złożonych dokumentów z postępowania o udzielenie zamówienia publicznego powinien być taki jaki wymaga umowa o dofinansowanie i jaki niezbędny jest do dokonania oceny postępowania. Możliwe jest przekazanie całej lub części dokumentacji z postępowania na nośniku danych, opatrzonej kwalifikowanym podpisem elektronicznym przez osobę pełniącą funkcję kierownika Zamawiającego lub osoby upoważnionej przez Zamawiającego. W celu weryfikacji elementów charakterystycznych dla tak przeprowadzonych zamówień, np. prawidłowości złożonych podpisów elektronicznych i samych ofert, możliwe jest, aby niezbędne do oceny dokumenty zapisane były i złożone na informatycznym nośniku danych: płyta CD, płyta DVD, nośnik USB lub dysk przenośny USB lub przesłane/przekazane drogą elektroniczną przez ePUAP oraz opatrzone kwalifikowanym podpisem elektronicznym, podpisem zaufanym lub podpisem osobistym przez osobę pełniącą funkcję kierownika Zamawiającego lub osoby upoważnionej przez Zamawiającego. Dokumenty i informacje muszą być zapisane w sposób zapewniający ich odczyt i umożliwiający sprawdzenie elementów charakterystycznych dla tych postępowań. Dokumenty i informacje na wskazanych nośnikach danych muszą być odpowiednio opisane i uporządkowane, tak, aby możliwa była ich identyfikacja. Możliwe jest również (decyzja podmiotu wdrażającego dokonującego ocenę) żądanie od Beneficjenta

przedstawienia wydruku w formie papierowej z programu weryfikującego poprawność złożonych w dokumentacji ofertowej podpisów elektronicznych. Przy ocenie postępowań przeprowadzonych przy użyciu środków komunikacji elektronicznej, zapis z umowy o dofinansowanie (np. dla podmiotu wdrażającego jakim jest dany samorząd województwa) w brzmieniu: „Samorząd Województwa może żądać innych dokumentów przetargowych, jeżeli w procesie oceny postępowania o udzielenie zamówienia publicznego zajdzie potrzeba ich zweryfikowania”, również daje podstawę podmiotowi oceniającemu do żądania określonych dokumentów bez względu na ich formę (papierowe, elektroniczne). Niezależnie od formy złożonego dokumentu do urzędu, w świetle przepisów, beneficjent odpowiada za jego prawdziwość.

W przypadku postępowań przeprowadzonych przy użyciu środków komunikacji elektronicznej dany podmiot wdrażający, z uwzględnieniem zapisów umowy o dofinansowanie, zależnie od okoliczności danego przypadku, podejmuje decyzję co do dokumentów i ich formy (papierowa, elektroniczna) jakie żąda od beneficjenta. W przypadku oceny postępowań o udzielenie zamówienia publicznego przeprowadzonych przy użyciu środków komunikacji elektronicznej również należy pamiętać o zapewnieniu właściwego śladu rewizyjnego i zasadach gromadzenia i archiwizacji dokumentów/akt sprawy.

Mając na względzie fakt, że proces elektroniczacji zamówień publicznych jest stosunkowo nowym procesem oraz fakt wejścia w życie od 1 stycznia 2021 r. nowej ustawy Pzp, w problematycznych przypadkach, zaleca się konsultować sprawy ze służbami prawnymi. Decyzję co do szczegółowego sposobu postępowania w takich przypadkach, uwzględniającą zasady występowania do służb prawnych obowiązujące w danym podmiocie, pozostawia się osobom zarządzającym komórkami właściwymi w sprawie oceny zamówień publicznych.

- R18. W przypadku, gdy, po dokonanej ocenie dokumentacji z postępowania o udzielenie zamówienia publicznego, wpłyną dokumenty wskazujące na aneksowanie umowy z wykonawcą należy dokonać oceny czy zmiana umowy z wykonawcą nie narusza przepisów ustawy Prawo zamówień publicznych w tym zakresie (art. 454 lub art. 455 ustawy z dnia 11 września 2019 r. - Prawo zamówień publicznych (Dz.U. z 2021 r., poz. 1129); (art. 144 ustawy z dnia 29 stycznia 2004 r. - Prawo zamówień publicznych, Dz.U. z 2019 r., poz. 1843 z późn.zm.). W związku z tym, że aneksy do umowy z wykonawcą, najczęściej składane są przez beneficjentów na etapie składania wniosku o płatność, istotne jest, aby oceny poprawności zawarcia tych aneksów dokonywali pracownicy właściwi do oceny zamówień publicznych posiadający odpowiednią wiedzę w tym zakresie. Podmiot oceniający może żądać, jeśli zajdzie taka potrzeba, przedłożenia dokumentacji i wyjaśnień w zakresie zawartego aneksu do umowy z wykonawcą, w tym uzasadnienia faktycznego i prawnego zaistnienia przesłanek do aneksowania umowy. Z dokonanej oceny pozostawia się ślad rewizyjny (np. notatka służbowa z przeprowadzonej oceny zawierająca podpisy osób dokonujących oceny i zatwierdzających przeprowadzoną ocenę lub odpowiednia karta weryfikacji jeśli oceniający zdecydują o wykorzystaniu do oceny kartę zawartą w procedurze). W przypadku wystąpienia naruszenia ustawy Pzp należy postępować zgodnie z przepisami i zasadami opisanymi w procedurze. Szczegółowy sposób postępowania (prowadzący do oceny dokonanych zmian umowy z wykonawcą) pozostawia się osobom zarządzającym w danym podmiocie. Zastosowanie ma tutaj reguła R21.
- R19. W przypadku, gdy po dokonanej ocenie dokumentacji z postępowania o udzielenie zamówienia publicznego, wpłyną dokumenty wskazujące na udzielenie przez beneficjenta zamówień z wolnej ręki dotychczasowemu wykonawcy, należy dokonać oceny czy

udzielenie tych zamówień nie narusza przepisów ustawy Prawo zamówień publicznych. W związku z tym, że dokumenty wskazujące na udzielenie przez beneficjenta zamówień z wolnej ręki dotychczasowemu wykonawcy, najczęściej składane są przez beneficjentów na etapie składania wniosku o płatność, istotne jest, aby oceny poprawności udzielenia przez beneficjenta zamówień z wolnej ręki dotychczasowemu wykonawcy dokonywali pracownicy właściwi do oceny zamówień publicznych posiadający odpowiednią wiedzę w tym zakresie. Podmiot oceniający może żądać, jeśli zajdzie taka potrzeba, przedłożenia dokumentacji i wyjaśnień w zakresie udzielonych zamówień z wolnej ręki, w tym uzasadnienia faktycznego i prawnego zaistnienia przesłanek do zastosowania tego trybu. Z dokonanej oceny pozostawia się ślad rewizyjny (np. notatka służbowa z przeprowadzonej oceny zawierająca podpisy osób dokonujących oceny i zatwierdzających przeprowadzoną ocenę lub odpowiednia karta weryfikacji jeśli oceniający zdecydują o wykorzystaniu do oceny kartę zawartą w procedurze). W przypadku wystąpienia naruszenia ustawy Pzp należy postępować zgodnie z przepisami i zasadami opisanymi w procedurze. Szczegółowy sposób postępowania (prowadzący do oceny udzielonych przez beneficjenta zamówień z wolnej ręki dotychczasowemu wykonawcy) pozostawia się osobom zarządzającym w danym podmiocie. Zastosowanie ma tutaj reguła R21.

R20. Co do zasady, oceny postępowania o udzielenie zamówienia publicznego dokonuje pracownik weryfikujący, pracownik sprawdzający oraz pracownik zatwierdzający. W uzasadnionych przypadkach osoba upoważniona do wyznaczania pracowników do oceny może nie wyznaczyć do oceny pracownika sprawdzającego. W takim przypadku rolę pracownika sprawdzającego pełni jednocześnie pracownik zatwierdzający, a podjęta decyzja w tym zakresie musi mieć odzwierciedlenie w aktach sprawy (sposób i formę pozostawienia śladu rewizyjnego w tym zakresie pozostawia się do decyzji osób zarządzających komórkami/osobami właściwymi do oceny zamówień publicznych).

R21. Sposób porozumiewania się i współpracy pomiędzy komórkami/osobami oceniającymi postępowania w sprawie zamówień publicznych i pozostałymi komórkami/osobami zaangażowanymi w proces obsługi wniosków, w szczególności z komórkami/osobami oceniającymi wnioski o płatność (przekazywanie dokumentów, informacji, itp.) pozostawia się do decyzji osób zarządzających tymi komórkami.

Pracownicy zaangażowani w proces obsługi wniosków, w szczególności dokonujący oceny wniosku o płatność lub wniosku o aneks do umowy o dofinansowanie obowiązani są zapoznać się z wynikiem oceny w sprawie zamówień publicznych oraz z wynikiem oceny aneksów zawartych do umowy z wykonawcą, a także z wynikiem oceny udzielenia przez beneficjenta zamówień z wolnej ręki dotychczasowemu wykonawcy.

R22. W sytuacji gdy zgodnie z umową o dofinansowanie Beneficjentowi przysługuje złożenie pisemnego wniosku o ponowną ocenę przeprowadzonego postępowania o udzielenie zamówienia publicznego i w przypadku złożenia przez Beneficjenta takiego wniosku, należy postępować zgodnie z właściwymi procedurami w zakresie ponownej oceny sprawy, tj. procedurami w sprawie rozpatrywania „odwołań” – tutaj KP-611-366-ARiMR *Rozpatrywanie środków zaskarżenia w ramach działań objętych PROW na lata 2014-2020 oraz Priorytetem 4 „Zwiększenie zatrudnienia i spójności terytorialnej”*, zawartym w *PO Rybactwo i Morze 2014-2020 obsługiwanych przez podmioty wdrażające/instytucje pośredniczące/ARiMR*. Podczas ponownej oceny przeprowadzonego postępowania o udzielenie zamówienia publicznego dokonywanej w oparciu o KP-611-366-ARiMR, możliwe jest wykorzystanie w ramach ponownej oceny pomocniczo kart weryfikacji K-1/447, K-2/447 – decyzja w tym zakresie zależy potrzeb/przypadku/decyzji Instytucji pośredniczącej.

W zakresie wniosku o ponowną ocenę przeprowadzonego postępowania o udzielenie zamówienia publicznego zastosowanie mają zapisy umowy o dofinansowanie. Ponowna ocena postępowania o udzielenie zamówienia publicznego dokonywana jest przez inne osoby niż dokonujące pierwotnej oceny.

Ponowna ocena przeprowadzonego postępowania o udzielenie zamówienia publicznego jest ostateczna.

R23. Pracownik weryfikujący prowadzi elektroniczny Rejestr zamówień publicznych. Rejestr zawiera co najmniej:

- znak sprawy
- numer umowy o dofinansowanie
- nazwa beneficjenta
- nr zamówienia
- tryb zamówienia
- data przekazania dokumentacji postępowania
- data oceny postępowania
- data zgłoszenia uzupełnienia/wyjaśnienia
- data zgłoszenia wniosku o ponowną ocenę postępowania
- wynik oceny postępowania

Rejestr, o którym mowa wyżej prowadzi się w wersji elektronicznej. Prowadzi się jeden rejestr dla wszystkich spraw w danej komórce organizacyjnej właściwej w sprawie oceny zamówień publicznych w zakresie spraw objętych procedurą. Zaleca się aby rejestr uzupełniany był na bieżąco przez pracowników oceniających postępowania o udzielenie zamówienia publicznego.

1.1.6. Załączniki

1	2	3	4
Lp.	Symbol dokumentu	Nazwa	Opis dokumentu
1.	P-1/447	Wzór pisma – deklaracja bezstronności	Wzór dokumentu
2.	P-2/447	Wzór pisma wzywającego do usunięcia braków, złożenia wyjaśnień, dodatkowych dokumentów	Wzór dokumentu
3.	P-3/447	Wzór pisma informującego o przeprowadzeniu postępowania o udzielenie zamówienia publicznego bez naruszeń przepisów o zamówieniach publicznych	Wzór dokumentu
4.	P-4/447	Wzór pisma informującego o naruszeniach przepisów o zamówieniach publicznych skutkujących nałożeniem 100% korekty finansowej	Wzór dokumentu
5.	P-5/447	Wzór pisma informującego o naruszeniach przepisów o zamówieniach publicznych skutkujących nałożeniem korekty finansowej	Wzór dokumentu
6.	P-6/447	Wzór pisma informującego o konieczności uzyskania opinii innego podmiotu lub wystąpienia o kontrolę doraźną Prezesa Urzędu Zamówień Publicznych	Wzór dokumentu
7.	K-1/447	Karta weryfikacji postępowania o udzielenie zamówienia publicznego wszczętego po dniu 31.12.2020r.	Wzór dokumentu
8.	IK-1/447	Instrukcja wypełniania karty weryfikacji postępowania o udzielenie zamówienia publicznego wszczętego po dniu 31.12.2020r.	Wzór dokumentu
9.	K-2/447	Karta weryfikacji postępowania o udzielenie zamówienia publicznego wszczętego przed dniem 01.01.2021r.	Wzór dokumentu
10.	IK-2/447	Instrukcja wypełniania karty weryfikacji postępowania o udzielenie zamówienia publicznego wszczętego przed dniem 01.01.2021r.	Wzór dokumentu
11.	K-3/447	Zbiorcza karta weryfikacji postępowań o udzielenie zamówienia publicznego, obejmujących wydatki rozliczane w ramach jednego wniosku o płatność	Wzór dokumentu
12.	IK-3/447	Instrukcja wypełniania zbiorczej karty weryfikacji postępowań o udzielenie zamówienia publicznego, obejmujących wydatki rozliczane w ramach jednego wniosku o płatność	Wzór dokumentu

2. Czynności wykonywane na poszczególnych stanowiskach pracy

Dokumentacja aktowa prowadzonych spraw, na wszystkich stanowiskach pracy, powinna być na bieżąco znakowana, gromadzona oraz przechowywana w teczkach aktowych (opisanych zgodnie z postanowieniami aktualnej Instrukcji Kancelaryjnej i Jednolitego Rzeczowego Wykazu Akt) w kolejności chronologicznej, wynikającej z zasad prowadzenia akt, umożliwiając łatwe ich odszukanie i sprawdzenie, a także chronienie ich przed osobami nieupoważnionymi. Archiwizacja odbywa się zgodnie z aktualną Instrukcją Kancelaryjną, Jednolitym Rzeczowym Wykazem Akt oraz Instrukcją

w sprawie organizacji i zakresu działania archiwów zakładowych i składnic akt Instytucji pośredniczącej. W przypadku dołączonych do sprawy dokumentów, w których system informatyczny nie generuje znaku sprawy lub brak jest pola na znak sprawy, należy manualnie nanieść znak sprawy na dokument na nośniku papierowym lub elektronicznym.

Stanowisko	Procedura	Proces	Funkcja	Zakres czynności	Wzory dokumentów obsługiwanych na danym stanowisku
Osoba upoważniona do podpisania dokumentów	Ocena postępowania o udzielenie zamówienia publicznego w ramach działań objętych Priorytetem 4 „Zwiększenie zatrudnienia i spójności terytorialnej” zawartego w Programie Operacyjnym „Rybacktwo i Morze” na lata 2014-2020	Weryfikacja kompletności dokumentacji i poprawności przeprowadzonego postępowania	Sporządzenie, zaparafowanie, podpisanie i wysłanie pisma	Podpisanie pisma	P-4/447 P-5/447
			Sporządzenie, zaparafowanie, podpisanie i wysłanie pisma	Podpisanie pisma	P-6/447
			Sporządzenie, zaparafowanie, podpisanie i wysłanie pisma	Podpisanie pisma	P-5/447 P-4/447
			Sporządzenie, zaparafowanie, podpisanie i wysłanie pisma	Podpisanie pisma	P-3/447
			Sporządzenie, zaparafowanie, podpisanie i wysłanie pisma	Podpisanie pisma	P-3/447

Stanowisko	Procedura	Proces	Funkcja	Zakres czynności	Wzory dokumentów obsługiwanych na danym stanowisku
			Sporządzenie, zaparafowanie, podpisanie i wysłanie pisma	Podpisanie pisma	P-2/447
			Sporządzenie, zaparafowanie, podpisanie i wysłanie pisma	Podpisanie pisma	P-3/447
			Sporządzenie, zaparafowanie, podpisanie i wysłanie pisma	Podpisanie pisma	P-5/447 P-4/447
			sporządzenie, zaparafowanie, podpisanie i wysłanie pisma	Podpisanie pisma	P-2/447
			Sporządzenie, zaparafowanie, podpisanie i wysłanie pisma	Podpisanie pisma	P-6/447
Pracownik kancelaryjny	Ocena postępowania o udzielenie zamówienia publicznego w ramach działań objętych Priorytetem 4 „Zwiększanie zatrudnienia i spójności terytorialnej” zawartego w Programie Operacyjnym „Rybnictwo i Morze” na lata 2014-2020	Weryfikacja kompletności dokumentacji i poprawności przeprowadzonego postępowania	Sporządzenie, zaparafowanie, podpisanie i wysłanie pisma	Wysłanie pisma	P-6/447
			Sporządzenie, zaparafowanie, podpisanie i wysłanie pisma	Wysłanie pisma	P-4/447 P-5/447
			Sporządzenie, zaparafowanie, podpisanie i wysłanie pisma	Wysłanie pisma	P-3/447
			Sporządzenie, zaparafowanie, podpisanie i wysłanie pisma	Wysłanie pisma	P-5/447 P-4/447
			Sporządzenie, zaparafowanie, podpisanie	Wysłanie pisma	P-3/447

Stanowisko	Procedura	Proces	Funkcja	Zakres czynności	Wzory dokumentów obsługiwanych na danym stanowisku
			i wysłanie pisma		
			Sporządzenie, zaparafowanie, podpisanie i wysłanie pisma	Wysłanie pisma	P-2/447
			Sporządzenie, zaparafowanie, podpisanie i wysłanie pisma	Wysłanie pisma	P-3/447
			sporządzenie, zaparafowanie, podpisanie i wysłanie pisma	Wysłanie pisma	P-2/447
			Sporządzenie, zaparafowanie, podpisanie i wysłanie pisma	Wysłanie pisma	P-5/447 P-4/447
			Sporządzenie, zaparafowanie, podpisanie i wysłanie pisma	Wysłanie pisma	P-6/447
Pracownik sprawdzający	Ocena postępowania o udzielenie zamówienia publicznego w ramach działań objętych Priorytetem 4 „Zwiększanie zatrudnienia i spójności terytorialnej” zawartego w Programie Operacyjnym „Rybnictwo i Morze” na lata 2014-2020	Weryfikacja kompletności dokumentacji i poprawności przeprowadzonego postępowania	Ocena opinii/wyjaśnień	Ocena opinii/wyjaśnień	K-1/447 K-2/447
			Wskazanie wyniku wstępnego weryfikacji kompletności dokumentacji i poprawności przeprowadzenia postępowania	Wskazanie wyniku wstępnego weryfikacji kompletności dokumentacji i poprawności przeprowadzenia postępowania	K-1/447 K-2/447
			Weryfikacja kompletności i poprawności postępowania o udzielenie zamówienia publicznego	Weryfikacja kompletności i poprawności postępowania o udzielenie zamówienia publicznego	K-1/447 K-2/447
			Ocena wyjaśnień dokumentów/opinii	Ocena wyjaśnień dokumentów/opinii	K-1/447 K-2/447

Stanowisko	Procedura	Proces	Funkcja	Zakres czynności	Wzory dokumentów obsługiwanych na danym stanowisku
		Wstępna weryfikacja postępowania o udzielenie zamówienia publicznego	Wskazanie wyniku weryfikacji wstępnej	Wskazanie wyniku weryfikacji wstępnej	K-1/447 K-2/447
			Przeprowadzenie weryfikacji wstępnej	Przeprowadzenie weryfikacji wstępnej	K-1/447 K-2/447
Pracownik weryfikujący	Ocena postępowania o udzielenie zamówienia publicznego w ramach działań objętych Priorytetem 4 „Zwiększanie zatrudnienia i spójności terytorialnej” zawartego w Programie Operacyjnym „Rybnictwo i Morze” na lata 2014-2020	Weryfikacja kompletności dokumentacji i poprawności przeprowadzonego postępowania	Wskazanie wyniku wstępnego weryfikacji kompletności dokumentacji i poprawności przeprowadzenia postępowania	Wskazanie wyniku wstępnego weryfikacji kompletności dokumentacji i poprawności przeprowadzenia postępowania	K-1/447 K-2/447
			Ocena opinii/wyjaśnień	Ocena opinii/wyjaśnień	K-1/447 K-2/447
			Sporządzenie, zaparafowanie, podpisanie i wysłanie pisma	Sporządzenie i zaparafowanie pisma	P-3/447
			Sporządzenie, zaparafowanie, podpisanie i wysłanie pisma	Sporządzenie i zaparafowanie pisma	P-4/447 P-5/447
			Sporządzenie, zaparafowanie, podpisanie i wysłanie pisma	Sporządzenie i zaparafowanie pisma	P-5/447 P-4/447
			Sporządzenie, zaparafowanie, podpisanie i wysłanie pisma	Sporządzenie i zaparafowanie pisma	P-6/447
			Weryfikacja kompletności i poprawności postępowania o udzielenie zamówienia publicznego	Weryfikacja kompletności i poprawności postępowania o udzielenie zamówienia publicznego	K-1/447 K-2/447
			Sporządzenie, zaparafowanie, podpisanie	Sporządzenie i zaparafowanie pisma	P-3/447

Stanowisko	Procedura	Proces	Funkcja	Zakres czynności	Wzory dokumentów obsługiwanych na danym stanowisku
			i wysłanie pisma		
			Sporządzenie, zaparafowanie, podpisanie i wysłanie pisma	Sporządzenie i zaparafowanie pisma	P-2/447
			Ocena wyjaśnień dokumentów/opinii	Ocena wyjaśnień dokumentów/opinii	K-1/447 K-2/447
			Sporządzenie, zaparafowanie, podpisanie i wysłanie pisma	Sporządzenie i zaparafowanie pisma	P-3/447
			sporządzenie, zaparafowanie, podpisanie i wysłanie pisma	Sporządzenie i zaparafowanie pisma	P-2/447
			Sporządzenie, zaparafowanie, podpisanie i wysłanie pisma	Sporządzenie i zaparafowanie pisma	P-5/447 P-4/447
			Sporządzenie, zaparafowanie, podpisanie i wysłanie pisma	Sporządzenie i zaparafowanie pisma	P-6/447
		Wstępna weryfikacja postępowania o udzielenie zamówienia publicznego	Wskazanie wyniku weryfikacji wstępnej	Wskazanie wyniku weryfikacji wstępnej	K-1/447 K-2/447
	Przeprowadzenie weryfikacji wstępnej	Przeprowadzenie weryfikacji wstępnej	K-1/447 K-2/447		
Pracownik zatwierdzający	Ocena postępowania o udzielenie zamówienia publicznego w ramach działań objętych Priorytetem 4 „Zwiększanie zatrudnienia i spójności terytorialnej”	Weryfikacja kompletności dokumentacji i poprawności przeprowadzonego postępowania	Wskazanie wyniku wstępnego weryfikacji kompletności dokumentacji i poprawności przeprowadzenia postępowania	Wskazanie wyniku wstępnego weryfikacji kompletności dokumentacji i poprawności przeprowadzenia postępowania	K-1/447 K-2/447

Stanowisko	Procedura	Proces	Funkcja	Zakres czynności	Wzory dokumentów obsługiwanych na danym stanowisku
	zawartego w Programie Operacyjnym „Rybacktwo i Morze” na lata 2014-2020		Ocena opinii/wyjaśnień	Ocena wyjaśnień dokumentów/opinii	K-1/447 K-2/447
			Ocena wyjaśnień dokumentów/opinii	Ocena wyjaśnień dokumentów/opinii	K-1/447 K-2/447
		Wstępna weryfikacja postępowania o udzielenie zamówienia publicznego	Wskazanie wyniku weryfikacji wstępnej	Wskazanie wyniku weryfikacji wstępnej	K-1/447 K-2/447

3. Załączniki

K-1/447

**KARTA WERYFIKACJI POSTĘPOWANIA O UDZIELENIE
ZAMÓWIENIA PUBLICZNEGO WSZCZĘTEGO PO DNIU
31.12.2020r.**

Priorytet: Zwiększenie zatrudnienia i spójności terytorialnej

Działanie:.....

Tytuł operacji:.....

Nazwa Instytucji pośredniczącej:

.....

Numer Umowy o dofinansowanie

.....

Imię i Nazwisko/Nazwa
beneficjenta

.....

Etap operacji/Numer
postępowania o przeprowadzenie
zamówienia publicznego dla
danego etapu¹

.....

Ponowna ocena postępowania

TAK



*Data doręczenia pisma P-4/468
albo P-5/468*

.../.../20... r.

*Data złożenia pisemnego wniosku
o ponowną ocenę postępowania*

.../.../20... r.

¹ Np.: 2/1 ⇒ postępowanie pierwsze w drugim etapie, jeżeli dotyczy wniosku o płatność końcową dodatkowo dopisać słowo „końcowy”
*Niepotrzebne skreślić

CZĘŚĆ I
WERYFIKACJA WSTĘPNA

Obowiązek oceny, w oparciu o przepisy ustawy z dnia 11 września 2019 r. Prawo zamówień publicznych (Dz.U. z 2021 r., poz. 1129) (dalej: Pzp2019), przeprowadzonego postępowania o udzielenie zamówienia publicznego

	Weryfikujący	Sprawdzający
1. Oszacowana przez Zamawiającego wartość zamówienia w EUR (i w PLN)
2. Data wszczęcia postępowania o udzielenie zamówienia publicznego
3. Data udzielenia zamówienia publicznego/ Nazwa wybranego wykonawcy/...../.....
4. Data przekazania dokumentacji z postępowania o udzielenie zamówienia publicznego
5. Rodzaj zamówienia publicznego
6. Przedmiot zamówienia publicznego
7. Tryb postępowania o udzielenie zamówienia publicznego
	Weryfikujący	Sprawdzający
	TAK NIE ^D W/U ND	TAK NIE ^D W/U ND
8. Dokumentacja z postępowania o udzielenie zamówienia publicznego została przekazana w terminie określonym w umowie o dofinansowanie	<input type="checkbox"/> <input type="checkbox"/> <input type="checkbox"/>	<input type="checkbox"/> <input type="checkbox"/> <input type="checkbox"/>
9. Postępowanie o udzielenie zamówienia publicznego, którego dotyczy przekazana przez beneficjenta dokumentacja, powinno być przeprowadzone w oparciu o przepisy ustawy Pzp2019	<input type="checkbox"/> <input type="checkbox"/> <input type="checkbox"/>	<input type="checkbox"/> <input type="checkbox"/> <input type="checkbox"/>
10. Postępowanie o udzielenie zamówienia publicznego zostało objęte kontrolą uprzednią przez Prezesa UZP	<input type="checkbox"/> <input type="checkbox"/> <input type="checkbox"/>	<input type="checkbox"/> <input type="checkbox"/> <input type="checkbox"/>

CZĘŚĆ I
WERYFIKACJA WSTĘPNA – WYNIK

	Weryfikujący	Sprawdzający	Zatwierdzający
1. Ocena postępowania o udzielenie zamówienia publicznego nie jest wymagana	<input type="checkbox"/>	<input type="checkbox"/>	<input type="checkbox"/>
2. Wymagane wezwanie do złożenia wyjaśnień w zakresie obowiązku stosowania ustawy Pzp2019, w tym w zakresie wyjaśnienia, czy doszło do niedozwolonego podziału na części zamówienia publicznego	<input type="checkbox"/>	<input type="checkbox"/>	<input type="checkbox"/>
3. Ocena postępowania o udzielenie zamówienia publicznego jest wymagana	<input type="checkbox"/>	<input type="checkbox"/>	<input type="checkbox"/>

.....
Weryfikujący
(data, czytelnie imię i nazwisko,
podpis)

.....
Sprawdzający
(data, czytelnie imię i
nazwisko, podpis)

.....
Zatwierdzający
(data, czytelnie imię i nazwisko,
podpis)

CZEŚĆ IA KONTROLA UPZEDNIA

Kontrola upzednia	Weryfikujący				Sprawdzający			
	TAK	NIE	N D	D W/U	TAK	NIE	N D	D W/U
1. Dokumentacja dotycząca kontroli upzedniej jest kompletna	<input type="checkbox"/>		<input type="checkbox"/>	<input type="checkbox"/>	<input type="checkbox"/>		<input type="checkbox"/>	<input type="checkbox"/>
1.1 Wydane przez Prezesa UZP zalecenia pokontrolne zostały wykonane przez beneficjenta	<input type="checkbox"/>	<input type="checkbox"/>	<input type="checkbox"/>	<input type="checkbox"/>	<input type="checkbox"/>	<input type="checkbox"/>	<input type="checkbox"/>	<input type="checkbox"/>
1.2 W ramach zaleceń pokontrolnych Prezes UZP stwierdził, że zasadnym jest unieważnienie postępowania o udzielenie zamówienia publicznego	<input type="checkbox"/>		<input type="checkbox"/>	<input type="checkbox"/>	<input type="checkbox"/>		<input type="checkbox"/>	<input type="checkbox"/>

CZEŚĆ II

WERYFIKACJA KOMPLETNOŚCI DOKUMENTACJI I POPRAWNOŚCI PRZEPROWADZONEGO POSTĘPOWANIA

	Weryfikujący				Sprawdzający			
	TAK	NIE	ND	D W/U	TAK	NIE	ND	D W/U
I. Postępowanie o udzielenie zamówienia klasycznego o wartości równej lub przekraczającej progi unijne w trybie określonym w art. 129 ust. 1 pkt 1, 2 ustawy Pzp2019	<input type="checkbox"/>		<input type="checkbox"/>		<input type="checkbox"/>		<input type="checkbox"/>	
II. Postępowanie o udzielenie zamówienia klasycznego o wartości równej lub przekraczającej progi unijne w trybie określonym w art. 129 ust. 1 pkt 3-7 ustawy Pzp2019	<input type="checkbox"/>		<input type="checkbox"/>		<input type="checkbox"/>		<input type="checkbox"/>	
III. Postępowanie o udzielenie zamówienia klasycznego o wartości mniejszej niż progi unijne, o których mowa w art. 266-310 ustawy Pzp2019	<input type="checkbox"/>		<input type="checkbox"/>		<input type="checkbox"/>		<input type="checkbox"/>	

	Weryfikujący				Sprawdzający			
	TAK	NIE	ND	D W/U	TAK	NIE	ND	D W/U
I.1 Przetarg nieograniczony	<input type="checkbox"/>				<input type="checkbox"/>			
Kompletność dokumentów:								
1.1 Dokumenty z szacowania wartości zamówienia, zgodnie z zasadami wynikającymi z art. 28-36 ustawy Pzp2019	<input type="checkbox"/>			<input type="checkbox"/>	<input type="checkbox"/>			<input type="checkbox"/>
1.2. Protokół postępowania o udzielenie zamówienia publicznego wraz z załącznikami – protokół i załączniki sporządzone zgodnie z wymogami wynikającymi z art. 71-73 ustawy Pzp2019 i przepisami aktów wykonawczych wydanych na podstawie art. 80 ustawy Pzp2019	<input type="checkbox"/>			<input type="checkbox"/>	<input type="checkbox"/>			<input type="checkbox"/>
1.3. Upoważnienie do potwierdzenia za zgodność z oryginałem dokumentacji z przeprowadzonego postępowania o udzielenie zamówienia publicznego dla osoby upoważnionej przez beneficjenta – jeżeli dotyczy	<input type="checkbox"/>		<input type="checkbox"/>	<input type="checkbox"/>	<input type="checkbox"/>		<input type="checkbox"/>	<input type="checkbox"/>
1.4. Ogłoszenie o zamówieniu	<input type="checkbox"/>			<input type="checkbox"/>	<input type="checkbox"/>			<input type="checkbox"/>
1.5. Informacja o przeprowadzonych, zgodnie z zasadami wynikającymi z art. 84 ustawy Pzp2019, wstępnych konsultacjach rynkowych wraz z potwierdzeniem zamieszczenia Informacji na stronie internetowej – jeżeli dotyczy	<input type="checkbox"/>		<input type="checkbox"/>	<input type="checkbox"/>	<input type="checkbox"/>		<input type="checkbox"/>	<input type="checkbox"/>
1.6 Dokumenty potwierdzające powołanie komisji przetargowej zgodnie z zasadami wynikającymi z art. 53-55 ustawy Pzp2019 – jeżeli dotyczy	<input type="checkbox"/>		<input type="checkbox"/>	<input type="checkbox"/>	<input type="checkbox"/>		<input type="checkbox"/>	<input type="checkbox"/>
1.7 Specyfikacja warunków zamówienia	<input type="checkbox"/>			<input type="checkbox"/>	<input type="checkbox"/>			<input type="checkbox"/>

1.8	Oferta(y) złożona(e) przez wykonawcę (wykonawców) wraz oświadczeniem wykonawcy (JEDZ) składanym na podstawie art. 125 ust. 1 ustawy Pzp2019	<input type="checkbox"/>	<input type="checkbox"/>	<input type="checkbox"/>	<input type="checkbox"/>
1.9	Informacja o wyborze najkorzystniejszej oferty wraz z dowodem udostępnienia	<input type="checkbox"/>	<input type="checkbox"/>	<input type="checkbox"/>	<input type="checkbox"/>
1.10	Umowa w sprawie zamówienia publicznego oraz zabezpieczenie należytego wykonania umowy	<input type="checkbox"/>	<input type="checkbox"/>	<input type="checkbox"/>	<input type="checkbox"/>
1.11	Kompletna dokumentacja związana z odwołaniami oraz zapytaniami i wyjaśnieniami dotyczącymi specyfikacji warunków zamówienia, jeżeli miały miejsce w danym postępowaniu – jeżeli dotyczy	<input type="checkbox"/>	<input type="checkbox"/>	<input type="checkbox"/>	<input type="checkbox"/>
1.12	Ogłoszenie o udzieleniu zamówienia, zgodnie z art. 323 ustawy Pzp2019	<input type="checkbox"/>	<input type="checkbox"/>	<input type="checkbox"/>	<input type="checkbox"/>
	Inne dokumenty	<input type="checkbox"/>	<input type="checkbox"/>	<input type="checkbox"/>	<input type="checkbox"/>
.....	<input type="checkbox"/>	<input type="checkbox"/>	<input type="checkbox"/>	<input type="checkbox"/>
.....	<input type="checkbox"/>	<input type="checkbox"/>	<input type="checkbox"/>	<input type="checkbox"/>

Poprawność przeprowadzonego postępowania:

1.13 W przypadku, gdy:

a) beneficjentem jest podmiot, o którym mowa art. 4, art. 5 ust. 1, art. 6 ustawy Pzp2019,
oraz

b) zamówienie zostało udzielone w celu wykonywania działalności związanej z eksploatacją obszaru geograficznego, w celu udostępniania przewoźnikom lotniczym, przewoźnikom morskim oraz przewoźnikom śródlądowym odpowiednio portów lotniczych, portów morskich i portów śródlądowych, lub innych terminali

oraz

c) wartość zamówienia jest równa lub przekracza progi unijne ogłoszone w drodze obwieszczenia przez Prezesa Urzędu Zamówień Publicznych zgodnie z art. 3 ust. 3 ustawy Pzp2019

to do udzielania zamówienia stosowano odpowiednio przepisy art. 132 – 139 ustawy Pzp2019

1.14 Beneficjent, w celu uniknięcia stosowania przepisów ustawy, nie połączył zamówienia/ nie podzielił zamówienia w sposób niezgodny z zasadami wynikającymi z art. 24-27 ustawy Pzp2019

1.15 Beneficjent prawidłowo, zgodnie z zasadami wynikającymi z art. 57-60 oraz art. 112-117 ustawy Pzp2019, określił warunki udziału wykonawców w postępowaniu

1.16 W przypadku, gdy beneficjent wykluczył wykonawcę(-ów) z postępowania o udzielenie zamówienia publicznego, podstawa wykluczenia jest zgodna z art. 108-111 ustawy Pzp2019

- | | | | | | | | |
|------|--|--------------------------|--------------------------|--------------------------|--------------------------|--------------------------|--------------------------|
| 1.17 | Beneficjent nie żądał od wykonawców dokumentów, innych niż dokumenty, o których mowa w art. 125-126 ustawy Pzp2019 | <input type="checkbox"/> | <input type="checkbox"/> | <input type="checkbox"/> | <input type="checkbox"/> | <input type="checkbox"/> | <input type="checkbox"/> |
| 1.18 | Prawidłowo, zgodnie z zasadami wynikającymi z art. 28-36 ustawy Pzp2019, oszacowano wartość zamówienia | <input type="checkbox"/> | <input type="checkbox"/> | <input type="checkbox"/> | <input type="checkbox"/> | <input type="checkbox"/> | <input type="checkbox"/> |
| 1.19 | Beneficjent udostępnił ogłoszenie o zamówieniu w miejscu publicznie dostępnym w swojej siedzibie oraz na stronie internetowej | <input type="checkbox"/> | <input type="checkbox"/> | <input type="checkbox"/> | <input type="checkbox"/> | <input type="checkbox"/> | <input type="checkbox"/> |
| 1.20 | W przypadku, gdy wartość zamówienia jest mniejsza niż progi unijne obwieszczone przez Prezesa Urzędu Zamówień Publicznych, beneficjent zamieścił ogłoszenie o zamówieniu w Biuletynie Zamówień Publicznych | <input type="checkbox"/> | <input type="checkbox"/> | <input type="checkbox"/> | <input type="checkbox"/> | <input type="checkbox"/> | <input type="checkbox"/> |
| 1.21 | W przypadku, gdy wartość zamówienia jest równa lub przekracza progi unijne obwieszczone przez Prezesa Urzędu Zamówień Publicznych, beneficjent przekazał ogłoszenie o zamówieniu Urzędowi Publikacji Unii Europejskiej | <input type="checkbox"/> | <input type="checkbox"/> | <input type="checkbox"/> | <input type="checkbox"/> | <input type="checkbox"/> | <input type="checkbox"/> |
| 1.22 | Ogłoszenie o zamówieniu zostało przygotowane zgodnie ze wzorem standardowego formularza określonym w rozporządzeniu wykonawczym Komisji (UE) 2015/1986 (art. 87 ustawy Pzp2019) | <input type="checkbox"/> | <input type="checkbox"/> | <input type="checkbox"/> | <input type="checkbox"/> | <input type="checkbox"/> | <input type="checkbox"/> |
| 1.23 | Specyfikacja warunków zamówienia zawierała co najmniej elementy, o których mowa w art. 134 ustawy Pzp2019, w tym przedmiot zamówienia w specyfikacji opisano w sposób, o którym mowa w art. 99-103 ustawy Pzp2019 | <input type="checkbox"/> | <input type="checkbox"/> | <input type="checkbox"/> | <input type="checkbox"/> | <input type="checkbox"/> | <input type="checkbox"/> |
| 1.24 | Specyfikacja warunków zamówienia została udostępniona w sposób, o którym mowa w art. 133 ustawy Pzp2019 | <input type="checkbox"/> | <input type="checkbox"/> | <input type="checkbox"/> | <input type="checkbox"/> | <input type="checkbox"/> | <input type="checkbox"/> |

1.25 W przypadku, gdy przed upływem terminu składania ofert beneficjent zmienił treść specyfikacji warunków zamówienia, zmiana ta była zgodna z zasadami wynikającymi z art. 137 ustawy Pzp2019

1.26 Beneficjent udostępnił na stronie internetowej specyfikację warunków zamówienia – od dnia zamieszczenia ogłoszenia o zamówieniu w Biuletynie Zamówień Publicznych albo publikacji w Dzienniku Urzędowym Unii Europejskiej nie krócej niż do dnia udzielenia zamówienia

1.27 W przypadku, gdy wartość zamówienia jest równa lub przekracza progi unijne obwieszczone przez Prezesa Urzędu Zamówień Publicznych, termin składania ofert nie był krótszy niż 35 dni od dnia przekazania ogłoszenia o zamówieniu Urzędowi Publikacji Unii Europejskiej albo
w przypadku, gdy beneficjent nie udostępnił specyfikacji warunków zamówienia z powodów określonych w art. 133 ust. 2 i 3 ustawy Pzp2019, termin składania ofert nie był krótszy niż 40 dni od dnia przekazania ogłoszenia o zamówieniu Urzędowi Publikacji Unii Europejskiej

1.28 W przypadku, gdy beneficjent wyznaczył termin składania ofert krótszy niż termin określony w art. 138 ust. 1 ustawy Pzp2019, termin ten był nie krótszy niż 15 dni od dnia przekazania ogłoszenia o zamówieniu Urzędowi Publikacji Unii Europejskiej, oraz zaistniały następujące warunki:
 a) opublikowano wstępne ogłoszenie informacyjne, o którym mowa w art. 89, zawierające wszystkie informacje wymagane dla ogłoszenia o zamówieniu, w zakresie, w jakim były one dostępne w chwili publikacji wstępnego ogłoszenia informacyjnego, które zostało przekazane do publikacji Urzędowi Publikacji Unii Europejskiej lub zamieszczone na stronie internetowej zamawiającego na co najmniej 35 dni i nie więcej niż 12 miesięcy przed dniem przekazania ogłoszenia o zamówieniu Urzędowi Publikacji Unii Europejskiej
 b) zachodziła pilna potrzeba udzielenia zamówienia i skrócenie terminu składania ofert było uzasadnione

--	--	--	--

--	--	--	--

1.29 Beneficjent skrócił termin składania ofert o 5 dni na podstawie art. 138 ust. 4 ustawy Pzp2019

--	--	--	--

--	--	--	--

1.30 W przypadku dokonywania zmiany treści ogłoszenia o zamówieniu zamieszczonego w Biuletynie Zamówień Publicznych lub opublikowanego w Dzienniku Urzędowym Unii Europejskiej, beneficjent przedłużył terminy, o których mowa w art. 90 ustawy Pzp2019, zgodnie z zasadami wynikającymi z tego przepisu

--	--	--	--

--	--	--	--

1.31 Beneficjent odrzucił ofertę (-y) zgodnie z zasadami wynikającymi z art. 226 ustawy Pzp2019

--	--	--	--

--	--	--	--

1.32 Beneficjent dokonał wyboru ofert

--	--	--	--

--	--	--	--

	zgodnie z zasadami wynikającymi z art. 239-252 ustawy Pzp2019	<input type="checkbox"/>	<input type="checkbox"/>	<input type="checkbox"/>	<input type="checkbox"/>	<input type="checkbox"/>	<input type="checkbox"/>
1.33	Beneficjent poinformował wykonawców o wyborze najkorzystniejszej oferty zgodnie z zasadami wynikającymi z art. 253 ustawy Pzp2019	<input type="checkbox"/>	<input type="checkbox"/>	<input type="checkbox"/>	<input type="checkbox"/>	<input type="checkbox"/>	<input type="checkbox"/>
1.34	W przypadku, gdy beneficjent żądał wniesienia wadium w wysokości nie większej niż 3 % wartości zamówienia, wadium zostało wniesione w wymaganej formie, przed upływem terminu składania ofert	<input type="checkbox"/>	<input type="checkbox"/>	<input type="checkbox"/>	<input type="checkbox"/>	<input type="checkbox"/>	<input type="checkbox"/>
1.35	Z treści oświadczeń przedłożonych przez osoby wykonujące czynności w postępowaniu o udzielenie zamówienia, wynika, że w trakcie postępowania o udzielenie zamówienia publicznego nie wystąpił konflikt interesów w rozumieniu art. 56 ust. 2 ustawy Pzp2019	<input type="checkbox"/>	<input type="checkbox"/>	<input type="checkbox"/>	<input type="checkbox"/>	<input type="checkbox"/>	<input type="checkbox"/>
1.36	Beneficjent zawarł umowę w sprawie zamówienia publicznego zgodnie z zasadami i terminami wynikającymi z art. 264 Pzp2019	<input type="checkbox"/>	<input type="checkbox"/>	<input type="checkbox"/>	<input type="checkbox"/>	<input type="checkbox"/>	<input type="checkbox"/>
1.37	W przypadku, gdy Beneficjent po przeprowadzeniu postępowania zawarł umowę ramową, umowa ta spełnia wymagania wynikające z art. 311 ustawy Pzp2019 a w trakcie postępowania stosowano zasady wynikające z art. 312-315 ustawy Pzp2019	<input type="checkbox"/>	<input type="checkbox"/>	<input type="checkbox"/>	<input type="checkbox"/>	<input type="checkbox"/>	<input type="checkbox"/>
1.38	Umowa w sprawie zamówienia publicznego odpowiada wymogom, o których mowa w art. 431-440 ustawy Pzp2019, w szczególności nie dokonano istotnych zmian (w rozumieniu art. 454 ustawy Pzp2019) postanowień zawartej umowy w stosunku do treści oferty, na	<input type="checkbox"/>	<input type="checkbox"/>	<input type="checkbox"/>	<input type="checkbox"/>	<input type="checkbox"/>	<input type="checkbox"/>

podstawie której dokonano wyboru wykonawcy

1.39 Beneficjent przygotował i przeprowadził postępowanie o udzielenie zamówienia w sposób zapewniający zachowanie uczciwej konkurencji i równe traktowanie wykonawców oraz zgodnie z zasadami proporcjonalności i przejrzystości oraz zgodnie z ogólnymi zasadami udzielania zamówień wynikających z art. 16-20, 24-27, 61-70, 86-90 ustawy Pzp2019

1.40 Przedmiot zamówienia lub jego część jest zgodny z zestawieniem rzeczowo-finansowym operacji stanowiącym załącznik do umowy o dofinansowanie

.....
<input type="checkbox"/>	<input type="checkbox"/>	<input type="checkbox"/>	<input type="checkbox"/>	<input type="checkbox"/>
<input type="checkbox"/>	<input type="checkbox"/>	<input type="checkbox"/>	<input type="checkbox"/>	<input type="checkbox"/>

Komentarze/Uwagi do postępowania:

.....

.....

.....

.....

.....

.....

.....

	Weryfikujący				Sprawdzający			
	TAK	NIE	ND	D W/U	TAK	NIE	ND	D W/U
I.2. Przetarg ograniczony	<input type="checkbox"/>				<input type="checkbox"/>			
Kompletność dokumentów:								
2.1 Dokumenty z szacowania wartości zamówienia, zgodnie z zasadami wynikającymi z art. 28-36 ustawy Pzp2019	<input type="checkbox"/>			<input type="checkbox"/>	<input type="checkbox"/>			<input type="checkbox"/>
2.2 Protokół postępowania o udzielenie zamówienia publicznego wraz z załącznikami – protokół i załączniki sporządzone zgodnie z wymogami wynikającymi z art. 71-73 ustawy Pzp2019 i przepisami aktów wykonawczych wydanych na podstawie art. 80 ustawy Pzp2019	<input type="checkbox"/>			<input type="checkbox"/>	<input type="checkbox"/>			<input type="checkbox"/>
2.3 Upoważnienie do potwierdzenia za zgodność z oryginałem dokumentacji z przeprowadzonego postępowania o udzielenie zamówienia publicznego dla osoby upoważnionej przez beneficjenta – jeżeli dotyczy	<input type="checkbox"/>		<input type="checkbox"/>	<input type="checkbox"/>	<input type="checkbox"/>		<input type="checkbox"/>	<input type="checkbox"/>
2.4 Ogłoszenie o zamówieniu	<input type="checkbox"/>			<input type="checkbox"/>	<input type="checkbox"/>			<input type="checkbox"/>
2.5 Informacja o przeprowadzonych, zgodnie z zasadami wynikającymi z art. 84 ustawy Pzp2019, wstępnych konsultacjach rynkowych wraz z potwierdzeniem zamieszczenia Informacji na stronie internetowej – jeżeli dotyczy	<input type="checkbox"/>		<input type="checkbox"/>	<input type="checkbox"/>	<input type="checkbox"/>		<input type="checkbox"/>	<input type="checkbox"/>
2.6 Dokumenty potwierdzające powołanie komisji przetargowej zgodnie z zasadami wynikającymi z art. 53-55 ustawy Pzp2019 – jeżeli dotyczy	<input type="checkbox"/>		<input type="checkbox"/>	<input type="checkbox"/>	<input type="checkbox"/>		<input type="checkbox"/>	<input type="checkbox"/>
2.7 Zaproszenie do składania ofert	<input type="checkbox"/>			<input type="checkbox"/>	<input type="checkbox"/>			<input type="checkbox"/>

2.8	Specyfikacja warunków zamówienia	<input type="checkbox"/>	<input type="checkbox"/>	<input type="checkbox"/>	<input type="checkbox"/>
2.9	Wnioski o dopuszczenie do udziału w postępowaniu	<input type="checkbox"/>	<input type="checkbox"/>	<input type="checkbox"/>	<input type="checkbox"/>
2.10	Oferta(y) złożona(e) przez wykonawcę (wykonawców) wraz oświadczeniem wykonawcy (JEDZ) składanym na podstawie art. 125 ust. 1 ustawy Pzp2019	<input type="checkbox"/>	<input type="checkbox"/>	<input type="checkbox"/>	<input type="checkbox"/>
2.11	Informacja o wyborze najkorzystniejszej oferty wraz z dowodem udostępnienia	<input type="checkbox"/>	<input type="checkbox"/>	<input type="checkbox"/>	<input type="checkbox"/>
2.12	Umowa w sprawie zamówienia publicznego oraz zabezpieczenie należytego wykonania umowy	<input type="checkbox"/>	<input type="checkbox"/>	<input type="checkbox"/>	<input type="checkbox"/>
2.13	Kompletna dokumentacja związana z odwołaniami oraz zapytaniami i wyjaśnieniami dotyczącymi specyfikacji warunków zamówienia, jeżeli miały miejsce w danym postępowaniu – jeżeli dotyczy	<input type="checkbox"/>	<input type="checkbox"/>	<input type="checkbox"/>	<input type="checkbox"/>
2.14	Ogłoszenie o udzieleniu zamówienia, zgodnie z art. 323 ustawy Pzp2019	<input type="checkbox"/>	<input type="checkbox"/>	<input type="checkbox"/>	<input type="checkbox"/>
.....	Inne dokumenty	<input type="checkbox"/>	<input type="checkbox"/>	<input type="checkbox"/>	<input type="checkbox"/>
.....	<input type="checkbox"/>	<input type="checkbox"/>	<input type="checkbox"/>	<input type="checkbox"/>
.....	<input type="checkbox"/>	<input type="checkbox"/>	<input type="checkbox"/>	<input type="checkbox"/>

Poprawność przeprowadzonego postępowania:

- | | | | | | | | | | | | |
|------|--|---|--|--|--|--|--|--|--|--|--|
| 2.15 | <p>W przypadku, gdy:</p> <p>a) beneficjentem jest podmiot, o którym mowa art. 4, art. 5 ust. 1, art. 6 ustawy Pzp2019,</p> <p>oraz</p> <p>b) zamówienie zostało udzielone w celu wykonywania działalności związanej z eksploatacją obszaru geograficznego, w celu udostępniania przewoźnikom lotniczym, przewoźnikom morskim oraz przewoźnikom śródlądowym odpowiednio portów lotniczych, portów morskich i portów śródlądowych, lub innych terminali</p> <p>oraz</p> <p>c) wartość zamówienia jest równa lub przekracza progi unijne ogłoszone w drodze obwieszczenia przez Prezesa Urzędu Zamówień Publicznych zgodnie z art. 3 ust. 3 ustawy Pzp2019</p> <p>to do udzielania zamówienia stosowano odpowiednio przepisy art. 140 i art. 142 – 151 ustawy Pzp2019</p> | <table border="0"> <tr> <td style="border: 1px dashed black; width: 30px; height: 30px; display: inline-block;"></td> <td style="border: 1px dashed black; width: 30px; height: 30px; display: inline-block;"></td> <td style="border: 1px dashed black; width: 30px; height: 30px; display: inline-block;"></td> <td style="border: 1px dashed black; width: 30px; height: 30px; display: inline-block;"></td> <td style="width: 20px;"></td> <td style="border: 1px dashed black; width: 30px; height: 30px; display: inline-block;"></td> <td style="border: 1px dashed black; width: 30px; height: 30px; display: inline-block;"></td> <td style="border: 1px dashed black; width: 30px; height: 30px; display: inline-block;"></td> <td style="border: 1px dashed black; width: 30px; height: 30px; display: inline-block;"></td> </tr> </table> | | | | | | | | | |
| | | | | | | | | | | | |
| 2.16 | <p>Beneficjent, w celu uniknięcia stosowania przepisów ustawy, nie połączył zamówienia/ nie podzielił zamówienia w sposób niezgodny z zasadami wynikającymi z art. 24-27 ustawy Pzp2019</p> | <table border="0"> <tr> <td style="border: 1px dashed black; width: 30px; height: 30px; display: inline-block;"></td> <td style="border: 1px dashed black; width: 30px; height: 30px; display: inline-block;"></td> <td style="width: 20px;"></td> <td style="border: 1px dashed black; width: 30px; height: 30px; display: inline-block;"></td> <td style="width: 20px;"></td> <td style="border: 1px dashed black; width: 30px; height: 30px; display: inline-block;"></td> <td style="border: 1px dashed black; width: 30px; height: 30px; display: inline-block;"></td> <td style="width: 20px;"></td> <td style="border: 1px dashed black; width: 30px; height: 30px; display: inline-block;"></td> </tr> </table> | | | | | | | | | |
| | | | | | | | | | | | |
| 2.17 | <p>Beneficjent prawidłowo, zgodnie z zasadami wynikającymi z art. 57-60 oraz art. 112-117 ustawy Pzp2019, określił warunki udziału wykonawców w postępowaniu</p> | <table border="0"> <tr> <td style="border: 1px dashed black; width: 30px; height: 30px; display: inline-block;"></td> <td style="border: 1px dashed black; width: 30px; height: 30px; display: inline-block;"></td> <td style="width: 20px;"></td> <td style="border: 1px dashed black; width: 30px; height: 30px; display: inline-block;"></td> <td style="width: 20px;"></td> <td style="border: 1px dashed black; width: 30px; height: 30px; display: inline-block;"></td> <td style="border: 1px dashed black; width: 30px; height: 30px; display: inline-block;"></td> <td style="width: 20px;"></td> <td style="border: 1px dashed black; width: 30px; height: 30px; display: inline-block;"></td> </tr> </table> | | | | | | | | | |
| | | | | | | | | | | | |
| 2.18 | <p>W przypadku, gdy beneficjent wykluczył wykonawcę(-ów) z postępowania o udzielenie zamówienia publicznego, podstawa wykluczenia jest zgodna z art. 108-111 ustawy Pzp2019</p> | <table border="0"> <tr> <td style="border: 1px dashed black; width: 30px; height: 30px; display: inline-block;"></td> <td style="border: 1px dashed black; width: 30px; height: 30px; display: inline-block;"></td> <td style="border: 1px dashed black; width: 30px; height: 30px; display: inline-block;"></td> <td style="border: 1px dashed black; width: 30px; height: 30px; display: inline-block;"></td> <td style="width: 20px;"></td> <td style="border: 1px dashed black; width: 30px; height: 30px; display: inline-block;"></td> <td style="border: 1px dashed black; width: 30px; height: 30px; display: inline-block;"></td> <td style="border: 1px dashed black; width: 30px; height: 30px; display: inline-block;"></td> <td style="border: 1px dashed black; width: 30px; height: 30px; display: inline-block;"></td> </tr> </table> | | | | | | | | | |
| | | | | | | | | | | | |
| 2.19 | <p>Beneficjent nie żądał od wykonawców dokumentów, innych niż dokumenty,</p> | <table border="0"> <tr> <td style="border: 1px dashed black; width: 30px; height: 30px; display: inline-block;"></td> <td style="border: 1px dashed black; width: 30px; height: 30px; display: inline-block;"></td> <td style="width: 20px;"></td> <td style="border: 1px dashed black; width: 30px; height: 30px; display: inline-block;"></td> <td style="width: 20px;"></td> <td style="border: 1px dashed black; width: 30px; height: 30px; display: inline-block;"></td> <td style="border: 1px dashed black; width: 30px; height: 30px; display: inline-block;"></td> <td style="width: 20px;"></td> <td style="border: 1px dashed black; width: 30px; height: 30px; display: inline-block;"></td> </tr> </table> | | | | | | | | | |
| | | | | | | | | | | | |

	o których mowa w art. 125-126 ustawy Pzp2019	<input type="checkbox"/>	<input type="checkbox"/>	<input type="checkbox"/>	<input type="checkbox"/>	<input type="checkbox"/>	<input type="checkbox"/>
2.20	Prawidłowo, zgodnie z zasadami wynikającymi z art. 28-36 ustawy Pzp2019, oszacowano wartość zamówienia	<input type="checkbox"/>	<input type="checkbox"/>	<input type="checkbox"/>	<input type="checkbox"/>	<input type="checkbox"/>	<input type="checkbox"/>
2.21	Beneficjent udostępnił ogłoszenie o zamówieniu w miejscu publicznie dostępnym w swojej siedzibie oraz na stronie internetowej	<input type="checkbox"/>	<input type="checkbox"/>	<input type="checkbox"/>	<input type="checkbox"/>	<input type="checkbox"/>	<input type="checkbox"/>
2.22	W przypadku, gdy wartość zamówienia jest mniejsza niż progi unijne obwieszczone przez Prezesa Urzędu Zamówień Publicznych, beneficjent zamieścił ogłoszenie o zamówieniu w Biuletynie Zamówień Publicznych	<input type="checkbox"/>	<input type="checkbox"/>	<input type="checkbox"/>	<input type="checkbox"/>	<input type="checkbox"/>	<input type="checkbox"/>
2.23	W przypadku, gdy wartość zamówienia jest równa lub przekracza progi unijne obwieszczone przez Prezesa Urzędu Zamówień Publicznych, beneficjent przekazał ogłoszenie o zamówieniu Urzędowi Publikacji Unii Europejskiej	<input type="checkbox"/>	<input type="checkbox"/>	<input type="checkbox"/>	<input type="checkbox"/>	<input type="checkbox"/>	<input type="checkbox"/>
2.24	Ogłoszenie o zamówieniu zostało przygotowane zgodnie ze wzorem standardowego formularza określonym w rozporządzeniu wykonawczym Komisji (UE) 2015/1986 (art. 87 ustawy Pzp2019)	<input type="checkbox"/>	<input type="checkbox"/>	<input type="checkbox"/>	<input type="checkbox"/>	<input type="checkbox"/>	<input type="checkbox"/>
2.25	Specyfikacja warunków zamówienia zawierała co najmniej elementy, o których mowa w art. 142 ustawy Pzp2019, w tym przedmiot zamówienia w specyfikacji opisano w sposób, o którym mowa w art. 99-103 ustawy Pzp2019	<input type="checkbox"/>	<input type="checkbox"/>	<input type="checkbox"/>	<input type="checkbox"/>	<input type="checkbox"/>	<input type="checkbox"/>
2.26	Specyfikacja warunków zamówienia została udostępniona w sposób, o którym mowa w art. 141 ustawy Pzp2019	<input type="checkbox"/>	<input type="checkbox"/>	<input type="checkbox"/>	<input type="checkbox"/>	<input type="checkbox"/>	<input type="checkbox"/>
2.27	W przypadku, gdy przed upływem terminu składania ofert beneficjent zmienił treść specyfikacji warunków	<input type="checkbox"/>	<input type="checkbox"/>	<input type="checkbox"/>	<input type="checkbox"/>	<input type="checkbox"/>	<input type="checkbox"/>

zamówienia, zmiana ta była zgodna z zasadami wynikającymi z art. 143 ust. 1 ustawy Pzp2019

- 2.28 Beneficjent udostępnił na stronie internetowej specyfikację warunków zamówienia – od dnia zamieszczenia ogłoszenia o zamówieniu w Biuletynie Zamówień Publicznych albo publikacji w Dzienniku Urzędowym Unii Europejskiej nie krócej niż do dnia udzielenia zamówienia

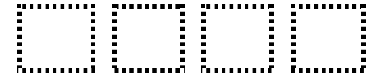
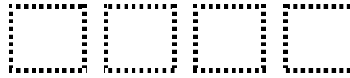

- 2.29 W przypadku, gdy wartość zamówienia jest równa lub przekracza progi unijne obwieszczone przez Prezesa Urzędu Zamówień Publicznych, termin składania wniosków o dopuszczenie do udziału w przetargu ograniczonym nie był krótszy niż 30 dni od dnia przekazania ogłoszenia o zamówieniu Urzędowi Publikacji Unii Europejskiej albo

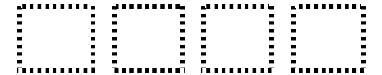

w przypadku, gdy beneficjent w ramach postępowania, którego wartość zamówienia jest równa lub przekracza progi unijne obwieszczone przez Prezesa Urzędu Zamówień Publicznych, wyznaczył krótszy niż 30 dniowy termin składania wniosków o dopuszczenie do udziału w przetargu ograniczonym, termin ten nie był krótszy niż 15 dni od dnia przekazania ogłoszenia o zamówieniu Urzędowi Publikacji Unii Europejskiej, oraz zachodziła pilna potrzeba udzielenia zamówienia

- 2.30 Beneficjent zapoznał się z zawartością wniosków o dopuszczenie do udziału w postępowaniu po upływie terminu na ich składanie (z ewentualnym uwzględnieniem przepisów art. 271 ustawy Pzp2019, w związku z którymi przedłużony został termin składania wniosków)



.....

2.31	Beneficjent zaprosił do składania ofert wykonawców, którzy spełniali warunki udziału w postępowaniu, w liczbie określonej zgodnie z zasadami wynikającymi z art. 148 ustawy Pzp2019	<input type="checkbox"/>	<input type="checkbox"/>	<input type="checkbox"/>	<input type="checkbox"/>	<input type="checkbox"/>	<input type="checkbox"/>
2.32	Beneficjent przekazał wykonawcom, zgodnie z zasadami określonymi w art. 149 ustawy Pzp2019 spełniające minimalne wymagania zaproszenie do składania ofert (art. 150 ustawy Pzp2019)	<input type="checkbox"/>	<input type="checkbox"/>	<input type="checkbox"/>	<input type="checkbox"/>	<input type="checkbox"/>	<input type="checkbox"/>
2.33	Beneficjent wyznaczył termin składania ofert zgodnie z zasadami wynikającymi z art. 151 ustawy Pzp2019	<input type="checkbox"/>	<input type="checkbox"/>	<input type="checkbox"/>	<input type="checkbox"/>	<input type="checkbox"/>	<input type="checkbox"/>
2.34	W przypadku dokonywania zmiany treści ogłoszenia o zamówieniu zamieszczonego w Biuletynie Zamówień Publicznych lub opublikowanego w Dzienniku Urzędowym Unii Europejskiej, beneficjent przedłużył terminy, o których mowa w art. 90 ustawy Pzp2019, zgodnie z zasadami wynikającymi z tego przepisu	<input type="checkbox"/>	<input type="checkbox"/>	<input type="checkbox"/>	<input type="checkbox"/>	<input type="checkbox"/>	<input type="checkbox"/>
2.35	Beneficjent odrzucił ofertę (-y) zgodnie z zasadami wynikającymi z art. 226 ustawy Pzp2019	<input type="checkbox"/>	<input type="checkbox"/>	<input type="checkbox"/>	<input type="checkbox"/>	<input type="checkbox"/>	<input type="checkbox"/>
2.36	Beneficjent dokonał wyboru ofert zgodnie z zasadami wynikającymi z art. 239-252 ustawy Pzp2019	<input type="checkbox"/>	<input type="checkbox"/>	<input type="checkbox"/>	<input type="checkbox"/>	<input type="checkbox"/>	<input type="checkbox"/>
2.37	Beneficjent poinformował wykonawców o wyborze najkorzystniejszej oferty zgodnie z zasadami wynikającymi z art. 253 ustawy Pzp2019	<input type="checkbox"/>	<input type="checkbox"/>	<input type="checkbox"/>	<input type="checkbox"/>	<input type="checkbox"/>	<input type="checkbox"/>
2.38	W przypadku, gdy beneficjent żądał wniesienia wadium w wysokości nie większej niż 3 % wartości zamówienia, wadium zostało wniesione w wymaganej formie, przed upływem terminu składania ofert	<input type="checkbox"/>	<input type="checkbox"/>	<input type="checkbox"/>	<input type="checkbox"/>	<input type="checkbox"/>	<input type="checkbox"/>

- | | | | | | | | | | |
|------|---|--------------------------|--------------------------|--------------------------|--------------------------|--------------------------|--------------------------|--------------------------|--------------------------|
| 2.39 | Z treści oświadczeń przedłożonych przez osoby wykonujące czynności w postępowaniu o udzielenie zamówienia, wynika, że w trakcie postępowania o udzielenie zamówienia publicznego nie wystąpił konflikt interesów w rozumieniu art. 56 ust. 2 ustawy Pzp2019 | <input type="checkbox"/> | <input type="checkbox"/> | <input type="checkbox"/> | <input type="checkbox"/> | | | | |
| 2.40 | Beneficjent zawarł umowę w sprawie zamówienia publicznego zgodnie z zasadami i terminami wynikającymi z art. 264 Pzp2019 | <input type="checkbox"/> | <input type="checkbox"/> | <input type="checkbox"/> | <input type="checkbox"/> | | | | |
| 2.41 | W przypadku, gdy beneficjent po przeprowadzeniu postępowania zawarł umowę ramową, umowa ta spełnia wymagania wynikające z art. 311 ustawy Pzp2019 a w trakcie postępowania stosowano zasady wynikające z art. 312-315 ustawy Pzp2019 | <input type="checkbox"/> | <input type="checkbox"/> | <input type="checkbox"/> | <input type="checkbox"/> | <input type="checkbox"/> | <input type="checkbox"/> | <input type="checkbox"/> | <input type="checkbox"/> |
| 2.42 | Beneficjent przygotował i przeprowadził postępowanie o udzielenie zamówienia w sposób zapewniający zachowanie uczciwej konkurencji i równe traktowanie wykonawców oraz zgodnie z zasadami proporcjonalności i przejrzystości oraz zgodnie z ogólnymi zasadami udzielania zamówień wynikających z art. 16-20, 24-27, 61-70, 86-90 ustawy Pzp2019 | <input type="checkbox"/> | <input type="checkbox"/> | <input type="checkbox"/> | <input type="checkbox"/> | | | | |
| 2.43 | W przypadku, gdy w ramach ustanowionego dynamicznego systemu zakupów udzielono zamówień objętych tym systemem, to beneficjent dzielił zamówienia stosując przepisy art. 316-324 ustawy Pzp2019 oraz odpowiednio przepisy ustawy Pzp2019 dotyczące udzielania zamówienia w trybie przetargu ograniczonego | <input type="checkbox"/> | <input type="checkbox"/> | <input type="checkbox"/> | <input type="checkbox"/> | <input type="checkbox"/> | <input type="checkbox"/> | <input type="checkbox"/> | <input type="checkbox"/> |
| 2.44 | Umowa w sprawie zamówienia publicznego odpowiada wymogom, o których mowa w art. 431-440 ustawy Pzp2019, w szczególności nie | <input type="checkbox"/> | <input type="checkbox"/> | <input type="checkbox"/> | <input type="checkbox"/> | | | | |

dokonano istotnych zmian (w rozumieniu art. 454 ustawy Pzp2019) postanowień zawartej umowy lub umowy ramowej w stosunku do treści oferty, na podstawie której dokonano wyboru wykonawcy

2.45 Przedmiot zamówienia lub jego część jest zgodny z zestawieniem rzeczowo-finansowym operacji stanowiącym załącznik do umowy o dofinansowanie

.....
<input type="checkbox"/>	<input type="checkbox"/>	<input type="checkbox"/>	<input type="checkbox"/>	<input type="checkbox"/>

Komentarze/Uwagi do postępowania:

.....

.....

.....

.....

	Weryfikujący				Sprawdzający			
	TAK	NIE	ND	D W/U	TAK	NIE	ND	D W/U
II.1 Negocjacje z ogłoszeniem	<input type="checkbox"/>				<input type="checkbox"/>			
Kompletność dokumentów:								
1.1 Dokumenty z szacowania wartości zamówienia, zgodnie z zasadami wynikającymi z art. 28-36 ustawy Pzp2019	<input type="checkbox"/>			<input type="checkbox"/>	<input type="checkbox"/>			<input type="checkbox"/>
1.2 Protokół postępowania o udzielenie zamówienia publicznego wraz z załącznikami – protokół i załączniki sporządzone zgodnie z wymogami wynikającymi z art. 71-73 ustawy Pzp2019 i przepisami aktów wykonawczych wydanych na podstawie art. 80 ustawy Pzp2019	<input type="checkbox"/>			<input type="checkbox"/>	<input type="checkbox"/>			<input type="checkbox"/>
1.3 Upoważnienie do potwierdzenia za zgodność z oryginałem dokumentacji z przeprowadzonego postępowania o udzielenie zamówienia publicznego dla osoby upoważnionej przez beneficjenta – jeżeli dotyczy	<input type="checkbox"/>			<input type="checkbox"/>	<input type="checkbox"/>			<input type="checkbox"/>
1.4 Ogłoszenie o zamówieniu	<input type="checkbox"/>			<input type="checkbox"/>	<input type="checkbox"/>			<input type="checkbox"/>
1.5 Informacja o przeprowadzonych, zgodnie z zasadami wynikającymi z art. 84 ustawy Pzp2019, wstępnych konsultacjach rynkowych wraz z potwierdzeniem zamieszczenia Informacji na stronie internetowej – jeżeli dotyczy	<input type="checkbox"/>			<input type="checkbox"/>	<input type="checkbox"/>			<input type="checkbox"/>
1.6 Dokumenty potwierdzające powołanie komisji przetargowej, zgodnie z zasadami wynikającymi z art. 53-55 ustawy Pzp2019 – jeżeli dotyczy	<input type="checkbox"/>			<input type="checkbox"/>	<input type="checkbox"/>			<input type="checkbox"/>
1.7 Zaproszenie do negocjacji	<input type="checkbox"/>			<input type="checkbox"/>	<input type="checkbox"/>			<input type="checkbox"/>

1.8	Zaproszenie do składania ofert	<input type="checkbox"/>	<input type="checkbox"/>	<input type="checkbox"/>
1.9	Opis potrzeb i wymagań	<input type="checkbox"/>	<input type="checkbox"/>	<input type="checkbox"/>
1.10	Wnioski o dopuszczenie do udziału w postępowaniu	<input type="checkbox"/>	<input type="checkbox"/>	<input type="checkbox"/>
1.11	Specyfikacja warunków zamówienia	<input type="checkbox"/>	<input type="checkbox"/>	<input type="checkbox"/>
1.12	Oferta(y) złożona(e) przez wykonawcę (wykonawców) wraz oświadczeniem wykonawcy (JEDZ) składanym na podstawie art. 125 ust. 1 ustawy Pzp2019	<input type="checkbox"/>	<input type="checkbox"/>	<input type="checkbox"/>
1.13	Informacja o wyborze najkorzystniejszej oferty wraz z dowodem udostępnienia	<input type="checkbox"/>	<input type="checkbox"/>	<input type="checkbox"/>
1.14	Umowa w sprawie zamówienia publicznego oraz zabezpieczenie należytego wykonania umowy	<input type="checkbox"/>	<input type="checkbox"/>	<input type="checkbox"/>
1.15	Kompletna dokumentacja związana z odwołaniami oraz zapytaniami i wyjaśnieniami dotyczącymi specyfikacji warunków zamówienia, jeżeli miały miejsce w danym postępowaniu – jeżeli dotyczy	<input type="checkbox"/>	<input type="checkbox"/>	<input type="checkbox"/>
1.16	Ogłoszenie o udzieleniu zamówienia, zgodnie z art. 323 ustawy Pzp2019	<input type="checkbox"/>	<input type="checkbox"/>	<input type="checkbox"/>
.....	Inne dokumenty	<input type="checkbox"/>	<input type="checkbox"/>	<input type="checkbox"/>
		<input type="checkbox"/>	<input type="checkbox"/>	<input type="checkbox"/>
.....	<input type="checkbox"/>	<input type="checkbox"/>	<input type="checkbox"/>
.....	<input type="checkbox"/>	<input type="checkbox"/>	<input type="checkbox"/>

Poprawność przeprowadzonego postępowania:

- | | | |
|--|---|---|
| <p>1.17 W przypadku, gdy:</p> <p>a)beneficjentem jest podmiot, o którym mowa art. art. 4, art. 5 ust. 1, art. 6 ustawy Pzp2019,</p> <p>oraz</p> <p>b)zamówienie zostało udzielone w celu wykonywania działalności związanej z eksploatacją obszaru geograficznego, w celu udostępniania przewoźnikom lotniczym, przewoźnikom morskim oraz przewoźnikom śródlądowym odpowiednio portów lotniczych, portów morskich i portów śródlądowych, lub innych terminali</p> <p>oraz</p> <p>c)wartość zamówienia jest równa lub przekracza progi unijne ogłoszone w drodze obwieszczenia przez Prezesa Urzędu Zamówień Publicznych zgodnie z art. 3 ust. 3 ustawy Pzp2019</p> <p>to do udzielania zamówienia stosowano odpowiednio przepisy art. art. 155 ust. 1, art. 156 ust. 1 pkt 1-5 i 7-16, 18 i 19 oraz ust. 2 i 3, art. 157 ust. 1, art. 158 ust. 2, art. 167 i art. 168 ustawy Pzp2019</p> | <input type="checkbox"/> <input type="checkbox"/> <input type="checkbox"/> <input type="checkbox"/> | <input type="checkbox"/> <input type="checkbox"/> <input type="checkbox"/> <input type="checkbox"/> |
| <p>1.18 Beneficjent, w celu uniknięcia stosowania przepisów ustawy, nie połączył zamówienia/ nie podzielił zamówienia w sposób niezgodny z zasadami wynikającymi z art. 24-27 ustawy Pzp2019</p> | <input type="checkbox"/> <input type="checkbox"/> | <input type="checkbox"/> <input type="checkbox"/> <input type="checkbox"/> |
| <p>1.19 Beneficjent prawidłowo, zgodnie z zasadami wynikającymi z art. 57-60 oraz art. 112-117 ustawy Pzp2019, określił warunki udziału wykonawców w postępowaniu</p> | <input type="checkbox"/> <input type="checkbox"/> | <input type="checkbox"/> <input type="checkbox"/> <input type="checkbox"/> |
| <p>1.20 W przypadku, gdy beneficjent wykluczył wykonawcę(-ów) z postępowania o udzielenie zamówienia publicznego, podstawa wykluczenia jest zgodna z art. 108-111 ustawy Pzp2019</p> | <input type="checkbox"/> <input type="checkbox"/> <input type="checkbox"/> <input type="checkbox"/> | <input type="checkbox"/> <input type="checkbox"/> <input type="checkbox"/> <input type="checkbox"/> |

1.21	Beneficjent nie żądał od wykonawców dokumentów innych niż dokumenty, o których mowa w art. 125-126 ustawy Pzp2019	<input type="checkbox"/>	<input type="checkbox"/>	<input type="checkbox"/>	<input type="checkbox"/>	<input type="checkbox"/>	<input type="checkbox"/>
1.22	Prawidłowo, zgodnie z zasadami wynikającymi z art. 28-36 ustawy Pzp2019, oszacowano wartość zamówienia	<input type="checkbox"/>	<input type="checkbox"/>	<input type="checkbox"/>	<input type="checkbox"/>	<input type="checkbox"/>	<input type="checkbox"/>
1.23	Beneficjent mógł udzielić zamówienia w trybie negocjacji z ogłoszeniem, ponieważ zachodzi co najmniej jedna z następujących okoliczności określonych w art. 153 ustawy Pzp2019	<input type="checkbox"/>	<input type="checkbox"/>	<input type="checkbox"/>	<input type="checkbox"/>	<input type="checkbox"/>	<input type="checkbox"/>
1.24	Beneficjent, z zastrzeżeniem art. 154 ust. 1 ustawy Pzp2019 wszczął postępowanie o zamówieniu	<input type="checkbox"/>	<input type="checkbox"/>	<input type="checkbox"/>	<input type="checkbox"/>	<input type="checkbox"/>	<input type="checkbox"/>
1.25	Z zastrzeżeniem art. 154 ust. 1 ustawy Pzp2019, w przypadku, gdy wartość zamówienia jest mniejsza niż progi unijne obwieszczone przez Prezesa Urzędu Zamówień Publicznych, beneficjent zamieścił ogłoszenie o zamówieniu w Biuletynie Zamówień Publicznych	<input type="checkbox"/>	<input type="checkbox"/>	<input type="checkbox"/>	<input type="checkbox"/>	<input type="checkbox"/>	<input type="checkbox"/>
1.26	Z zastrzeżeniem art. 154 ust. 1 ustawy Pzp2019, w przypadku, gdy wartość zamówienia jest równa lub przekracza progi unijne obwieszczone przez Prezesa Urzędu Zamówień Publicznych, beneficjent przekazał ogłoszenie o zamówieniu Urzędowi Publikacji Unii Europejskiej	<input type="checkbox"/>	<input type="checkbox"/>	<input type="checkbox"/>	<input type="checkbox"/>	<input type="checkbox"/>	<input type="checkbox"/>
1.27	Opis potrzeb i wymagań zawiera co najmniej elementy, o których mowa w art. 156 ustawy Pzp2019	<input type="checkbox"/>	<input type="checkbox"/>	<input type="checkbox"/>	<input type="checkbox"/>	<input type="checkbox"/>	<input type="checkbox"/>
1.28	Specyfikacja warunków zamówienia zawierała co najmniej elementy, o których mowa w art. 167 ust. 3	<input type="checkbox"/>	<input type="checkbox"/>	<input type="checkbox"/>	<input type="checkbox"/>	<input type="checkbox"/>	<input type="checkbox"/>

	ustawy Pzp2019, w tym przedmiot zamówienia w specyfikacji opisano w sposób, o którym mowa w art. 99-103 ustawy Pzp2019				
1.29	W przypadku, gdy przed upływem terminu składania ofert beneficjent zmienił treść specyfikacji warunków zamówienia, zmiana ta była zgodna z zasadami wynikającymi z art. 167 ust. 4 ustawy Pzp2019	<input type="checkbox"/>	<input type="checkbox"/>	<input type="checkbox"/>	<input type="checkbox"/>
1.30	Beneficjent wyznaczył termin składania wniosków o dopuszczenie do udziału w negocjacjach z ogłoszeniem zgodnie z zasadami wynikającymi z art. 158 ust. 1 ustawy Pzp2019	<input type="checkbox"/>	<input type="checkbox"/>	<input type="checkbox"/>	<input type="checkbox"/>
1.31	Beneficjent zapoznał się z zawartością wniosków o dopuszczenie do udziału w negocjacjach z ogłoszeniem po upływie terminu na ich składanie (z ewentualnym uwzględnieniem przepisów art. 271 ustawy Pzp2019, w związku z którymi przedłużony został termin składania wniosków)	<input type="checkbox"/>	<input type="checkbox"/>	<input type="checkbox"/>	<input type="checkbox"/>
1.32	Beneficjent niezwłocznie poinformował wykonawców o wynikach oceny wniosków o dopuszczenie do udziału w postępowaniu	<input type="checkbox"/>	<input type="checkbox"/>	<input type="checkbox"/>	<input type="checkbox"/>
1.33	Beneficjent zaprosił do składania ofert wstępnych wykonawców zgodnie z zasadami wynikającymi z art. 159-160 ustawy Pzp2019	<input type="checkbox"/>	<input type="checkbox"/>	<input type="checkbox"/>	<input type="checkbox"/>
1.34	Beneficjent wyznaczył termin składania ofert wstępnych zgodnie z zasadami wynikającymi z art. 162 ustawy Pzp2019	<input type="checkbox"/>	<input type="checkbox"/>	<input type="checkbox"/>	<input type="checkbox"/>
1.35	Beneficjent zaprosił do negocjacji wszystkich wykonawców, którzy złożyli oferty wstępne niepodlegające odrzuceniu, wskazując termin i numer opublikowania ogłoszenia o zamówieniu	<input type="checkbox"/>	<input type="checkbox"/>	<input type="checkbox"/>	<input type="checkbox"/>

1.36	Beneficjent przeprowadził negocjacje zgodnie z zasadami wynikającymi z art. 164-166 ustawy Pzp2019	<input type="checkbox"/>	<input type="checkbox"/>	<input type="checkbox"/>	<input type="checkbox"/>	<input type="checkbox"/>	<input type="checkbox"/>
1.37	Po zakończeniu negocjacji zamawiający sporządził specyfikację warunków zamówienia, która stanowi doprecyzowanie oraz uzupełnienie informacji zawartych w opisie potrzeb i wymagań, wyłącznie w zakresie, w jakim było to przedmiotem negocjacji, zgodnie z zasadami art. 167 ust. 2-4 ustawy Pzp2019	<input type="checkbox"/>	<input type="checkbox"/>	<input type="checkbox"/>	<input type="checkbox"/>	<input type="checkbox"/>	<input type="checkbox"/>
1.38	Beneficjent zgodnie z zasadami wynikającymi z art. 168 ustawy Pzp2019 przekazał wykonawcom, z którymi prowadził negocjacje, zaproszenie do składania ofert oraz wyznaczył termin na złożenie ofert	<input type="checkbox"/>	<input type="checkbox"/>	<input type="checkbox"/>	<input type="checkbox"/>	<input type="checkbox"/>	<input type="checkbox"/>
1.39	W przypadku dokonywania zmiany treści ogłoszenia o zamówieniu zamieszczonego w Biuletynie Zamówień Publicznych lub opublikowanego w Dzienniku Urzędowym Unii Europejskiej, beneficjent przedłużył terminy, o których mowa w art. 90 ustawy Pzp2019, zgodnie z zasadami wynikającymi z tego przepisu	<input type="checkbox"/>	<input type="checkbox"/>	<input type="checkbox"/>	<input type="checkbox"/>	<input type="checkbox"/>	<input type="checkbox"/>
1.40	Beneficjent odrzucił ofertę (-y) zgodnie z zasadami wynikającymi z art. 226 ustawy Pzp2019	<input type="checkbox"/>	<input type="checkbox"/>	<input type="checkbox"/>	<input type="checkbox"/>	<input type="checkbox"/>	<input type="checkbox"/>
1.41	Beneficjent dokonał wyboru ofert zgodnie z zasadami wynikającymi z art. 239-252 ustawy Pzp2019	<input type="checkbox"/>	<input type="checkbox"/>	<input type="checkbox"/>	<input type="checkbox"/>	<input type="checkbox"/>	<input type="checkbox"/>
1.42	Beneficjent poinformował wykonawców o wyborze najkorzystniejszej oferty zgodnie z zasadami wynikającymi z art. 253 ustawy Pzp2019	<input type="checkbox"/>	<input type="checkbox"/>	<input type="checkbox"/>	<input type="checkbox"/>	<input type="checkbox"/>	<input type="checkbox"/>
1.43	W przypadku, gdy beneficjent żądał	<input type="checkbox"/>	<input type="checkbox"/>	<input type="checkbox"/>	<input type="checkbox"/>	<input type="checkbox"/>	<input type="checkbox"/>

	wniesienia wadium w wysokości nie większej niż 3 % wartości zamówienia, wadium zostało wniesione w wymaganej formie, przed upływem terminu składania ofert			
1.44	Z treści oświadczeń przedłożonych przez osoby wykonujące czynności w postępowaniu o udzielenie zamówienia, wynika, że w trakcie postępowania o udzielenie zamówienia publicznego nie wystąpił konflikt interesów w rozumieniu art. 56 ust. 2 ustawy Pzp2019	<input type="checkbox"/>	<input type="checkbox"/>	<input type="checkbox"/>
1.45	Beneficjent zawarł umowę w sprawie zamówienia publicznego zgodnie z zasadami i terminami wynikającymi z art. 264 ustawy Pzp2019	<input type="checkbox"/>	<input type="checkbox"/>	<input type="checkbox"/>
1.46	W przypadku, gdy beneficjent po przeprowadzeniu postępowania zawarł umowę ramową, umowa ta spełnia wymagania wynikające z art. 311 ustawy Pzp2019, a w trakcie postępowania stosowano zasady wynikające z art. 312-315 ustawy Pzp2019	<input type="checkbox"/>	<input type="checkbox"/>	<input type="checkbox"/>
1.47	Umowa w sprawie zamówienia publicznego odpowiada wymogom, o których mowa w art. 431-440 ustawy Pzp2019, w szczególności nie dokonano istotnych zmian (w rozumieniu art. 454 ustawy Pzp2019) postanowień zawartej umowy lub umowy ramowej w stosunku do treści oferty, na podstawie której dokonano wyboru wykonawcy	<input type="checkbox"/>	<input type="checkbox"/>	<input type="checkbox"/>
1.48	Beneficjent przygotował i przeprowadził postępowanie o udzielenie zamówienia w sposób zapewniający zachowanie uczciwej konkurencji i równe traktowanie wykonawców oraz zgodnie z zasadami proporcjonalności i przejrzystości oraz zgodnie z ogólnymi zasadami udzielania zamówień wynikających z art. 16-20,	<input type="checkbox"/>	<input type="checkbox"/>	<input type="checkbox"/>

24-27, 61-70, 86-90 ustawy Pzp2019

1.49 Przedmiot zamówienia lub jego część jest zgodny z zestawieniem rzeczowo-finansowym operacji stanowiącym załącznik do umowy o dofinansowanie

<input type="checkbox"/>	<input type="checkbox"/>	<input type="checkbox"/>	<input type="checkbox"/>	<input type="checkbox"/>	<input type="checkbox"/>
--------------------------	--------------------------	--------------------------	--------------------------	--------------------------	--------------------------

Komentarze/Uwagi do postępowania:

.....

.....

.....

.....

.....

.....

.....

.....

	Weryfikujący				Sprawdzający			
	TAK	NIE	ND	D W/U	TAK	NIE	ND	D W/U
II.2 Dialog konkurencyjny	<input type="checkbox"/>				<input type="checkbox"/>			
Kompletność dokumentów:								
2.1 Dokumenty z szacowania wartości zamówienia, zgodnie z zasadami wynikającymi z art. 28-36 ustawy Pzp2019	<input type="checkbox"/>			<input type="checkbox"/>	<input type="checkbox"/>			<input type="checkbox"/>
2.2 Protokół postępowania o udzielenie zamówienia publicznego wraz z załącznikami – protokół i załączniki sporządzone zgodnie z wymogami wynikającymi z art. 71-73 ustawy Pzp2019 i przepisami aktów wykonawczych wydanych na podstawie art. 80 ust. 1 ustawy Pzp2019	<input type="checkbox"/>			<input type="checkbox"/>	<input type="checkbox"/>			<input type="checkbox"/>
2.3 Upoważnienie do potwierdzenia za zgodność z oryginałem dokumentacji z przeprowadzonego postępowania o udzielenie zamówienia publicznego dla osoby upoważnionej przez beneficjenta – jeżeli dotyczy	<input type="checkbox"/>			<input type="checkbox"/>	<input type="checkbox"/>			<input type="checkbox"/>
2.4 Ogłoszenie o zamówieniu	<input type="checkbox"/>			<input type="checkbox"/>	<input type="checkbox"/>			<input type="checkbox"/>
2.5 Informacja o przeprowadzonych, zgodnie z zasadami wynikającymi z art. 84 ustawy Pzp2019, wstępnych konsultacjach rynkowych wraz z potwierdzeniem zamieszczenia Informacji na stronie internetowej – jeżeli dotyczy	<input type="checkbox"/>			<input type="checkbox"/>	<input type="checkbox"/>			<input type="checkbox"/>
2.6 Dokumenty potwierdzające powołanie komisji przetargowej, zgodnie z zasadami wynikającymi z art. 53-55 ustawy Pzp2019 – jeżeli dotyczy	<input type="checkbox"/>			<input type="checkbox"/>	<input type="checkbox"/>			<input type="checkbox"/>
2.7 Zaproszenie do dialogu	<input type="checkbox"/>			<input type="checkbox"/>	<input type="checkbox"/>			<input type="checkbox"/>

2.8	Opis potrzeb i wymagań	<input type="checkbox"/>	<input type="checkbox"/>	<input type="checkbox"/>	<input type="checkbox"/>
2.9	Zaproszenie do składania ofert	<input type="checkbox"/>	<input type="checkbox"/>	<input type="checkbox"/>	<input type="checkbox"/>
2.10	Wnioski o dopuszczenie do udziału w postępowaniu	<input type="checkbox"/>	<input type="checkbox"/>	<input type="checkbox"/>	<input type="checkbox"/>
2.11	Specyfikacja warunków zamówienia	<input type="checkbox"/>	<input type="checkbox"/>	<input type="checkbox"/>	<input type="checkbox"/>
2.12	Oferta(y) złożona(e) przez wykonawcę (wykonawców) wraz oświadczeniem wykonawcy (JEDZ) składanym na podstawie art. 125 ust. 1 ustawy Pzp2019	<input type="checkbox"/>	<input type="checkbox"/>	<input type="checkbox"/>	<input type="checkbox"/>
2.13	Informacja o wyborze najkorzystniejszej oferty wraz z dowodem udostępnienia	<input type="checkbox"/>	<input type="checkbox"/>	<input type="checkbox"/>	<input type="checkbox"/>
2.14	Umowa w sprawie zamówienia publicznego oraz zabezpieczenie należytego wykonania umowy	<input type="checkbox"/>	<input type="checkbox"/>	<input type="checkbox"/>	<input type="checkbox"/>
2.15	Kompletna dokumentacja związana z odwołaniami oraz zapytaniami i wyjaśnieniami dotyczącymi specyfikacji warunków zamówienia, jeżeli miały miejsce w danym postępowaniu – jeżeli dotyczy	<input type="checkbox"/>	<input type="checkbox"/>	<input type="checkbox"/>	<input type="checkbox"/>
2.16	Ogłoszenie o udzieleniu zamówienia, zgodnie z art. 323 ustawy Pzp2019	<input type="checkbox"/>	<input type="checkbox"/>	<input type="checkbox"/>	<input type="checkbox"/>
.....	Inne dokumenty	<input type="checkbox"/>	<input type="checkbox"/>	<input type="checkbox"/>	<input type="checkbox"/>
.....	<input type="checkbox"/>	<input type="checkbox"/>	<input type="checkbox"/>	<input type="checkbox"/>
.....	<input type="checkbox"/>	<input type="checkbox"/>	<input type="checkbox"/>	<input type="checkbox"/>

Poprawność przeprowadzonego postępowania:

- 2.17 W przypadku, gdy:
- a) beneficjentem jest podmiot, o którym mowa art. 4, art. 5 ust. 1, art. 6 ustawy Pzp2019,
- oraz
- b) zamówienie zostało udzielone w celu wykonywania działalności związanej z eksploatacją obszaru geograficznego, w celu udostępniania przewoźnikom lotniczym, przewoźnikom morskim oraz przewoźnikom śródlądowym odpowiednio portów lotniczych, portów morskich i portów śródlądowych, lub innych terminali
- oraz
- c) wartość zamówienia jest równa lub przekracza progi unijne ogłoszone w drodze obwieszczenia przez Prezesa Urzędu Zamówień Publicznych zgodnie z art. 3 ust. 3 ustawy Pzp2019

to do udzielania zamówienia stosowano odpowiednio przepisy art. 169, art. 171-175, art. 176 ust. 2 i 3 i art. 177-188 ustawy Pzp2019

- 2.18 Beneficjent, w celu uniknięcia stosowania przepisów ustawy, nie połączył zamówienia/ nie podzielił zamówienia w sposób niezgodny z zasadami wynikającymi z art. 24-27 ustawy Pzp2019

- 2.19 Beneficjent prawidłowo, zgodnie z zasadami wynikającymi z art. 57-60 oraz art. 112-117 ustawy Pzp2019, określił warunki udziału wykonawców w postępowaniu

- 2.20 W przypadku, gdy beneficjent wykluczył wykonawcę(-ów) z postępowania o udzielenie zamówienia publicznego, podstawa wykluczenia jest zgodna z art. 108-111 ustawy Pzp2019

- 2.21 Beneficjent nie żądał od wykonawców dokumentów, innych niż dokumenty,

	o których mowa w art. 125-126 ustawy Pzp2019	<input type="checkbox"/>	<input type="checkbox"/>	<input type="checkbox"/>	<input type="checkbox"/>	<input type="checkbox"/>	<input type="checkbox"/>
2.22	Prawidłowo, zgodnie z zasadami wynikającymi z art. 28-36 ustawy Pzp2019, oszacowano wartość zamówienia	<input type="checkbox"/>	<input type="checkbox"/>	<input type="checkbox"/>	<input type="checkbox"/>	<input type="checkbox"/>	<input type="checkbox"/>
2.23	Beneficjent mógł udzielić zamówienia w trybie dialogu konkurencyjnego, ponieważ zachodziły okoliczności określone w art. 153 w związku z art. 170 ustawy Pzp2019	<input type="checkbox"/>	<input type="checkbox"/>	<input type="checkbox"/>	<input type="checkbox"/>	<input type="checkbox"/>	<input type="checkbox"/>
2.24	Beneficjent udostępnił ogłoszenie o zamówieniu w miejscu publicznie dostępnym w swojej siedzibie oraz na stronie internetowej	<input type="checkbox"/>	<input type="checkbox"/>	<input type="checkbox"/>	<input type="checkbox"/>	<input type="checkbox"/>	<input type="checkbox"/>
2.25	W przypadku, gdy wartość zamówienia jest mniejsza niż progi unijne obwieszczone przez Prezesa Urzędu Zamówień Publicznych, beneficjent zamieścił ogłoszenie o zamówieniu w Biuletynie Zamówień Publicznych	<input type="checkbox"/>	<input type="checkbox"/>	<input type="checkbox"/>	<input type="checkbox"/>	<input type="checkbox"/>	<input type="checkbox"/>
2.26	W przypadku, gdy wartość zamówienia jest równa lub przekracza progi unijne obwieszczone przez Prezesa Urzędu Zamówień Publicznych, beneficjent przekazał ogłoszenie o zamówieniu Urzędowi Publikacji Unii Europejskiej	<input type="checkbox"/>	<input type="checkbox"/>	<input type="checkbox"/>	<input type="checkbox"/>	<input type="checkbox"/>	<input type="checkbox"/>
2.27	Ogłoszenie o zamówieniu zostało przygotowane zgodnie z art. 86-90 ustawy Pzp2019	<input type="checkbox"/>	<input type="checkbox"/>	<input type="checkbox"/>	<input type="checkbox"/>	<input type="checkbox"/>	<input type="checkbox"/>
2.28	Opis potrzeb i wymagań zawiera co najmniej elementy, o których mowa w art. 174 ustawy Pzp2019	<input type="checkbox"/>	<input type="checkbox"/>	<input type="checkbox"/>	<input type="checkbox"/>	<input type="checkbox"/>	<input type="checkbox"/>
2.29	W przypadku, gdy przed upływem terminu składania wniosków o dopuszczenie do udziału w dialogu beneficjent zmienił treść opisu potrzeb i wymagań, zmiana ta była zgodna z zasadami wynikającymi z art. 175 ustawy Pzp2019	<input type="checkbox"/>	<input type="checkbox"/>	<input type="checkbox"/>	<input type="checkbox"/>	<input type="checkbox"/>	<input type="checkbox"/>

2.30	Beneficjent wyznaczył termin składania wniosków o dopuszczenie do udziału w dialogu zgodnie z zasadami wynikającymi z art. 176 ust. 1 ustawy Pzp2019	<input type="checkbox"/>	<input type="checkbox"/>	<input type="checkbox"/>	<input type="checkbox"/>	<input type="checkbox"/>	<input type="checkbox"/>
2.31	Beneficjent zapoznał się z zawartością wniosków o dopuszczenie do udziału w dialogu po upływie terminu na ich składanie (z ewentualnym uwzględnieniem przepisów art. 271 ustawy Pzp2019, w związku z którymi przedłużony został termin składania wniosków)	<input type="checkbox"/>	<input type="checkbox"/>	<input type="checkbox"/>	<input type="checkbox"/>	<input type="checkbox"/>	<input type="checkbox"/>
2.32	Beneficjent niezwłocznie poinformował wykonawców o wynikach oceny wniosków o dopuszczenie do udziału w postępowaniu	<input type="checkbox"/>	<input type="checkbox"/>	<input type="checkbox"/>	<input type="checkbox"/>	<input type="checkbox"/>	<input type="checkbox"/>
2.33	Beneficjent zaprosił do dialogu konkurencyjnego wykonawców, którzy spełniają warunki udziału w postępowaniu, zgodnie z zasadami wynikającymi art. 177-178 ustawy Pzp2019	<input type="checkbox"/>	<input type="checkbox"/>	<input type="checkbox"/>	<input type="checkbox"/>	<input type="checkbox"/>	<input type="checkbox"/>
2.34	Beneficjent, po przeprowadzeniu dialogu, niezwłocznie poinformował uczestniczących w nim wykonawców o jego zakończeniu oraz przekazał, zgodnie z zasadami wynikającymi z art. 186 zaproszenie do składania ofert, zawierające m.in. specyfikację warunków zamówienia	<input type="checkbox"/>	<input type="checkbox"/>	<input type="checkbox"/>	<input type="checkbox"/>	<input type="checkbox"/>	<input type="checkbox"/>
2.35	Beneficjent wyznaczył termin składania ofert	<input type="checkbox"/>	<input type="checkbox"/>	<input type="checkbox"/>	<input type="checkbox"/>	<input type="checkbox"/>	<input type="checkbox"/>
2.36	Beneficjent odrzucił ofertę (-y) zgodnie z zasadami wynikającymi z art. 226 ustawy Pzp2019	<input type="checkbox"/>	<input type="checkbox"/>	<input type="checkbox"/>	<input type="checkbox"/>	<input type="checkbox"/>	<input type="checkbox"/>
2.37	Beneficjent dokonał wyboru ofert zgodnie z zasadami wynikającymi z art. 239-252 ustawy Pzp2019	<input type="checkbox"/>	<input type="checkbox"/>	<input type="checkbox"/>	<input type="checkbox"/>	<input type="checkbox"/>	<input type="checkbox"/>

2.38	Beneficjent poinformował wykonawców o wyborze najkorzystniejszej oferty zgodnie z zasadami wynikającymi z art. 253 ustawy Pzp2019	<input type="checkbox"/> <input type="checkbox"/> <input type="checkbox"/>	<input type="checkbox"/> <input type="checkbox"/> <input type="checkbox"/>
2.39	Przed wyborem najkorzystniejszej oferty w celu potwierdzenia zobowiązań finansowych lub innych warunków zawartych w ofercie, beneficjent negocjował z wykonawcą, którego oferta została najwyżej oceniona, ostateczne warunki umowy, o ile negocjacje takie zgodnie z zasadami wynikającymi z art. 188 ustawy Pzp2019, nie skutkowały zmianami istotnych elementów oferty lub zmianami potrzeb i wymagań określonych w ogłoszeniu o zamówieniu lub w opisie potrzeb i wymagań ani nie prowadziły do zakłócenia konkurencji lub nierównego traktowania wykonawców	<input type="checkbox"/> <input type="checkbox"/> <input type="checkbox"/> <input type="checkbox"/>	<input type="checkbox"/> <input type="checkbox"/> <input type="checkbox"/> <input type="checkbox"/>
2.40	W przypadku, gdy beneficjent żądał wniesienia wadium w wysokości nie większej niż 3 % wartości zamówienia, wadium zostało wniesione w wymaganej formie, przed upływem terminu składania ofert	<input type="checkbox"/> <input type="checkbox"/> <input type="checkbox"/> <input type="checkbox"/>	<input type="checkbox"/> <input type="checkbox"/> <input type="checkbox"/> <input type="checkbox"/>
2.41	Z treści oświadczeń przedłożonych przez osoby wykonujące czynności w postępowaniu o udzielenie zamówienia, wynika, że w trakcie postępowania o udzielenie zamówienia publicznego nie wystąpił konflikt interesów w rozumieniu art. 56 ust. 2 ustawy Pzp2019	<input type="checkbox"/> <input type="checkbox"/> <input type="checkbox"/>	<input type="checkbox"/> <input type="checkbox"/> <input type="checkbox"/>
2.42	Beneficjent zawarł umowę w sprawie zamówienia publicznego zgodnie z zasadami i terminami wynikającymi z art. 264 Pzp2019	<input type="checkbox"/> <input type="checkbox"/> <input type="checkbox"/>	<input type="checkbox"/> <input type="checkbox"/> <input type="checkbox"/>
2.43	W przypadku, gdy beneficjent po	<input type="checkbox"/> <input type="checkbox"/> <input type="checkbox"/>	<input type="checkbox"/> <input type="checkbox"/> <input type="checkbox"/>

przeprowadzeniu postępowania zawarł umowę ramową, umowa ta spełnia wymagania wynikające z art. 311 ustawy Pzp2019 a w trakcie postępowania stosowano zasady wynikające z art. 312-315 ustawy Pzp2019

2.44 Umowa w sprawie zamówienia publicznego odpowiada wymogom, o których mowa w art. 431-440 ustawy Pzp2019, w szczególności nie dokonano istotnych zmian (w rozumieniu art. 454 ustawy Pzp2019) postanowień zawartej umowy lub umowy ramowej w stosunku do treści oferty, na podstawie której dokonano wyboru wykonawcy

<input type="checkbox"/>	<input type="checkbox"/>	<input type="checkbox"/>	<input type="checkbox"/>	<input type="checkbox"/>
--------------------------	--------------------------	--------------------------	--------------------------	--------------------------

2.45 Beneficjent przygotował i przeprowadził postępowanie o udzielenie zamówienia w sposób zapewniający zachowanie uczciwej konkurencji i równe traktowanie wykonawców oraz zgodnie z zasadami proporcjonalności i przejrzystości oraz zgodnie z ogólnymi zasadami udzielania zamówień wynikających z art. 16-20, 24-27, 61-70, 86-90 ustawy Pzp2019

<input type="checkbox"/>	<input type="checkbox"/>	<input type="checkbox"/>	<input type="checkbox"/>	<input type="checkbox"/>
--------------------------	--------------------------	--------------------------	--------------------------	--------------------------

2.46 Przedmiot zamówienia lub jego część jest zgodny z *zestawieniem rzeczowo-finansowym operacji* stanowiącym załącznik do umowy o dofinansowanie

<input type="checkbox"/>	<input type="checkbox"/>	<input type="checkbox"/>	<input type="checkbox"/>	<input type="checkbox"/>
--------------------------	--------------------------	--------------------------	--------------------------	--------------------------

Komentarze/Uwagi do postępowania:

.....

.....

.....

.....

.....

.....

.....

.....

	Weryfikujący				Sprawdzający			
	TAK	NIE	ND	D W/U	TAK	NIE	ND	D W/U
II.3 Partnerstwo innowacyjne	<input type="checkbox"/>				<input type="checkbox"/>			
Kompletność dokumentów:								
3.1 Dokumenty z szacowania wartości zamówienia, zgodnie z zasadami wynikającymi z art. 28-36 ustawy Pzp2019	<input type="checkbox"/>			<input type="checkbox"/>	<input type="checkbox"/>			<input type="checkbox"/>
3.2 Protokół postępowania o udzielenie zamówienia publicznego wraz z załącznikami – protokół i załączniki sporządzone zgodnie z wymogami wynikającymi z art. 71-73 ustawy Pzp2019 i przepisami aktów wykonawczych wydanych na podstawie art. 80 ustawy Pzp2019	<input type="checkbox"/>			<input type="checkbox"/>	<input type="checkbox"/>			<input type="checkbox"/>
3.3 Upoważnienie do potwierdzenia za zgodność z oryginałem dokumentacji z przeprowadzonego postępowania o udzielenie zamówienia publicznego dla osoby upoważnionej przez beneficjenta – jeżeli dotyczy	<input type="checkbox"/>		<input type="checkbox"/>	<input type="checkbox"/>	<input type="checkbox"/>		<input type="checkbox"/>	<input type="checkbox"/>
3.4 Ogłoszenie o zamówieniu	<input type="checkbox"/>			<input type="checkbox"/>	<input type="checkbox"/>			<input type="checkbox"/>
3.5 Informacja o przeprowadzonych, zgodnie z zasadami wynikającymi z art. 84 ustawy Pzp2019, wstępnych konsultacjach rynkowych wraz z potwierdzeniem zamieszczenia Informacji na stronie internetowej – jeżeli dotyczy	<input type="checkbox"/>		<input type="checkbox"/>	<input type="checkbox"/>	<input type="checkbox"/>		<input type="checkbox"/>	<input type="checkbox"/>
3.6 Dokumenty potwierdzające powołanie komisji przetargowej, zgodnie z zasadami wynikającymi z art. 53-55 ustawy Pzp2019 – jeżeli dotyczy	<input type="checkbox"/>		<input type="checkbox"/>	<input type="checkbox"/>	<input type="checkbox"/>		<input type="checkbox"/>	<input type="checkbox"/>
3.7 Zaproszenie do składania ofert	<input type="checkbox"/>		<input type="checkbox"/>	<input type="checkbox"/>	<input type="checkbox"/>		<input type="checkbox"/>	<input type="checkbox"/>

3.8	Opis potrzeb i wymagań	<input type="checkbox"/>	<input type="checkbox"/>	<input type="checkbox"/>	<input type="checkbox"/>	<input type="checkbox"/>
3.9	Wnioski o dopuszczenie do udziału w postępowaniu	<input type="checkbox"/>	<input type="checkbox"/>	<input type="checkbox"/>	<input type="checkbox"/>	<input type="checkbox"/>
3.10	Oferta(y) złożona(e) przez wykonawcę (wykonawców) wraz oświadczeniem wykonawcy (JEDZ) składanym na podstawie art. 125 ust. 1 ustawy Pzp2019	<input type="checkbox"/>	<input type="checkbox"/>	<input type="checkbox"/>	<input type="checkbox"/>	<input type="checkbox"/>
3.11	Informacja o wyborze najkorzystniejszej oferty wraz z dowodem udostępnienia	<input type="checkbox"/>	<input type="checkbox"/>	<input type="checkbox"/>	<input type="checkbox"/>	<input type="checkbox"/>
3.12	Umowa w sprawie zamówienia publicznego oraz zabezpieczenie należytego wykonania umowy	<input type="checkbox"/>	<input type="checkbox"/>	<input type="checkbox"/>	<input type="checkbox"/>	<input type="checkbox"/>
3.13	Kompletna dokumentacja związana z odwołaniami oraz zapytaniami i wyjaśnieniami dotyczącymi opisu potrzeb i wymagań, jeżeli miały miejsce w danym postępowaniu – jeżeli dotyczy	<input type="checkbox"/>	<input type="checkbox"/>	<input type="checkbox"/>	<input type="checkbox"/>	<input type="checkbox"/>
3.14	Ogłoszenie o udzieleniu zamówienia, zgodnie z art. 323 ustawy Pzp2019	<input type="checkbox"/>	<input type="checkbox"/>	<input type="checkbox"/>	<input type="checkbox"/>	<input type="checkbox"/>
.....	Inne dokumenty	<input type="checkbox"/>	<input type="checkbox"/>	<input type="checkbox"/>	<input type="checkbox"/>	<input type="checkbox"/>
.....	<input type="checkbox"/>	<input type="checkbox"/>	<input type="checkbox"/>	<input type="checkbox"/>	<input type="checkbox"/>
.....	<input type="checkbox"/>	<input type="checkbox"/>	<input type="checkbox"/>	<input type="checkbox"/>	<input type="checkbox"/>

Poprawność przeprowadzonego postępowania:

3.15 W przypadku, gdy:

a) beneficjentem jest podmiot, o którym mowa art. 4, art. 5 ust. 1, art. 6 ustawy Pzp2019,

oraz

b) zamówienie zostało udzielone w celu wykonywania działalności związanej z eksploatacją obszaru geograficznego, w celu udostępniania przewoźnikom lotniczym, przewoźnikom morskim oraz przewoźnikom śródlądowym odpowiednio portów lotniczych, portów morskich i portów śródlądowych, lub innych terminali

oraz

c) wartość zamówienia jest równa lub przekracza progi unijne ogłoszone w drodze obwieszczenia przez Prezesa Urzędu Zamówień Publicznych zgodnie z art. 3 ust. 3 ustawy Pzp2019

to do udzielania zamówienia stosowano odpowiednio przepisy art. 189-193, art. 194 ust. 2, art. 195 i art. 197-207 ustawy Pzp2019 (lub art. 297-299 ustawy Pzp2019 w przypadku zamówień klasycznych o wartości mniejszej niż progi unijne)

3.16 Beneficjent, w celu uniknięcia stosowania przepisów ustawy, nie połączył zamówienia/nie podzielił zamówienia w sposób niezgodny z zasadami wynikającymi z art. 24-27 ustawy Pzp2019

3.17 Beneficjent prawidłowo, zgodnie z zasadami wynikającymi z art. 57-60 oraz art. 112-117 ustawy Pzp2019, określił warunki udziału wykonawców w postępowaniu

3.18 W przypadku, gdy beneficjent wykluczył wykonawcę(-ów) z postępowania o udzielenie zamówienia publicznego, podstawa wykluczenia jest zgodna z art. 108-111 ustawy Pzp2019

<input type="checkbox"/>	<input type="checkbox"/>	<input type="checkbox"/>	<input type="checkbox"/>	<input type="checkbox"/>	<input type="checkbox"/>	<input type="checkbox"/>	<input type="checkbox"/>
--------------------------	--------------------------	--------------------------	--------------------------	--------------------------	--------------------------	--------------------------	--------------------------

<input type="checkbox"/>	<input type="checkbox"/>	<input type="checkbox"/>	<input type="checkbox"/>	<input type="checkbox"/>	<input type="checkbox"/>
--------------------------	--------------------------	--------------------------	--------------------------	--------------------------	--------------------------

<input type="checkbox"/>	<input type="checkbox"/>	<input type="checkbox"/>	<input type="checkbox"/>	<input type="checkbox"/>	<input type="checkbox"/>
--------------------------	--------------------------	--------------------------	--------------------------	--------------------------	--------------------------

<input type="checkbox"/>	<input type="checkbox"/>	<input type="checkbox"/>	<input type="checkbox"/>	<input type="checkbox"/>	<input type="checkbox"/>	<input type="checkbox"/>	<input type="checkbox"/>
--------------------------	--------------------------	--------------------------	--------------------------	--------------------------	--------------------------	--------------------------	--------------------------

- | | | | | | | | | |
|---|--------------------------|--------------------------|--------------------------|--------------------------|--------------------------|--------------------------|--------------------------|--------------------------|
| 3.19 Beneficjent nie żądał od wykonawców dokumentów, innych niż dokumenty, o których mowa w art. 125-126 ustawy Pzp2019 (lub art. 125 ust. 1, 3-5 ustawy Pzp2019 w przypadku zamówień klasycznych o wartości mniejszej niż progi unijne) | <input type="checkbox"/> | <input type="checkbox"/> | <input type="checkbox"/> | <input type="checkbox"/> | <input type="checkbox"/> | | | |
| 3.20 Prawidłowo, zgodnie z zasadami wynikającymi z art. 28-36 ustawy Pzp2019, oszacowano wartość zamówienia | <input type="checkbox"/> | <input type="checkbox"/> | <input type="checkbox"/> | <input type="checkbox"/> | <input type="checkbox"/> | | | |
| 3.21 Postępowanie o udzielenie zamówienia publicznego dotyczyło innowacyjnych produktów, usług lub robót budowlanych w rozumieniu art. 189 ustawy Pzp2019 | <input type="checkbox"/> | <input type="checkbox"/> | <input type="checkbox"/> | <input type="checkbox"/> | <input type="checkbox"/> | | | |
| 3.22 Beneficjent udostępnił ogłoszenie o zamówieniu w miejscu publicznie dostępnym w swojej siedzibie oraz na stronie internetowej | <input type="checkbox"/> | <input type="checkbox"/> | <input type="checkbox"/> | <input type="checkbox"/> | <input type="checkbox"/> | | | |
| 3.23 W przypadku, gdy wartość zamówienia jest mniejsza niż progi unijne obwieszczone przez Prezesa Urzędu Zamówień Publicznych, beneficjent zamieścił ogłoszenie o zamówieniu w Biuletynie Zamówień Publicznych | <input type="checkbox"/> | <input type="checkbox"/> | <input type="checkbox"/> | <input type="checkbox"/> | <input type="checkbox"/> | <input type="checkbox"/> | <input type="checkbox"/> | <input type="checkbox"/> |
| 3.24 W przypadku, gdy wartość zamówienia jest równa lub przekracza niż progi unijne obwieszczone przez Prezesa Urzędu Zamówień Publicznych, beneficjent przekazał ogłoszenie o zamówieniu Urzędowi Publikacji Unii Europejskiej | <input type="checkbox"/> | <input type="checkbox"/> | <input type="checkbox"/> | <input type="checkbox"/> | <input type="checkbox"/> | <input type="checkbox"/> | <input type="checkbox"/> | <input type="checkbox"/> |
| 3.25 Opis potrzeb i wymagań zawiera co najmniej elementy, o których mowa w art. 192 ustawy Pzp2019 | <input type="checkbox"/> | <input type="checkbox"/> | <input type="checkbox"/> | <input type="checkbox"/> | <input type="checkbox"/> | <input type="checkbox"/> | | |
| 3.26 W przypadku, gdy przed upływem terminu składania wniosków o dopuszczenie do udziału w postępowaniu beneficjent zmienił treść opisu potrzeb i wymagań, zmiana ta była zgodna z zasadami wynikającymi z art. 192 ust. 5 ustawy Pzp2019 | <input type="checkbox"/> | <input type="checkbox"/> | <input type="checkbox"/> | <input type="checkbox"/> | <input type="checkbox"/> | <input type="checkbox"/> | <input type="checkbox"/> | <input type="checkbox"/> |

- | | | | |
|------|---|---|---|
| 3.27 | Beneficjent przeprowadził postępowanie o udzielenie zamówienia publicznego stosując zasady wynikające odpowiednio z przepisów art. 191 i art. 194 ustawy Pzp2019 | <input type="checkbox"/> <input type="checkbox"/> <input type="checkbox"/> <input type="checkbox"/> | <input type="checkbox"/> <input type="checkbox"/> <input type="checkbox"/> <input type="checkbox"/> |
| 3.28 | Podczas oceny spełniania przez wykonawcę warunków udziału w postępowaniu, beneficjent, zgodnie z art. 193 ust. 1 ustawy Pzp2019 uwzględnił w szczególności zdolności wykonawców w zakresie badań i rozwoju oraz opracowywania i wdrażania innowacyjnych produktów, usług lub robót budowlanych | <input type="checkbox"/> <input type="checkbox"/> <input type="checkbox"/> | <input type="checkbox"/> <input type="checkbox"/> <input type="checkbox"/> |
| 3.29 | Beneficjent wybrał ofertę zgodnie z zasadami wynikającymi z art. 204 ustawy Pzp2019 | <input type="checkbox"/> <input type="checkbox"/> <input type="checkbox"/> | <input type="checkbox"/> <input type="checkbox"/> <input type="checkbox"/> |
| 3.30 | Beneficjent odrzucił ofertę (-y) zgodnie z zasadami wynikającymi z art. 226 ustawy Pzp2019 | <input type="checkbox"/> <input type="checkbox"/> <input type="checkbox"/> <input type="checkbox"/> | <input type="checkbox"/> <input type="checkbox"/> <input type="checkbox"/> <input type="checkbox"/> |
| 3.31 | W przypadku dokonywania zmiany treści ogłoszenia o zamówieniu zamieszczonego w Biuletynie Zamówień Publicznych lub opublikowanego w Dzienniku Urzędowym Unii Europejskiej, beneficjent przedłużył terminy, o których mowa w art. 90 ustawy Pzp2019, zgodnie z zasadami wynikającymi z tego przepisu | <input type="checkbox"/> <input type="checkbox"/> <input type="checkbox"/> <input type="checkbox"/> | <input type="checkbox"/> <input type="checkbox"/> <input type="checkbox"/> <input type="checkbox"/> |
| 3.32 | Partnerstwo innowacyjne spełnia wymogi wynikające z art. 189 i art. 206 ustawy Pzp2019 | <input type="checkbox"/> <input type="checkbox"/> <input type="checkbox"/> | <input type="checkbox"/> <input type="checkbox"/> <input type="checkbox"/> |
| 3.33 | Z treści oświadczeń przedłożonych przez osoby wykonujące czynności w postępowaniu o udzielenie zamówienia, wynika, że w trakcie postępowania o udzielenie zamówienia publicznego nie wystąpił konflikt interesów w rozumieniu art. 56 ust. 2 ustawy Pzp2019 | <input type="checkbox"/> <input type="checkbox"/> <input type="checkbox"/> | <input type="checkbox"/> <input type="checkbox"/> <input type="checkbox"/> |
| 3.34 | Beneficjent zawarł umowę w sprawie zamówienia publicznego zgodnie z zasadami i terminami wnikającymi z art. 264 Pzp2019 | <input type="checkbox"/> <input type="checkbox"/> <input type="checkbox"/> <input type="checkbox"/> | <input type="checkbox"/> <input type="checkbox"/> <input type="checkbox"/> <input type="checkbox"/> |

3.35 W przypadku, gdy beneficjent po przeprowadzeniu postępowania zawarł umowę ramową, umowa ta spełnia wymagania wynikające z art. 311 ustawy Pzp2019, a w trakcie postępowania stosowano zasady wynikające z art. 312-315 ustawy Pzp2019

<input type="checkbox"/>	<input type="checkbox"/>	<input type="checkbox"/>
--------------------------	--------------------------	--------------------------

<input type="checkbox"/>	<input type="checkbox"/>	<input type="checkbox"/>
--------------------------	--------------------------	--------------------------

3.36 Umowa w sprawie zamówienia publicznego odpowiada wymogom, o których mowa w art. 431-440 ustawy Pzp2019, w szczególności nie dokonano istotnych zmian (w rozumieniu art. 454 ustawy Pzp2019) postanowień zawartej umowy lub umowy ramowej w stosunku do treści oferty, na podstawie której dokonano wyboru wykonawcy

<input type="checkbox"/>	<input type="checkbox"/>	<input type="checkbox"/>
--------------------------	--------------------------	--------------------------

<input type="checkbox"/>	<input type="checkbox"/>	<input type="checkbox"/>
--------------------------	--------------------------	--------------------------

3.37 Beneficjent przygotował i przeprowadził postępowanie o udzielenie zamówienia w sposób zapewniający zachowanie uczciwej konkurencji i równe traktowanie wykonawców oraz zgodnie z zasadami proporcjonalności i przejrzystości oraz zgodnie z ogólnymi zasadami udzielania zamówień wynikających z art. 16-20, 24-27, 61-70, 86-90 ustawy Pzp2019

<input type="checkbox"/>	<input type="checkbox"/>	<input type="checkbox"/>
--------------------------	--------------------------	--------------------------

<input type="checkbox"/>	<input type="checkbox"/>	<input type="checkbox"/>
--------------------------	--------------------------	--------------------------

3.39 Przedmiot zamówienia lub jego część jest zgodny z zestawieniem rzeczowo-finansowym operacji stanowiącym załącznik do umowy o dofinansowanie

<input type="checkbox"/>	<input type="checkbox"/>	<input type="checkbox"/>
--------------------------	--------------------------	--------------------------

<input type="checkbox"/>	<input type="checkbox"/>	<input type="checkbox"/>
--------------------------	--------------------------	--------------------------

Komentarze/Uwagi do postępowania:

.....

.....

.....

.....

.....

.....

.....

.....

		Weryfikujący				Sprawdzający			
		TAK	NIE	ND	D W/U	TAK	NIE	ND	D W/U
II.4	Negocjacje bez ogłoszenia	<input type="checkbox"/>				<input type="checkbox"/>			
Kompletność dokumentów:									
4.1	Dokumenty z szacowania wartości zamówienia, zgodnie z zasadami wynikającymi z art. 28-36 ustawy Pzp2019	<input type="checkbox"/>			<input type="checkbox"/>	<input type="checkbox"/>			<input type="checkbox"/>
4.2	Protokół postępowania o udzielenie zamówienia publicznego wraz z załącznikami – protokół i załączniki sporządzone zgodnie z wymogami wynikającymi z art. 71-73 ustawy Pzp2019 i przepisami aktów wykonawczych wydanych na podstawie art. 80 ustawy Pzp2019	<input type="checkbox"/>			<input type="checkbox"/>	<input type="checkbox"/>			<input type="checkbox"/>
4.3	Upoważnienie do potwierdzenia za zgodność z oryginałem dokumentacji z przeprowadzonego postępowania o udzielenie zamówienia publicznego dla osoby upoważnionej przez beneficjenta – jeżeli dotyczy	<input type="checkbox"/>		<input type="checkbox"/>	<input type="checkbox"/>	<input type="checkbox"/>		<input type="checkbox"/>	<input type="checkbox"/>
4.4	Informacja o przeprowadzonych, zgodnie z zasadami wynikającymi z art. 84 ustawy Pzp2019, wstępnych konsultacjach rynkowych wraz z potwierdzeniem zamieszczenia Informacji na stronie internetowej – jeżeli dotyczy	<input type="checkbox"/>		<input type="checkbox"/>	<input type="checkbox"/>	<input type="checkbox"/>		<input type="checkbox"/>	<input type="checkbox"/>
4.5	Dokumenty potwierdzające powołanie komisji przetargowej, zgodnie z zasadami wynikającymi z art. 53-55 ustawy Pzp2019 – jeżeli dotyczy	<input type="checkbox"/>		<input type="checkbox"/>	<input type="checkbox"/>	<input type="checkbox"/>		<input type="checkbox"/>	<input type="checkbox"/>
4.6	Zaproszenie do negocjacji	<input type="checkbox"/>			<input type="checkbox"/>	<input type="checkbox"/>			<input type="checkbox"/>
4.7	Dokumentacja konkursu, o którym mowa w art. 325-358 ustawy Pzp2019 – jeżeli dotyczy	<input type="checkbox"/>		<input type="checkbox"/>	<input type="checkbox"/>	<input type="checkbox"/>		<input type="checkbox"/>	<input type="checkbox"/>

4.8	Zaproszenie do składania ofert	<input type="checkbox"/>	<input type="checkbox"/>	<input type="checkbox"/>	<input type="checkbox"/>
4.9	Specyfikacja warunków zamówienia	<input type="checkbox"/>	<input type="checkbox"/>	<input type="checkbox"/>	<input type="checkbox"/>
4.10	Oferta(y) złożona(e) przez wykonawcę (wykonawców) wraz oświadczeniem wykonawcy (JEDZ) składanym na podstawie art. 125 ust. 1 ustawy Pzp2019	<input type="checkbox"/>	<input type="checkbox"/>	<input type="checkbox"/>	<input type="checkbox"/>
4.11	Informacja o wyborze najkorzystniejszej oferty wraz z dowodem udostępnienia	<input type="checkbox"/>	<input type="checkbox"/>	<input type="checkbox"/>	<input type="checkbox"/>
4.12	Umowa w sprawie zamówienia publicznego oraz zabezpieczenie należytego wykonania umowy	<input type="checkbox"/>	<input type="checkbox"/>	<input type="checkbox"/>	<input type="checkbox"/>
4.13	Kompletna dokumentacja związana z odwołaniami oraz zapytaniem i wyjaśnieniami dotyczącymi specyfikacji warunków zamówienia, jeżeli miały miejsce w danym postępowaniu – jeżeli dotyczy	<input type="checkbox"/>	<input type="checkbox"/>	<input type="checkbox"/>	<input type="checkbox"/>
4.14	Ogłoszenie o udzieleniu zamówienia, zgodnie z art. 323 ustawy Pzp2019	<input type="checkbox"/>	<input type="checkbox"/>	<input type="checkbox"/>	<input type="checkbox"/>
.....	Inne dokumenty	<input type="checkbox"/>	<input type="checkbox"/>	<input type="checkbox"/>	<input type="checkbox"/>
.....	<input type="checkbox"/>	<input type="checkbox"/>	<input type="checkbox"/>	<input type="checkbox"/>
.....	<input type="checkbox"/>	<input type="checkbox"/>	<input type="checkbox"/>	<input type="checkbox"/>

Poprawność przeprowadzonego postępowania

- 4.15 W przypadku, gdy:
- a) beneficjentem jest podmiot, o którym mowa art. 4, art. 5 ust. 1, art. 6 ustawy Pzp2019,
- oraz
- b) zamówienie zostało udzielone w celu wykonywania działalności związanej z eksploatacją obszaru geograficznego, w celu udostępniania przewoźnikom lotniczym, przewoźnikom morskim oraz przewoźnikom śródlądowym odpowiednio portów lotniczych, portów morskich i portów śródlądowych, lub innych terminali
- oraz
- c) wartość zamówienia jest równa lub przekracza progi unijne ogłoszone w drodze obwieszczenia przez Prezesa Urzędu Zamówień Publicznych zgodnie z art. 3 ust. 3 ustawy Pzp2019

to do udzielania zamówienia stosowano odpowiednio przepisy art. 208 i art. 210-212 ustawy Pzp2019 (lub art. 300-303 ustawy Pzp2019 w przypadku zamówień klasycznych o wartości mniejszej niż progi unijne)

- 4.16 Beneficjent, w celu uniknięcia stosowania przepisów ustawy, nie połączył zamówienia/ nie podzielił zamówienia w sposób niezgodny z zasadami wynikającymi z art. 24-27 ustawy Pzp2019

- 4.17 Beneficjent prawidłowo, zgodnie z zasadami wynikającymi z art. 57-60 oraz art. 112-117 ustawy Pzp2019, określił warunki udziału wykonawców w postępowaniu

- 4.18 W przypadku, gdy beneficjent wykluczył wykonawcę(-ów) z postępowania o udzielenie zamówienia publicznego, podstawa wykluczenia jest zgodna z art. 108-111 ustawy Pzp2019

4.19	Beneficjent nie żądał od wykonawców dokumentów, innych niż dokumenty, o których mowa w art. 125-126 ustawy Pzp2019 (lub art. 125 ust. 1, 3-5 ustawy Pzp2019 w przypadku zamówień klasycznych o wartości mniejszej niż progi unijne)	<input type="checkbox"/>	<input type="checkbox"/>	<input type="checkbox"/>	<input type="checkbox"/>
4.20	Prawidłowo, zgodnie z zasadami wynikającymi z art. 28-36 ustawy Pzp2019, oszacowano wartość zamówienia	<input type="checkbox"/>	<input type="checkbox"/>	<input type="checkbox"/>	<input type="checkbox"/>
4.21	Beneficjent mógł udzielić zamówienia w trybie negocjacji bez ogłoszenia, ponieważ zachodziła co najmniej jedna z okoliczności wynikających z art. 209 ust. 1 ustawy Pzp2019	<input type="checkbox"/>	<input type="checkbox"/>	<input type="checkbox"/>	<input type="checkbox"/>
4.22	Beneficjent wszczął postępowanie w trybie negocjacji bez ogłoszenia, przekazując wybranym przez siebie wykonawcom zaproszenie do negocjacji	<input type="checkbox"/>	<input type="checkbox"/>	<input type="checkbox"/>	<input type="checkbox"/>
4.23	W przypadku, gdy beneficjent skierował zaproszenie do negocjacji do laureata konkursu w rozumieniu art. 325 ust. 1 ustawy Pzp2019, konkurs ten został przeprowadzony zgodnie z zasadami wynikającymi z art. 325 ust. 2-4 – art. 358 ustawy Pzp2019	<input type="checkbox"/>	<input type="checkbox"/>	<input type="checkbox"/>	<input type="checkbox"/>
4.24	Zaproszenie do negocjacji bez ogłoszenia zawierało co najmniej elementy, o których mowa w art. 210 ust. 2 ustawy Pzp2019	<input type="checkbox"/>	<input type="checkbox"/>	<input type="checkbox"/>	<input type="checkbox"/>
4.25	Specyfikacja warunków zamówienia zawierała co najmniej elementy, o których mowa w art. 212 ust. 3 ustawy Pzp2019, w tym przedmiot zamówienia w specyfikacji opisano w sposób, o którym mowa w art. 99-103 ustawy Pzp2019	<input type="checkbox"/>	<input type="checkbox"/>	<input type="checkbox"/>	<input type="checkbox"/>
	

- | | | | | | | | |
|------|---|--------------------------|--------------------------|--------------------------|--------------------------|--------------------------|--------------------------|
| 4.26 | Specyfikacja warunków zamówienia została udostępniona w sposób, o którym mowa w art. 212 ust. 3 ustawy Pzp2019 | <input type="checkbox"/> | <input type="checkbox"/> | <input type="checkbox"/> | <input type="checkbox"/> | <input type="checkbox"/> | <input type="checkbox"/> |
| 4.27 | W przypadku, gdy przed upływem terminu składania ofert beneficjent zmienił treść specyfikacji warunków zamówienia, zmiana ta była zgodna z zasadami wynikającymi z art. 212 ust. 5 ustawy Pzp2019 | <input type="checkbox"/> | <input type="checkbox"/> | <input type="checkbox"/> | <input type="checkbox"/> | <input type="checkbox"/> | <input type="checkbox"/> |
| 4.28 | Beneficjent zaprosił do negocjacji wykonawców w liczbie zapewniającej konkurencję, zgodnie z zasadami wynikającymi z art. 210 ust. 3 ustawy Pzp2019 | <input type="checkbox"/> | <input type="checkbox"/> | <input type="checkbox"/> | <input type="checkbox"/> | <input type="checkbox"/> | <input type="checkbox"/> |
| 4.29 | Beneficjent przekazał do publikacji Urzędowi Publikacji Unii Europejskiej ogłoszenie o zamiarze zawarcia umowy (art. 208 ust. 2) | <input type="checkbox"/> | <input type="checkbox"/> | <input type="checkbox"/> | <input type="checkbox"/> | <input type="checkbox"/> | <input type="checkbox"/> |
| 4.30 | Beneficjent wyznaczył termin składania ofert | <input type="checkbox"/> | <input type="checkbox"/> | <input type="checkbox"/> | <input type="checkbox"/> | <input type="checkbox"/> | <input type="checkbox"/> |
| 4.31 | Beneficjent odrzucił ofertę (-y) zgodnie z zasadami wynikającymi z art. 226 ustawy Pzp2019 | <input type="checkbox"/> | <input type="checkbox"/> | <input type="checkbox"/> | <input type="checkbox"/> | <input type="checkbox"/> | <input type="checkbox"/> |
| 4.32 | Beneficjent dokonał wyboru ofert zgodnie z zasadami wynikającymi z art. 239-252 ustawy Pzp2019 | <input type="checkbox"/> | <input type="checkbox"/> | <input type="checkbox"/> | <input type="checkbox"/> | <input type="checkbox"/> | <input type="checkbox"/> |
| 4.33 | Beneficjent poinformował wykonawców o wyborze najkorzystniejszej oferty zgodnie z zasadami wynikającymi z art. 253 ustawy Pzp2019 | <input type="checkbox"/> | <input type="checkbox"/> | <input type="checkbox"/> | <input type="checkbox"/> | <input type="checkbox"/> | <input type="checkbox"/> |

- | | | | |
|------|---|---|---|
| 4.34 | <p>W przypadku, gdy:</p> <p>a) w postępowaniu prowadzonym uprzednio w trybie przetargu nieograniczonego albo przetargu ograniczonego nie wpłynął żaden wniosek o dopuszczenie do udziału w postępowaniu albo wszystkie wnioski o dopuszczenie udziału w postępowaniu zostały odrzucone na podstawie art. 146 ust. 1 pkt 2, nie zostały złożone żadne oferty lub wszystkie oferty zostały odrzucone na podstawie art. 226 ust. 1 pkt 2 ustawy Pzp2019, lub ze względu na ich niezgodność z opisem przedmiotu zamówienia, na podstawie art. 226 ust. 1 pkt 5 ustawy Pzp2019, a pierwotne warunki zamówienia nie zostały w istotny sposób zmienione, oraz</p> <p>b) wartość zamówienia jest równa lub przekracza progi unijne obwieszczone przez Prezesa Urzędu Zamówień Publicznych, beneficjent przekazał Komisji Europejskiej protokół postępowania, jeżeli Komisja Europejska wystąpiła o jego przekazanie</p> | <input type="checkbox"/> <input type="checkbox"/> <input type="checkbox"/> <input type="checkbox"/> | <input type="checkbox"/> <input type="checkbox"/> <input type="checkbox"/> <input type="checkbox"/> |
| 4.35 | <p>Beneficjent przeprowadził negocjacje bez ogłoszenia z poszanowaniem zasad wynikających z art. 210 ust. 3-4 ustawy Pzp2019</p> | <input type="checkbox"/> <input type="checkbox"/> <input type="checkbox"/> | <input type="checkbox"/> <input type="checkbox"/> <input type="checkbox"/> |
| 4.36 | <p>W przypadku, gdy beneficjent zażądał wniesienia wadium, zostało ono określone w nie większej niż 3% wartości zamówienia oraz wniesione w wymaganej formie, przed upływem terminu składania ofert (lub nie większej niż 1,5% wartości zamówienia przypadku, gdy wartość zamówienia jest mniejsza niż progi unijne)</p> | <input type="checkbox"/> <input type="checkbox"/> <input type="checkbox"/> <input type="checkbox"/> | <input type="checkbox"/> <input type="checkbox"/> <input type="checkbox"/> <input type="checkbox"/> |
| 4.38 | <p>Z treści oświadczeń przedłożonych przez osoby wykonujące czynności w postępowaniu o udzielenie zamówienia, wynika, że w trakcie postępowania o udzielenie zamówienia publicznego nie wystąpił konflikt interesów w rozumieniu art.</p> | <input type="checkbox"/> <input type="checkbox"/> <input type="checkbox"/> | <input type="checkbox"/> <input type="checkbox"/> <input type="checkbox"/> |

56 ust. 2 ustawy Pzp2019

4.39 Beneficjent zawarł umowę w sprawie zamówienia publicznego zgodnie z zasadami i terminami wynikającymi z art. 264 Pzp2019

.....
.....
.....
.....

.....
.....
.....
.....

4.40 W przypadku, gdy beneficjent po przeprowadzeniu postępowania zawarł umowę ramową, umowa ta spełnia wymagania wynikające z art. 311 ustawy Pzp2019, a w trakcie postępowania stosowano zasady wynikające z art. 312-315 ustawy Pzp2019

.....
.....
.....
.....

.....
.....
.....
.....

4.41 Umowa w sprawie zamówienia publicznego odpowiada wymogom, o których mowa w art. 431-440 ustawy Pzp2019, w szczególności nie dokonano istotnych zmian (w rozumieniu art. 454 ustawy Pzp2019) postanowień zawartej umowy lub umowy ramowej w stosunku do treści oferty, na podstawie której dokonano wyboru wykonawcy

.....
.....
.....

.....
.....
.....

4.42 Beneficjent przygotował i przeprowadził postępowanie o udzielenie zamówienia w sposób zapewniający zachowanie uczciwej konkurencji i równe traktowanie wykonawców oraz zgodnie z zasadami proporcjonalności i przejrzystości oraz zgodnie z ogólnymi zasadami udzielania zamówień wynikających z art. 16-20, 24-27, 61-70, 86-90 ustawy Pzp2019

.....
.....
.....

.....
.....
.....

4.43 Przedmiot zamówienia lub jego część jest zgodny z zestawieniem rzeczowo-finansowym operacji stanowiącym załącznik do umowy o dofinansowanie

.....
.....
.....

.....
.....
.....

Komentarze/Uwagi do postępowania:

.....
.....
.....
.....
.....
.....

		Weryfikujący				Sprawdzający			
		TAK	NIE	ND	D W/U	TAK	NIE	ND	D W/U
II.5	Zamówienie z wolnej ręki	<input type="checkbox"/>				<input type="checkbox"/>			
Kompletność dokumentów:									
5.1	Dokumenty z szacowania wartości zamówienia, zgodnie z zasadami wynikającymi z art. 28-36 ustawy Pzp2019	<input type="checkbox"/>			<input type="checkbox"/>	<input type="checkbox"/>			<input type="checkbox"/>
5.2	Protokół postępowania o udzielenie zamówienia publicznego wraz z załącznikami – protokół i załączniki sporządzone zgodnie z wymogami wynikającymi z art. 71-73 ustawy Pzp2019 i przepisami aktów wykonawczych wydanych na podstawie art. 80 ust. 1 ustawy Pzp2019	<input type="checkbox"/>			<input type="checkbox"/>	<input type="checkbox"/>			<input type="checkbox"/>
5.3	Upoważnienie do potwierdzenia za zgodność z oryginałem dokumentacji z przeprowadzonego postępowania o udzielenie zamówienia publicznego dla osoby upoważnionej przez beneficjenta – jeżeli dotyczy	<input type="checkbox"/>			<input type="checkbox"/>	<input type="checkbox"/>		<input type="checkbox"/>	<input type="checkbox"/>
5.4	Informacja o przeprowadzonych, zgodnie z zasadami wynikającymi z art. 84 ustawy Pzp2019, wstępnych konsultacjach rynkowych wraz z potwierdzeniem zamieszczenia Informacji na stronie internetowej – jeżeli dotyczy	<input type="checkbox"/>			<input type="checkbox"/>	<input type="checkbox"/>		<input type="checkbox"/>	<input type="checkbox"/>
5.5	Dokumenty potwierdzające powołanie komisji przetargowej, zgodnie z zasadami wynikającymi z art. 53-55 ustawy Pzp2019 – jeżeli dotyczy	<input type="checkbox"/>			<input type="checkbox"/>	<input type="checkbox"/>		<input type="checkbox"/>	<input type="checkbox"/>
5.6	Zaproszenie do negocjacji	<input type="checkbox"/>			<input type="checkbox"/>	<input type="checkbox"/>			<input type="checkbox"/>
5.7	Umowa w sprawie zamówienia publicznego oraz zabezpieczenie należytego wykonania umowy	<input type="checkbox"/>			<input type="checkbox"/>	<input type="checkbox"/>			<input type="checkbox"/>

- | | | | | | |
|------|---|--------------------------|--------------------------|--------------------------|--------------------------|
| 5.8 | Dokumentacja konkursu, o którym mowa w art. 325-358 ustawy Pzp2019 – jeżeli dotyczy | <input type="checkbox"/> | <input type="checkbox"/> | <input type="checkbox"/> | <input type="checkbox"/> |
| 5.9 | Kompletna dokumentacja związana z odwołaniami oraz zapytaniami i wyjaśnieniami dotyczącymi specyfikacji warunków zamówienia, jeżeli miały miejsce w danym postępowaniu – jeżeli dotyczy | <input type="checkbox"/> | <input type="checkbox"/> | <input type="checkbox"/> | <input type="checkbox"/> |
| 5.10 | Kompletna dokumentacja z przeprowadzonego postępowania w trybie przetargu nieograniczonego lub ograniczonego – w przypadku udzielania zamówienia publicznego na podstawie art. 214 ust. 1 pkt 6 ustawy Pzp2019 | <input type="checkbox"/> | <input type="checkbox"/> | <input type="checkbox"/> | <input type="checkbox"/> |
| 5.11 | Uzasadnienie faktyczne i prawne zaistnienia przesłanek do udzielenia zamówienia z trybie art. 214 ust. 1 pkt 6 ustawy Pzp2019 – w przypadku udzielania zamówienia publicznego na podstawie art. 214 ust. 1 pkt 6 ustawy Pzp2019 | <input type="checkbox"/> | <input type="checkbox"/> | <input type="checkbox"/> | <input type="checkbox"/> |
| 5.12 | Protokoły z kolejno unieważnionych postępowań, zawierających podstawę prawną i odpowiednie uzasadnienie faktyczne, gdy unieważnienie postępowania nastąpiło w konsekwencji braku ofert lub wniosków o dopuszczenie do udziału w postępowaniu – w przypadku udzielania zamówienia publicznego na podstawie art. 214 ust. 1 pkt 6 ustawy Pzp2019 | <input type="checkbox"/> | <input type="checkbox"/> | <input type="checkbox"/> | <input type="checkbox"/> |
| 5.13 | Kompletna dokumentacja związana z unieważnionymi postępowaniami o udzielenie zamówienia publicznego – gdy przyczyną unieważnienia postępowania było odrzucenie wszystkich złożonych ofert, ze względu na ich niezgodność z opisem przedmiotu zamówienia – w przypadku udzielania zamówienia publicznego na podstawie art. 214 ust. 1 pkt 6 ustawy Pzp2019 | <input type="checkbox"/> | <input type="checkbox"/> | <input type="checkbox"/> | <input type="checkbox"/> |

5.14	Ogłoszenie o udzieleniu zamówienia, zgodnie z art. 323 ustawy Pzp2019	<input type="checkbox"/>	<input type="checkbox"/>	<input type="checkbox"/>	<input type="checkbox"/>				
.....	Inne dokumenty	<input type="checkbox"/>	<input type="checkbox"/>	<input type="checkbox"/>	<input type="checkbox"/>				
.....	<input type="checkbox"/>	<input type="checkbox"/>	<input type="checkbox"/>	<input type="checkbox"/>				
.....	<input type="checkbox"/>	<input type="checkbox"/>	<input type="checkbox"/>	<input type="checkbox"/>				
Poprawność przeprowadzonego postępowania:									
5.15	W przypadku, gdy: a) beneficjentem jest podmiot, o którym mowa art. 4, art. 5 ust. 1, art. 6 ustawy Pzp2019, oraz b) zamówienie zostało udzielone w celu wykonywania działalności związanej z eksploatacją obszaru geograficznego, w celu udostępniania przewoźnikom lotniczym, przewoźnikom morskim oraz przewoźnikom śródlądowym odpowiednio portów lotniczych, portów morskich i portów śródlądowych, lub innych terminali, oraz c) wartość zamówienia jest równa lub przekracza progi unijne ogłoszone w drodze obwieszczenia przez Prezesa Urzędu Zamówień Publicznych zgodnie z art. 3 ust. 3 ustawy Pzp2019 to do udzielania zamówienia stosowano odpowiednio przepisy art. 213 i art. 215-217 ustawy Pzp2019 (lub art. 304-306 ustawy Pzp2019 w przypadku zamówień klasycznych o wartości mniejszej niż progi unijne)	<input type="checkbox"/>	<input type="checkbox"/>	<input type="checkbox"/>	<input type="checkbox"/>	<input type="checkbox"/>	<input type="checkbox"/>	<input type="checkbox"/>	<input type="checkbox"/>
5.16	Beneficjent, w celu uniknięcia stosowania przepisów ustawy, nie połączył zamówienia/nie podzielił zamówienia w sposób niezgodny z zasadami wynikającymi z art. 24-27 ustawy Pzp2019	<input type="checkbox"/>	<input type="checkbox"/>	<input type="checkbox"/>	<input type="checkbox"/>	<input type="checkbox"/>	<input type="checkbox"/>	<input type="checkbox"/>	<input type="checkbox"/>
5.17	Prawidłowo, zgodnie z zasadami	<input type="checkbox"/>	<input type="checkbox"/>	<input type="checkbox"/>	<input type="checkbox"/>	<input type="checkbox"/>	<input type="checkbox"/>	<input type="checkbox"/>	<input type="checkbox"/>

	wynikającymi z art. 28-36 ustawy Pzp2019, oszacowano wartość zamówienia					
5.18	Beneficjent prawidłowo, zgodnie z zasadami wynikającymi z art. 57-60 oraz art. 112-117 ustawy Pzp2019, określił warunki udziału wykonawców w postępowaniu	<input type="checkbox"/>	<input type="checkbox"/>	<input type="checkbox"/>	<input type="checkbox"/>	<input type="checkbox"/>
5.19	W przypadku, gdy beneficjent wykluczył wykonawcę(-ów) z postępowania o udzielenie zamówienia publicznego, podstawa wykluczenia jest zgodna z art. 108-111 ustawy Pzp2019	<input type="checkbox"/>	<input type="checkbox"/>	<input type="checkbox"/>	<input type="checkbox"/>	<input type="checkbox"/>
5.20	Beneficjent nie żądał od wykonawców dokumentów, innych niż dokumenty, o których mowa w art. 125-126 ustawy Pzp2019 (lub art. 125 ust. 1, 3-5 ustawy Pzp2019 w przypadku zamówień klasycznych o wartości mniejszej niż progi unijne)	<input type="checkbox"/>	<input type="checkbox"/>	<input type="checkbox"/>	<input type="checkbox"/>	<input type="checkbox"/>
5.21	Beneficjent mógł udzielić zamówienia z wolnej ręki, ponieważ zachodziła co najmniej jedna z okoliczności wskazanych w art. 214 ust.1 ustawy Pzp2019	<input type="checkbox"/>	<input type="checkbox"/>	<input type="checkbox"/>	<input type="checkbox"/>	<input type="checkbox"/>
5.22	Beneficjent, po wszczęciu postępowania, zamieścił w Biuletynie Zamówień Publicznych lub przekazał do Urzędu Publikacji Unii Europejskiej ogłoszenie o zamiarze zawarcia umowy	<input type="checkbox"/>	<input type="checkbox"/>	<input type="checkbox"/>	<input type="checkbox"/>	<input type="checkbox"/>
5.23	W przypadku udzielenia zamówienia z wolnej ręki w związku z zaistnieniem okoliczności, o których mowa w art. 214 ust. 1 pkt 8 ustawy Pzp2019, czas trwania umowy zawartej w wyniku udzielenia takiego zamówienia nie przekracza 3 lat	<input type="checkbox"/>	<input type="checkbox"/>	<input type="checkbox"/>	<input type="checkbox"/>	<input type="checkbox"/>
5.24	W przypadku, o którym mowa w art. 214 ust. 1 pkt 7 ustawy Pzp2019, w opisie zamówienia podstawowego, wskazano ewentualny zakres usług lub robót budowlanych oraz warunki na jakich zostaną one udzielone	<input type="checkbox"/>	<input type="checkbox"/>	<input type="checkbox"/>	<input type="checkbox"/>	<input type="checkbox"/>

- | | | |
|---|---|---|
| 5.25 Beneficjent przeprowadził postępowanie o udzielenie zamówienia publicznego zgodnie z zasadami wynikającymi z art. 215 ustawy Pzp2019 | <input type="checkbox"/> <input type="checkbox"/> <input type="checkbox"/> | <input type="checkbox"/> <input type="checkbox"/> <input type="checkbox"/> |
| 5.26 Przed udzieleniem zamówienia na podstawie art. 214 ust. 1 pkt 11–14 ustawy Pzp2019, beneficjent zamieścił na stronie podmiotowej Biuletynu Informacji Publicznej, a jeżeli nie miał takiej strony, na swojej stronie internetowej, informację o zamiarze zawarcia umowy, na zasadach określonych w dziale III rozdziale 2 ustawy Pzp2019 | <input type="checkbox"/> <input type="checkbox"/> <input type="checkbox"/> <input type="checkbox"/> | <input type="checkbox"/> <input type="checkbox"/> <input type="checkbox"/> <input type="checkbox"/> |
| 5.27 W przypadku zamówienia udzielonego na podstawie art. 214 ust. 1 pkt 11–14 ustawy Pzp2019, beneficjent zawarł umowę w sprawie zamówienia z zachowaniem terminu, o którym mowa w art. 216 ust. 2 ustawy Pzp2019 | <input type="checkbox"/> <input type="checkbox"/> <input type="checkbox"/> <input type="checkbox"/> | <input type="checkbox"/> <input type="checkbox"/> <input type="checkbox"/> <input type="checkbox"/> |
| 5.28 Zapraszając wykonawcę do negocjacji beneficjent zastosował zasady wynikające z art. 217 ust. 1 ustawy Pzp2019 | <input type="checkbox"/> <input type="checkbox"/> <input type="checkbox"/> | <input type="checkbox"/> <input type="checkbox"/> <input type="checkbox"/> |
| 5.29 W przypadku, gdy beneficjent skierował zaproszenie do negocjacji do laureata konkursu w rozumieniu art. 325 ust. 1 ustawy Pzp2019, konkurs ten został przeprowadzony zgodnie z zasadami wynikającymi z art. 325 ust. 2-4 – art. 358 ustawy Pzp2019 | <input type="checkbox"/> <input type="checkbox"/> <input type="checkbox"/> <input type="checkbox"/> | <input type="checkbox"/> <input type="checkbox"/> <input type="checkbox"/> <input type="checkbox"/> |
| 5.30 Zgodnie z zasadami wynikającymi z art. 217 ust. 2 ustawy Pzp2019, Wykonawca złożył oświadczenie o niepodleganiu wykluczeniu, spełnianiu warunków udziału w postępowaniu lub kryteriów selekcji, w zakresie wskazanym przez zamawiającego | <input type="checkbox"/> <input type="checkbox"/> <input type="checkbox"/> | <input type="checkbox"/> <input type="checkbox"/> <input type="checkbox"/> |
| 5.31 Z treści oświadczeń przedłożonych przez osoby wykonujące czynności w postępowaniu o udzielenie zamówienia, wynika, że w trakcie postępowania o udzielenie zamówienia publicznego nie wystąpił konflikt interesów w rozumieniu art. | <input type="checkbox"/> <input type="checkbox"/> <input type="checkbox"/> | <input type="checkbox"/> <input type="checkbox"/> <input type="checkbox"/> |

56 ust. 2 ustawy Pzp2019		
5.34 Beneficjent zawarł umowę w sprawie zamówienia publicznego zgodnie z zasadami i terminami wynikającymi z art. 264 ustawy Pzp2019	<input type="checkbox"/> <input type="checkbox"/> <input type="checkbox"/> <input type="checkbox"/>	<input type="checkbox"/> <input type="checkbox"/> <input type="checkbox"/> <input type="checkbox"/>
5.35 W przypadku, gdy beneficjent po przeprowadzeniu postępowania zawarł umowę ramową, umowa ta spełnia wymagania wynikające z art. 311 ustawy Pzp2019, a w trakcie postępowania stosowano zasady wynikające z art. 312-315 ustawy Pzp2019	<input type="checkbox"/> <input type="checkbox"/> <input type="checkbox"/> <input type="checkbox"/>	<input type="checkbox"/> <input type="checkbox"/> <input type="checkbox"/> <input type="checkbox"/>
5.36 Umowa w sprawie zamówienia publicznego odpowiada wymogom, o których mowa w art. 431-440 ustawy Pzp2019, w szczególności nie dokonano istotnych zmian (w rozumieniu art. 454 ustawy Pzp2019) postanowień zawartej umowy lub umowy ramowej w stosunku do treści oferty, na podstawie której dokonano wyboru wykonawcy	<input type="checkbox"/> <input type="checkbox"/> <input type="checkbox"/>	<input type="checkbox"/> <input type="checkbox"/> <input type="checkbox"/>
5.37 Beneficjent przygotował i przeprowadził postępowanie o udzielenie zamówienia w sposób zapewniający zachowanie uczciwej konkurencji i równe traktowanie wykonawców oraz zgodnie z zasadami proporcjonalności i przejrzystości oraz zgodnie z ogólnymi zasadami udzielania zamówień wynikających z art. 16-20, 24-27, 61-70, 86-90 ustawy Pzp2019	<input type="checkbox"/> <input type="checkbox"/> <input type="checkbox"/>	<input type="checkbox"/> <input type="checkbox"/> <input type="checkbox"/>
5.38 Przedmiot zamówienia lub jego część jest zgodny z zestawieniem rzeczowo-finansowym operacji stanowiącym załącznik do umowy o dofinansowanie	<input type="checkbox"/> <input type="checkbox"/> <input type="checkbox"/>	<input type="checkbox"/> <input type="checkbox"/> <input type="checkbox"/>

Komentarze/Uwagi do postępowania:

.....

.....

.....

.....

Znak sprawy.....

.....
.....
.....
.....

		Weryfikujący				Sprawdzający			
		TAK	NIE	ND	D W/U	TAK	NIE	ND	D W/U
III.1 Tryb podstawowy		<input type="checkbox"/>				<input type="checkbox"/>			
Kompletność dokumentów:									
1.1	Dokumenty z szacowania wartości zamówienia, zgodnie z zasadami wynikającymi z art. 28-36 ustawy Pzp2019	<input type="checkbox"/>			<input type="checkbox"/>	<input type="checkbox"/>			<input type="checkbox"/>
1.2	Protokół postępowania o udzielenie zamówienia publicznego wraz z załącznikami – protokół i załączniki sporządzone zgodnie z wymogami wynikającymi z art. 71-73 ustawy Pzp2019 i przepisami aktów wykonawczych wydanych na podstawie art. 80 ustawy Pzp2019	<input type="checkbox"/>			<input type="checkbox"/>	<input type="checkbox"/>			<input type="checkbox"/>
1.3	Upoważnienie do potwierdzenia za zgodność z oryginałem dokumentacji z przeprowadzonego postępowania o udzielenie zamówienia publicznego dla osoby upoważnionej przez beneficjenta – jeżeli dotyczy	<input type="checkbox"/>		<input type="checkbox"/>	<input type="checkbox"/>	<input type="checkbox"/>		<input type="checkbox"/>	<input type="checkbox"/>
1.4	Ogłoszenie o zamówieniu	<input type="checkbox"/>			<input type="checkbox"/>	<input type="checkbox"/>			<input type="checkbox"/>
1.6	Dokumenty potwierdzające powołanie komisji przetargowej, zgodnie z zasadami wynikającymi z art. 53-55 ustawy Pzp2019 – jeżeli dotyczy	<input type="checkbox"/>		<input type="checkbox"/>	<input type="checkbox"/>	<input type="checkbox"/>		<input type="checkbox"/>	<input type="checkbox"/>
1.7	Zaproszenie do negocjacji	<input type="checkbox"/>	<input type="checkbox"/>	<input type="checkbox"/>	<input type="checkbox"/>	<input type="checkbox"/>	<input type="checkbox"/>	<input type="checkbox"/>	<input type="checkbox"/>
1.8	Specyfikacja warunków zamówienia	<input type="checkbox"/>			<input type="checkbox"/>	<input type="checkbox"/>			<input type="checkbox"/>
1.9	Opis potrzeb i wymagań	<input type="checkbox"/>		<input type="checkbox"/>	<input type="checkbox"/>	<input type="checkbox"/>		<input type="checkbox"/>	<input type="checkbox"/>

1.10	Zaproszenie do składania ofert dodatkowych	<input type="checkbox"/>	<input type="checkbox"/>	<input type="checkbox"/>	<input type="checkbox"/>	<input type="checkbox"/>	<input type="checkbox"/>	<input type="checkbox"/>	<input type="checkbox"/>
1.11	Zaproszenie do składania ofert ostatecznych	<input type="checkbox"/>	<input type="checkbox"/>	<input type="checkbox"/>	<input type="checkbox"/>	<input type="checkbox"/>	<input type="checkbox"/>	<input type="checkbox"/>	<input type="checkbox"/>
1.12	Oferta(y) złożona(e) przez wykonawcę (wykonawców) wraz oświadczeniem wykonawcy składanym na podstawie art. 125 ust. 1 ustawy Pzp2019	<input type="checkbox"/>		<input type="checkbox"/>		<input type="checkbox"/>		<input type="checkbox"/>	
1.13	Informacja o wyborze najkorzystniejszej oferty wraz z dowodem udostępnienia	<input type="checkbox"/>		<input type="checkbox"/>		<input type="checkbox"/>		<input type="checkbox"/>	
1.14	Umowa w sprawie zamówienia publicznego oraz zabezpieczenie należytego wykonania umowy	<input type="checkbox"/>		<input type="checkbox"/>		<input type="checkbox"/>		<input type="checkbox"/>	
1.15	Kompletna dokumentacja związana z odwołaniami oraz zapytaniami i wyjaśnieniami dotyczącymi specyfikacji warunków zamówienia lub opisu potrzeb i wymagań, jeżeli miały miejsce w danym postępowaniu – jeżeli dotyczy	<input type="checkbox"/>	<input type="checkbox"/>	<input type="checkbox"/>		<input type="checkbox"/>	<input type="checkbox"/>	<input type="checkbox"/>	
1.16	Ogłoszenie o udzieleniu zamówienia, zgodnie z art. 309 ustawy Pzp2019	<input type="checkbox"/>		<input type="checkbox"/>		<input type="checkbox"/>		<input type="checkbox"/>	
.....	Inne dokumenty	<input type="checkbox"/>	<input type="checkbox"/>			<input type="checkbox"/>	<input type="checkbox"/>		
		<input type="checkbox"/>	<input type="checkbox"/>	<input type="checkbox"/>		<input type="checkbox"/>	<input type="checkbox"/>	<input type="checkbox"/>	
.....	<input type="checkbox"/>	<input type="checkbox"/>	<input type="checkbox"/>		<input type="checkbox"/>	<input type="checkbox"/>	<input type="checkbox"/>	
.....								

Poprawność przeprowadzonego postępowania:

- | | | |
|---|---|---|
| <p>1.17 W przypadku, gdy:</p> <p>a) beneficjentem jest podmiot, o którym mowa art. 4, art. 5 ust. 1, art. 6 ustawy Pzp2019,</p> <p>oraz</p> <p>b) zamówienie zostało udzielone w celu wykonywania działalności związanej z eksploatacją obszaru geograficznego, w celu udostępniania przewoźnikom lotniczym, przewoźnikom morskim oraz przewoźnikom śródlądowym odpowiednio portów lotniczych, portów morskich i portów śródlądowych, lub innych terminali</p> <p>oraz</p> <p>c) wartość zamówienia nie przekracza progów unijnych ogłoszonych w drodze obwieszczenia przez Prezesa Urzędu Zamówień Publicznych zgodnie z art. 3 ust. 3 ustawy Pzp2019</p> <p>to do udzielania zamówienia stosowano odpowiednio przepisy art. art. 275-296 ustawy Pzp2019</p> | <input type="checkbox"/> <input type="checkbox"/> <input type="checkbox"/> <input type="checkbox"/> | <input type="checkbox"/> <input type="checkbox"/> <input type="checkbox"/> <input type="checkbox"/> |
| <p>1.18 Beneficjent, w celu uniknięcia stosowania przepisów ustawy, nie połączył zamówienia/nie podzielił zamówienia w sposób niezgodny z zasadami wynikającymi z art. 24-27 ustawy Pzp2019</p> | <input type="checkbox"/> <input type="checkbox"/> <input type="checkbox"/> | <input type="checkbox"/> <input type="checkbox"/> <input type="checkbox"/> |
| <p>1.19 Beneficjent prawidłowo, zgodnie z zasadami wynikającymi z art. 57-60 oraz art. 112-117 ustawy Pzp2019, określił warunki udziału wykonawców w postępowaniu</p> | <input type="checkbox"/> <input type="checkbox"/> <input type="checkbox"/> | <input type="checkbox"/> <input type="checkbox"/> <input type="checkbox"/> |
| <p>1.20 W przypadku, gdy beneficjent wykluczył wykonawcę(-ów) z postępowania o udzielenie zamówienia publicznego, podstawa wykluczenia jest zgodna z art. 108-111 ustawy Pzp2019</p> | <input type="checkbox"/> <input type="checkbox"/> <input type="checkbox"/> <input type="checkbox"/> | <input type="checkbox"/> <input type="checkbox"/> <input type="checkbox"/> <input type="checkbox"/> |
| <p>1.21 Beneficjent nie żądał od wykonawców dokumentów innych niż dokumenty,</p> | <input type="checkbox"/> <input type="checkbox"/> <input type="checkbox"/> | <input type="checkbox"/> <input type="checkbox"/> <input type="checkbox"/> |

	o których mowa w art. 125 ust. 1, 3-5 ustawy Pzp2019					
1.22	Prawidłowo, zgodnie z zasadami wynikającymi z art. 28-36 ustawy Pzp2019, oszacowano wartość zamówienia	<input type="checkbox"/>	<input type="checkbox"/>	<input type="checkbox"/>	<input type="checkbox"/>	<input type="checkbox"/>
1.23	Opis potrzeb i wymagań zawiera co najmniej elementy, o których mowa w art. 282 ustawy Pzp2019	<input type="checkbox"/>	<input type="checkbox"/>	<input type="checkbox"/>	<input type="checkbox"/>	<input type="checkbox"/>
1.24	Specyfikacja warunków zamówienia zawierała co najmniej elementy, o których mowa w art. 281 ustawy Pzp2019, w tym przedmiot zamówienia w specyfikacji opisano w sposób, o którym mowa w art. 99-103 ustawy Pzp2019	<input type="checkbox"/>	<input type="checkbox"/>	<input type="checkbox"/>	<input type="checkbox"/>	<input type="checkbox"/>
1.25	W przypadku, gdy przed upływem terminu składania ofert beneficjent zmienił treść specyfikacji warunków zamówienia lub opisu potrzeb i wymagań, zmiana ta była zgodna z zasadami wynikającymi z art. 286 ustawy Pzp2019	<input type="checkbox"/>	<input type="checkbox"/>	<input type="checkbox"/>	<input type="checkbox"/>	<input type="checkbox"/>
1.26	Beneficjent wyznaczył termin składania ofert zgodnie z zasadami wynikającymi z art. 283 ustawy Pzp2019	<input type="checkbox"/>	<input type="checkbox"/>	<input type="checkbox"/>	<input type="checkbox"/>	<input type="checkbox"/>
1.27	Beneficjent zapoznał się z zawartością ofert po upływie terminu na ich składanie (z ewentualnym uwzględnieniem przepisów art. 271 ustawy Pzp2019, w związku z którymi przedłużony został termin składania wniosków)	<input type="checkbox"/>	<input type="checkbox"/>	<input type="checkbox"/>	<input type="checkbox"/>	<input type="checkbox"/>
1.28	Beneficjent niezwłocznie poinformował wykonawców o wynikach oceny ofert	<input type="checkbox"/>	<input type="checkbox"/>	<input type="checkbox"/>	<input type="checkbox"/>	<input type="checkbox"/>
1.29	Beneficjent zaprosił do negocjacji wykonawców zgodnie z zasadami wynikającymi z art. 288-289 ustawy Pzp2019	<input type="checkbox"/>	<input type="checkbox"/>	<input type="checkbox"/>	<input type="checkbox"/>	<input type="checkbox"/>
1.30	Beneficjent wyznaczył termin składania ofert zgodnie z zasadami wynikającymi z art. 296 ustawy Pzp2019	<input type="checkbox"/>	<input type="checkbox"/>	<input type="checkbox"/>	<input type="checkbox"/>	<input type="checkbox"/>

- | | | | |
|------|---|---|---|
| 1.31 | Po zakończeniu negocjacji zamawiający sporządził specyfikację warunków zamówienia, która stanowi doprecyzowanie oraz uzupełnienie informacji zawartych w opisie potrzeb i wymagań, wyłącznie w zakresie, w jakim było to przedmiotem negocjacji, zgodnie z zasadami art. 292 ustawy Pzp2019 | <input type="checkbox"/> <input type="checkbox"/> <input type="checkbox"/> <input type="checkbox"/> | <input type="checkbox"/> <input type="checkbox"/> <input type="checkbox"/> <input type="checkbox"/> |
| 1.32 | Beneficjent odrzucił ofertę (-y) zgodnie z zasadami wynikającymi z art. 226 ustawy Pzp2019 | <input type="checkbox"/> <input type="checkbox"/> <input type="checkbox"/> <input type="checkbox"/> | <input type="checkbox"/> <input type="checkbox"/> <input type="checkbox"/> <input type="checkbox"/> |
| 1.33 | Beneficjent dokonał wyboru ofert zgodnie z zasadami wynikającymi z art. 239-252 ustawy Pzp2019 | <input type="checkbox"/> <input type="checkbox"/> <input type="checkbox"/> | <input type="checkbox"/> <input type="checkbox"/> <input type="checkbox"/> |
| 1.34 | Beneficjent poinformował wykonawców o wyborze najkorzystniejszej oferty zgodnie z zasadami wynikającymi z art. 253 ustawy Pzp2019 | <input type="checkbox"/> <input type="checkbox"/> <input type="checkbox"/> | <input type="checkbox"/> <input type="checkbox"/> <input type="checkbox"/> |
| 1.35 | W przypadku, gdy beneficjent żądał wniesienia wadium w wysokości nie większej niż 1,5 % wartości zamówienia, wadium zostało wniesione w wymaganej formie, przed upływem terminu składania ofert | <input type="checkbox"/> <input type="checkbox"/> <input type="checkbox"/> <input type="checkbox"/> | <input type="checkbox"/> <input type="checkbox"/> <input type="checkbox"/> <input type="checkbox"/> |
| 1.36 | Z treści oświadczeń przedłożonych przez osoby wykonujące czynności w postępowaniu o udzielenie zamówienia, wynika, że w trakcie postępowania o udzielenie zamówienia publicznego nie wystąpił konflikt interesów w rozumieniu art. 56 ust. 2 ustawy Pzp2019 | <input type="checkbox"/> <input type="checkbox"/> <input type="checkbox"/> | <input type="checkbox"/> <input type="checkbox"/> <input type="checkbox"/> |
| 1.37 | W przypadku, gdy beneficjent po przeprowadzeniu postępowania zawarł umowę ramową, umowa ta spełnia wymagania wynikające z art. 311 ustawy Pzp2019, a w trakcie postępowania stosowano zasady wynikające z art. 312-315 ustawy Pzp2019 | <input type="checkbox"/> <input type="checkbox"/> <input type="checkbox"/> <input type="checkbox"/> | <input type="checkbox"/> <input type="checkbox"/> <input type="checkbox"/> <input type="checkbox"/> |

<p>1.38 Umowa w sprawie zamówienia publicznego odpowiada wymogom, o których mowa w art. 431-440 ustawy Pzp2019, w szczególności nie dokonano istotnych zmian (w rozumieniu art. 454 ustawy Pzp2019) postanowień zawartej umowy lub umowy ramowej w stosunku do treści oferty, na podstawie której dokonano wyboru wykonawcy</p>	<input type="checkbox"/> <input type="checkbox"/>	<input type="checkbox"/>	<input type="checkbox"/> <input type="checkbox"/>	<input type="checkbox"/>
<p>1.39 Beneficjent przygotował i przeprowadził postępowanie o udzielenie zamówienia w sposób zapewniający zachowanie uczciwej konkurencji i równe traktowanie wykonawców oraz zgodnie z zasadami proporcjonalności i przejrzystości oraz zgodnie z ogólnymi zasadami udzielania zamówień wynikających z art. 16-20, 24-27, 61-70 ustawy Pzp2019</p>	<input type="checkbox"/> <input type="checkbox"/>	<input type="checkbox"/>	<input type="checkbox"/> <input type="checkbox"/>	<input type="checkbox"/>
<p>1.40 Przedmiot zamówienia lub jego część jest zgodny z <i>zestawieniem rzeczowo-finansowym operacji</i> stanowiącym załącznik do umowy o dofinansowanie</p>	<input type="checkbox"/> <input type="checkbox"/>	<input type="checkbox"/>	<input type="checkbox"/> <input type="checkbox"/>	<input type="checkbox"/>

Komentarze/Uwagi do postępowania:

.....

.....

.....

.....

.....

.....

.....

.....

III.2 Partnerstwo innowacyjne, o którym mowa w art. 297-299 ustawy Pzp2019 – W związku z tym, że zgodnie z art. 297 ustawy Pzp2019, do udzielania zamówienia w trybie partnerstwa innowacyjnego stosuje się przepisy działu III rozdziału 3 oddziału 6, ze zmianami wynikającymi z działu III rozdziału 5 oddziału 2 ustawy Pzp2019, należy odpowiednio stosować wzór karty z pkt II.3.

III.3 Negocjacje bez ogłoszenia, o których mowa w art. 300-303 ustawy Pzp2019 – W związku z tym, że zgodnie z art. 300 ustawy Pzp2019, do udzielania zamówienia w trybie negocjacji bez ogłoszenia stosuje się przepisy działu III rozdziału 3 oddziału 7, ze zmianami wynikającymi z działu III rozdziału 5 oddziału 3 ustawy Pzp2019, należy odpowiednio stosować wzór karty z pkt II.4

III.4 Zamówienie z wolnej ręki, o którym mowa w art. 304-306 ustawy Pzp2019 – W związku z tym, że zgodnie z art. 304 ustawy Pzp2019, do udzielania zamówienia w trybie zamówienia z wolnej ręki stosuje się przepisy działu III rozdziału 3 oddziału 6, ze zmianami wynikającymi z działu III rozdziału 5 oddziału 4 ustawy Pzp2019, należy odpowiednio stosować wzór karty z pkt II.5

	Weryfikujący				Sprawdzający			
	TAK	NIE	ND	D W/U	TAK	NIE	ND	D W/U
<p>IV. Zamówienia, związanego z wykonywaniem umowy koncesji na roboty budowlane, udzielił koncesjonariusz robót budowlanych, tj. podmiot, z którym zawarto umowę koncesji na roboty budowlane na podstawie przepisów Ustawy z dnia 21 października 2016 r. o umowie koncesji na roboty budowlane lub usługi (Dz. U. z 2021 r. poz. 541, z późn. zm.)</p>	<input type="checkbox"/>		<input type="checkbox"/>		<input type="checkbox"/>		<input type="checkbox"/>	
<p>1. Przy udzielaniu zamówienia zastosowano przepisy Ustawy z dnia 21 października 2016 r. o umowie koncesji na roboty budowlane lub usługi (Dz. U. z 2021 r. poz. 541, z późn. zm.).</p>	<input type="checkbox"/>	<input type="checkbox"/>		<input type="checkbox"/>	<input type="checkbox"/>	<input type="checkbox"/>		<input type="checkbox"/>

Komentarze/Uwagi do postępowania:

.....

.....

.....

.....

.....

.....

.....

.....

CZĘŚĆ III
WSTĘPNY WYNIK WERYFIKACJI KOMPLETNOŚCI DOKUMENTACJI
I POPRAWNOŚCI PRZEPROWADZENIA POSTĘPOWANIA

	Weryfikujący	Sprawdzający	Zatwierdzający**
	TAK	TAK	TAK
1. Postępowanie o udzielenie zamówienia publicznego przeprowadzone bez naruszeń przepisów o zamówieniach publicznych	<input type="checkbox"/>	<input type="checkbox"/>	<input type="checkbox"/>
	TAK	TAK	TAK
2. Wymagane wezwanie do usunięcia braków/złożenia wyjaśnień	<input type="checkbox"/>	<input type="checkbox"/>	<input type="checkbox"/>
	TAK	TAK	TAK
3. Postępowanie o udzielenie zamówienia publicznego przeprowadzone z naruszeniem przepisów o zamówieniach publicznych skutkujących nałożeniem korekty finansowej w wysokości..... % Stwierdzone naruszenia: Korekta ² - % - % - %	<input type="checkbox"/>	<input type="checkbox"/>	<input type="checkbox"/>
	TAK	TAK	TAK
4. Postępowanie o udzielenie zamówienia publicznego przeprowadzone z naruszeniem przepisów o zamówieniach publicznych skutkujących nałożeniem korekty finansowej w wysokości 100 % Stwierdzone naruszenia: Korekta ³ - % - % - %	<input type="checkbox"/>	<input type="checkbox"/>	<input type="checkbox"/>
	TAK	TAK	TAK
5. Wymagane uzyskanie opinii innego podmiotu lub wystąpienie z wnioskiem do Prezesa UZP o przeprowadzenie kontroli doraźnej	<input type="checkbox"/>	<input type="checkbox"/>	<input type="checkbox"/>

.....
Weryfikujący
*(data, czytelnie imię i nazwisko,
podpis)*

.....
Sprawdzający
*(data, czytelnie imię i
nazwisko, podpis)*

.....
Zatwierdzający
*(data, czytelnie imię i nazwisko,
podpis)* (w przypadku braku
zgodności stanowisk Weryfikującego i
Nadzorującego)

² W przypadku metody dyferencyjnej należy określić w PLN i wpisać różnicę pomiędzy wysokością rzeczywistych wydatków ze środków „PO RiM” po wystąpieniu naruszenia, a hipotetyczną wysokością takich wydatków w sytuacji, gdyby naruszenie nie miało miejsca.

**III A. STWIERDZONE BRAKI, KTÓRYCH USUNIĘCIE JEST WYMAGANE /
WYMAGANE ZŁOŻENIE WYJAŚNIEŃ**

Wstawić "X" we właściwym miejscu

Braki, których usunięcie jest wymagane/Kwestie wymagające wyjaśnienia	Weryfikujący			Sprawdzający		
	TAK	NIE	D W/U	TAK	NIE	D W/U
	<input type="checkbox"/>	<input type="checkbox"/>	<input type="checkbox"/>	<input type="checkbox"/>	<input type="checkbox"/>	<input type="checkbox"/>
1.	<input type="checkbox"/>	<input type="checkbox"/>	<input type="checkbox"/>	<input type="checkbox"/>	<input type="checkbox"/>	<input type="checkbox"/>
2.	<input type="checkbox"/>	<input type="checkbox"/>	<input type="checkbox"/>	<input type="checkbox"/>	<input type="checkbox"/>	<input type="checkbox"/>
3.	<input type="checkbox"/>	<input type="checkbox"/>	<input type="checkbox"/>	<input type="checkbox"/>	<input type="checkbox"/>	<input type="checkbox"/>
4.	<input type="checkbox"/>	<input type="checkbox"/>	<input type="checkbox"/>	<input type="checkbox"/>	<input type="checkbox"/>	<input type="checkbox"/>
5.	<input type="checkbox"/>	<input type="checkbox"/>	<input type="checkbox"/>	<input type="checkbox"/>	<input type="checkbox"/>	<input type="checkbox"/>
6.	<input type="checkbox"/>	<input type="checkbox"/>	<input type="checkbox"/>	<input type="checkbox"/>	<input type="checkbox"/>	<input type="checkbox"/>
7.	<input type="checkbox"/>	<input type="checkbox"/>	<input type="checkbox"/>	<input type="checkbox"/>	<input type="checkbox"/>	<input type="checkbox"/>
8.	<input type="checkbox"/>	<input type="checkbox"/>	<input type="checkbox"/>	<input type="checkbox"/>	<input type="checkbox"/>	<input type="checkbox"/>
9.	<input type="checkbox"/>	<input type="checkbox"/>	<input type="checkbox"/>	<input type="checkbox"/>	<input type="checkbox"/>	<input type="checkbox"/>
10.	<input type="checkbox"/>	<input type="checkbox"/>	<input type="checkbox"/>	<input type="checkbox"/>	<input type="checkbox"/>	<input type="checkbox"/>

Znak sprawy.....

Termin, w którym należy usunąć braki/złożyć wyjaśnienia

...../...../.....

...../...../.....

(dd/mm/rrrr)

(dd/mm/rrrr)

Termin, w którym usunięto braki/złożono wyjaśnienia:

...../...../.....

...../...../.....

(dd/mm/rrrr)

(dd/mm/rrrr)

.....
Weryfikujący
(data, czytelnie imię i nazwisko, podpis)

.....
Sprawdzający
(data, czytelnie imię i nazwisko, podpis)

CZĘŚĆ IV
WYNIK WERYFIKACJI KOMPLETNOŚCI DOKUMENTACJI
I POPRAWNOŚCI PRZEPROWADZENIA POSTĘPOWANIA PO USUNIĘCIU BRAKÓW/
ZŁOŻENIU WYJAŚNIEŃ

	Weryfikujący	Sprawdzający	Zatwierdzający**
	TAK	TAK	TAK
1. Postępowanie o udzielenie zamówienia publicznego przeprowadzone bez naruszeń przepisów o zamówieniach publicznych	<input type="checkbox"/>	<input type="checkbox"/>	<input type="checkbox"/>
	TAK	TAK	TAK
2. Wymagane wezwanie do złożenia dodatkowych wyjaśnień	<input type="checkbox"/>	<input type="checkbox"/>	<input type="checkbox"/>
	TAK	TAK	TAK
3. Postępowanie o udzielenie zamówienia publicznego przeprowadzone z naruszeniem przepisów o zamówieniach publicznych skutkujących nałożeniem korekty finansowej w wysokości..... % Stwierdzone naruszenia: Korekta ³ % % %	<input type="checkbox"/>	<input type="checkbox"/>	<input type="checkbox"/>
	TAK	TAK	TAK
4. Postępowanie o udzielenie zamówienia publicznego przeprowadzone z naruszeniem przepisów o zamówieniach publicznych skutkujących nałożeniem korekty finansowej w wysokości 100 % Stwierdzone naruszenia: Korekta ³ % % %	<input type="checkbox"/>	<input type="checkbox"/>	<input type="checkbox"/>
	TAK	TAK	TAK
5. Wymagane uzyskanie opinii innego podmiotu lub wystąpienie z wnioskiem do Prezesa UZP o przeprowadzenie kontroli doraźnej	<input type="checkbox"/>	<input type="checkbox"/>	<input type="checkbox"/>

.....
Weryfikujący
(data, czytelnie imię i nazwisko,
podpis)

.....
Sprawdzający
(data, czytelnie imię i
nazwisko, podpis)

.....
Zatwierdzający
(data, czytelnie imię i nazwisko,
podpis) (w przypadku braku
zgodności stanowisk Weryfikującego
i Nadzorującego)

IVA. WYMAGANE WYJAŚNIENIA

Wstawić "X" we właściwym miejscu

Weryfikujący	Sprawdzający
--------------	--------------

Kwestie wymagające wyjaśnienia

TAK NIE TAK NIE

1.	<input type="checkbox"/>	<input type="checkbox"/>	<input type="checkbox"/>	<input type="checkbox"/>
2.	<input type="checkbox"/>	<input type="checkbox"/>	<input type="checkbox"/>	<input type="checkbox"/>
3.	<input type="checkbox"/>	<input type="checkbox"/>	<input type="checkbox"/>	<input type="checkbox"/>
4.	<input type="checkbox"/>	<input type="checkbox"/>	<input type="checkbox"/>	<input type="checkbox"/>
5.	<input type="checkbox"/>	<input type="checkbox"/>	<input type="checkbox"/>	<input type="checkbox"/>

Termin, w którym należy złożyć wyjaśnienia

...../...../.....
(dd/mm/rrrr)

...../...../.....
(dd/mm/rrrr)

Termin złożenia wyjaśnień:

...../...../.....
(dd/mm/rrrr)

...../...../.....
(dd/mm/rrrr)

.....
Weryfikujący
(data, czytelnie imię i nazwisko, podpis)

.....
Sprawdzający
(data, czytelnie imię i nazwisko, podpis)

Uwagi/ Uzasadnienie oceny, o ile wymagane

.....
.....
.....

CZĘŚĆ V
KOŃCOWY WYNIK WERYFIKACJI POPRAWNOŚCI PRZEPROWADZENIA
POSTĘPOWANIA

	Weryfikujący	Sprawdzający	Zatwierdzający**
	TAK	TAK	TAK
1. Ocena postępowania o udzielenie zamówienia publicznego nie jest wymagana	<input type="checkbox"/>	<input type="checkbox"/>	<input type="checkbox"/>
	TAK	TAK	TAK
2. Postępowanie o udzielenie zamówienia publicznego przeprowadzone bez naruszeń przepisów o zamówieniach publicznych	<input type="checkbox"/>	<input type="checkbox"/>	<input type="checkbox"/>
	TAK	TAK	TAK
3. Postępowanie o udzielenie zamówienia publicznego przeprowadzone z naruszeniem przepisów o zamówieniach publicznych skutkujących nałożeniem korekty finansowej w wysokości..... % Stwierdzone naruszenia: Korekta ³ - % - % - %	<input type="checkbox"/>	<input type="checkbox"/>	<input type="checkbox"/>
	TAK	TAK	TAK
4. Postępowanie o udzielenie zamówienia publicznego przeprowadzone z naruszeniem przepisów o zamówieniach publicznych skutkujących nałożeniem korekty finansowej w wysokości 100 % Stwierdzone naruszenia: Korekta ³ - % - % - %	<input type="checkbox"/>	<input type="checkbox"/>	<input type="checkbox"/>
	TAK	TAK	TAK
5. Postępowanie o udzielenie zamówienia publicznego przeprowadzone z naruszeniem przepisów o zamówieniach publicznych w związku ze stwierdzeniem (w wyniku kontroli uprzedniej) przez Prezesa UZP, że postępowanie powinno zostać unieważnione – korekta 100%	<input type="checkbox"/>	<input type="checkbox"/>	<input type="checkbox"/>

.....
Weryfikujący
*(data, czytelnie imię i nazwisko,
podpis)*

.....
Sprawdzający
*(data, czytelnie imię i
nazwisko, podpis)*

.....
Zatwierdzający
*(data, czytelnie imię i nazwisko,
podpis)*

Znak sprawy.....

**INSTRUKCJA WYPEŁNIANIA KARTY WERYFIKACJI POSTĘPOWANIA
O UDZIELENIE ZAMÓWIENIA PUBLICZNEGO WSZCZĘTEGO PO DNIU 31.12.2020r.**

ZALECENIA OGÓLNE

Każdy z pracowników biorących udział w ocenie postępowania o udzielenie zamówienia publicznego przed podjęciem jakichkolwiek czynności w sprawie, podpisuje deklarację bezstronności (P-1/447). W przypadku, gdy Beneficjent złoży wniosek o ponowne rozpatrzenie sprawy, deklarację bezstronności (P-1/447) podpisują także pracownicy wyznaczeni do ponownej oceny postępowania o udzielenie zamówienia publicznego.

1. Kartę wypełnia się zgodnie z niniejszą instrukcją poprzez:
 - a) zaznaczenie symbolem X właściwego pola w kształcie prostokąta;
 - b) wpisanie w pola opisowe dat lub innych wymaganych informacji;
 - c) podpisanie poszczególnych części Karty w oznaczonych miejscach przez osobę sporządzającą, sprawdzającą, podejmującą decyzję w przypadku braku zgodności stanowisk oraz zatwierdzającą dokument;
 - d) odatowanie wszystkich części Karty.
2. Wszystkie dokumenty robocze (notatki, wyliczenia, zapiski pracownika, dodatkowe materiały, itd.) powstałe podczas oceny postępowania muszą być datowane, podpisane, opatrzone jednolitym znakiem sprawy oraz dołączane do teczki wniosku.
3. Weryfikacja postępowania o udzielenie zamówienia publicznego polega na sprawdzeniu, w oparciu o przedłożoną dokumentację z postępowania, czy dane postępowanie zostało przeprowadzone zgodnie przepisami prawa regulującymi zasady udzielania zamówień publicznych, w szczególności zgodnie z ustawą z dnia 11 września 2019 r. Prawo zamówień publicznych Dz.U. z 2021 r., poz. 1129) zwana dalej ustawą Pzp2019, oraz umową o dofinansowanie. W związku z powyższym, dokonując oceny postępowania o udzielenie zamówienia publicznego należy, równoległe z niniejszą instrukcją, czytać ustawę Pzp2019.
4. Oceny postępowania o udzielenie zamówienia publicznego dokonuje się w terminie 60 dni roboczych od dnia złożenia dokumentacji z postępowania o udzielenie zamówienia publicznego.

W przypadku, gdy podczas oceny postępowania o udzielenie zamówienia publicznego, Instytucja Pośrednicząca:

- wezwie beneficjenta do usunięcia braków, lub
- wezwie beneficjenta do złożenia wyjaśnień, lub
- wystąpi o uzyskanie opinii innego podmiotu lub wystąpi o kontrolę doraźną Prezesa Urzędu Zamówień Publicznych (Prezes UZP)

termin ten ulega wydłużeniu, odpowiednio o czas niezbędny do usunięcia braków lub składania wyjaśnień oraz o czas niezbędny do uzyskania opinii lub wyników kontroli doraźnej, o czym Instytucja Pośrednicząca informuje Beneficjenta na piśmie.

W przypadku przekroczenia terminu przeznaczonego na weryfikację zakończonego postępowania, należy sporządzić notatkę służbową wyjaśniającą przyczyny opóźnienia, załączyć ją do akt sprawy.

Wystąpienie do Prezesa UZP powinno być bezwzględnie poprzedzone zasięgnięciem opinii służb prawnych Instytucji pośredniczącej.

5. W przypadku, gdy w odpowiedzi na pismo P-4/447 / P-5/447 beneficjent złoży wniosek o ponowne rozpatrzenie sprawy, zastosowanie ma reguła R22. W przypadku, gdy wniosek o ponowne rozpatrzenie sprawy nie wpłynął w wymaganym terminie (wpłynął po upływie 14 dni od dnia doręczenia pism: P-4/447 albo P-5/447, wniosek ten należy postawić bez rozparzenia informując o tym beneficjenta.
6. Zgodnie z przepisami art. 15 ust. 3 w związku art. 18 ust. 2 ustawy z 10 lipca 2015 r. o wspieraniu zrównoważonego rozwoju sektora rybackiego z udziałem Europejskiego Funduszu Morskiego i Rybackiego (t.j. Dz. U. z 2020r., poz. 2140) do postępowań w sprawach przyznawania pomocy oraz do postępowań w sprawie wypłaty pomocy *stosuje się przepisy Kodeksu postępowania administracyjnego dotyczące właściwości miejscowej organów, wyłączenia pracowników organu, doręczeń i wezwań, udostępniania akt, a także skarg i wniosków, o ile przepisy ustawy nie stanowią inaczej.*
7. Obliczanie i oznaczanie terminów związanych z rozpatrywaniem wniosku o dofinansowanie, rozpatrywaniem wniosku o płatność, prowadzeniem spraw w okresie, w którym wymagane jest zachowanie celu operacji, dokonuje się zgodnie z przepisami ustawy z dnia 23 kwietnia 1964 r. Kodeks cywilny (Dz. U. z 2020 r., poz. 1740, z późn. zm.), dotyczącymi terminów (art. 110-116).
8. Poprawność postępowania o udzielenie zamówienia publicznego weryfikuje pracownik merytoryczny zgodnie z niniejszą Kartą wypełniając ją jako Weryfikujący. Po zakończeniu bieżącego etapu weryfikacji przez Weryfikującego, inny pracownik merytoryczny wypełnia Kartę jako Sprawdzający. W uzasadnionych przypadkach może nie być wyznaczony pracownik sprawdzający (zgodnie z regułą nr 20) – w takim przypadku rolę pracownika Sprawdzającego pełni jednocześnie pracownik Zatwierdzający, wypełniając również pola karty weryfikacji oznaczone dla pracownika Sprawdzającego.
9. W przypadku braku zgodności stanowisk Weryfikującego i Sprawdzającego ostateczną decyzję podejmuje Pracownik Zatwierdzający zaznaczając odpowiednią odpowiedź oraz podpisując się w miejscu do tego wyznaczonym. Jeżeli stanowiska Weryfikującego i Sprawdzającego są zgodne, Weryfikujący i Sprawdzający postępują dalej zgodnie z obowiązującymi procedurami. Zatwierdzający podejmuje również decyzję w sytuacji, o której mowa w regule nr 20, kiedy nie wyznaczono do weryfikacji Sprawdzającego, a jego rolę pełni jednocześnie Zatwierdzający.
10. Pracownik Zatwierdzający zatwierdza poprawność przeprowadzonych weryfikacji postępowania o udzielenie zamówienia publicznego oraz wypełnienia Karty weryfikacji (K-1/447), składając podpis pod częścią V KOŃCOWY WYNIK WERYFIKACJI POPRAWNOŚCI PRZEPROWADZENIA POSTĘPOWANIA. Osobą zatwierdzającą nie może być Weryfikujący ani Sprawdzający. W sytuacji, o której mowa w regule nr 20, kiedy nie wyznaczono do weryfikacji Sprawdzającego, Zatwierdzający pełni jednocześnie rolę Sprawdzającego.
11. Karta jest wypełniana w odniesieniu do pojedynczego postępowania obejmującego zadania/zadanie ujęte w zestawieniu rzeczowo-finansowym operacji w ramach danego etapu jej realizacji. Jeżeli beneficjent, dopuścił możliwość składania ofert częściowych lub zgodnie z przepisami wynikającymi z ustawy Pzp2019 udzielił zamówienia w częściach, należy przyjąć, że każda z tych części jest odrębnym postępowaniem w ramach jednego zamówienia głównego, co oznacza, iż należy wypełnić oddzielną Kartę dla każdej z części podzielonego

zamówienia (jedno postępowanie ⇨ jedna karta K-1/447; jeden etap ⇨ jedno lub kilka postępowań, tj. jedna lub kilka kart K-1/447).

12. Weryfikacja wszystkich postępowań o udzielenie zamówienia publicznego przeprowadzonego w ramach danego etapu realizacji operacji odbywa się przed rozpatrzeniem odpowiedniego Wniosku o płatność, tj. do oceny wniosku o płatność należy przystąpić po zakończeniu oceny postępowań o udzielenie zamówień publicznych, których wydatki są rozliczane w ramach danego etapu operacji.

W przypadku, gdy beneficjent złoży wniosek o ponowne rozpatrzenie sprawy, do oceny wniosku o płatność należy przystąpić po zakończeniu ponownej oceny postępowań o udzielenie zamówienia publicznego.

13. Korespondencja z beneficjentem powinna być prowadzona za potwierdzeniem odbioru (biały blankiet) i wysyłana na adres wskazany przez beneficjenta w umowie o dofinansowanie. Możliwe jest również prowadzenie korespondencji za pomocą ePUAP – zależnie od decyzji Instytucji pośredniczącej. W przypadku ustanowienia pełnomocnika, korespondencja wysyłana jest na adres pełnomocnika. Termin doręczenia pisma biegnie wówczas od daty doręczenia pisma temu pełnomocnikowi.

Za pełnomocnika uważa się osobę wpisaną we wniosku o dofinansowanie, która posiada dołączane do wniosku pełnomocnictwo od wnioskodawcy wraz z wyszczególnieniem zakresu tego pełnomocnictwa (albo osobę wyznaczoną odrębnym pełnomocnictwem), z treści którego wynika, że pełnomocnik jest umocowany także do reprezentowania beneficjenta z zakresu oceny postępowania o udzielenie zamówienia publicznego. W przypadku, gdy beneficjent złożył pisemną informację o zmianie danych korespondencyjnych zawartych w umowie o dofinansowanie, korespondencja wysyłana jest na uaktualniony adres wskazany przez beneficjenta. Zmiana danych korespondencyjnych w umowie, nie wymaga dokonania zmiany umowy.

14. Pisma sporządzane w toku oceny postępowania o udzielenie zamówienia publicznego przygotowywane są przez Weryfikującego, parafowane przez pracownika nadzorującego pracę pracownika Weryfikującego/pracownika Sprawdzającego oraz podpisywane przez osobę upoważnioną do podpisania pisma.

15. W przypadku podejrzenia wystąpienia nieprawidłowości/błędu lub stwierdzenia nieprawidłowości/ błędu należy postępować zgodnie z książką procedur KP-611-446-ARiMR.

16. W przypadku, gdy do oceny dokumentacji z przeprowadzonego postępowania o udzielenie zamówienia publicznego niezbędnym jest wezwanie beneficjenta do przedłożenia dodatkowej dokumentacji, należy, na podstawie umowy o dofinansowanie, pismem P-2/447 żądać innych, dodatkowych dokumentów przetargowych.

W szczególności, gdy postępowanie o udzielenie zamówienia publicznego zostało przeprowadzone w trybie innym niż tryb określony w art. 129 ust. 1 pkt 1 i pkt 2, beneficjent będący jednostką sektora finansów publicznych w rozumieniu przepisów o finansach publicznych albo będący państwową jednostką organizacyjną nieposiadającą osobowości prawnej powinien zostać wezwany do przedłożenia planu postępowań o udzielenie zamówień, jakie były przewidywane do przeprowadzenia w danym roku finansowym. Plan postępowań o udzielenie zamówień publicznych zamieszczany jest w Biuletynie Zamówień Publicznych i na stronie internetowej zamawiającego, zatem wystarczającym jest pobranie planu ze strony internetowej beneficjenta, a następnie jego wydrukowanie i dołączenie do akt sprawy.

17. W związku ze stwierdzeniem, podczas oceny/ponownej oceny dokumentacji z postępowania o udzielenie zamówienia publicznego naruszenia przepisów o zamówieniach publicznych,

stosowana jest korekta finansowa ustalona zgodnie z metodyką wynikającą z *załącznika do decyzji Komisji nr C(2019) 3452 final z dnia 14 maja 2019r. ustanawiającej wytyczne dotyczące określania korekt finansowych w odniesieniu do wydatków finansowanych przez Unię w przypadku nieprzestrzegania obowiązujących przepisów dotyczących zamówień publicznych*¹ (dalej: *Załącznik do decyzji Komisji*), a do procedur korekt finansowych wszczętych przed dniem przyjęcia ww. decyzji *decyzja Komisji nr C(2013) 9527 final z dnia 19.12.2013r. w sprawie określenia i zatwierdzenia wytycznych dotyczących określania korekt finansowych dokonywanych przez Komisję w odniesieniu do wydatków finansowanych przez Unię w ramach zarządzania dzielonego, w przypadku nieprzestrzegania przepisów dotyczących zamówień publicznych*².

Zasadniczo do ustalenia istnienia oraz określenia wielkości szkody należy stosować metodę dyferencyjną, polegająca na porównaniu wysokości rzeczywiście wydatkowanych (lub zakontraktowanych) środków na sfinansowanie zamówienia po zaistnieniu naruszenia ze stanem hipotetycznym, jaki by istniał, gdyby nie nastąpiło rozpatrywane naruszenie. Innymi słowy, należy uchwycić różnicę pomiędzy wysokością rzeczywistych wydatków ze środków PO RiM po wystąpieniu naruszenia, a hipotetyczną wysokością takich wydatków w sytuacji, gdyby naruszenie nie miało miejsca. Zasadą powinna być konkretyzacja wysokości korekt finansowych. Konkretyzacja ta ma polegać na ustaleniu wysokości szkody na podstawie analizy dokumentacji postępowania o udzielenie zamówienia publicznego, w tym w szczególności ofert złożonych przez wykonawców. Powyższa analiza winna mieć przede wszystkim na celu indywidualne oszacowanie rozmiaru szkody spowodowanej ujawnionym naruszeniem.

W przypadkach, gdy obliczenie w oparciu o metodę dyferencyjną konkretnego rozmiaru szkody wywołanej naruszeniem jest trudne, czy wręcz niemożliwe, dla ustalenia wysokości korekty posłużyć się należy tzw. metodą wskaźnikową (w oparciu o procentowe stawki korekt finansowych zawarte w Załączniku do decyzji Komisji). W przypadku wykrycia więcej niż jednego naruszenia w ramach tego samego postępowania o udzielenie zamówienia nie należy kumulować stawek korekty, a decyzję o stawce korekty (5 %, 10%, 25% lub 100%) podejmuje się, biorąc pod uwagę najpoważniejsze naruszenie, tj. w przypadku, gdy:

- a) stwierdzono naruszenia sankcjonowane korektą finansową w wysokości np. 10% i 25%, to ostatecznie, w kierowanym do beneficjenta piśmie P-5/447 powinny zostać wymienione wszystkie naruszenia, ale wskazana kwota korekty finansowej będzie wynosić 25%,
- b) stwierdzono naruszenia sankcjonowane korektą finansową w wysokości np. 25% i 100%, to ostatecznie, w kierowanym do beneficjenta piśmie P-4/447 powinny zostać wymienione wszystkie naruszenia, ale wskazana kwota korekty finansowej będzie wynosiła 100%.

Załącznik do decyzji Komisji zawiera informacje o naruszeniach w odniesieniu do przepisów dyrektyw:

- dyrektywa Parlamentu Europejskiego i Rady 2014/23/UE z dnia 26 lutego 2014 r. w sprawie udzielania koncesji (Dz.U. L 94 z 28.3.2014, s. 1), z późniejszymi zmianami;
- dyrektywa Parlamentu Europejskiego i Rady 2014/24/UE z dnia 26 lutego 2014 r. w sprawie zamówień publicznych (uchylającą dyrektywę 2004/18/WE) (Dz.U. L 94 z 28.3.2014, s. 65), z późniejszymi zmianami;
- dyrektywa Parlamentu Europejskiego i Rady 2014/25/UE z dnia 26 lutego 2014 r. w sprawie udzielania zamówień przez podmioty działające w sektorach gospodarki wodnej, energetyki, transportu i usług pocztowych (uchylającą dyrektywę 2004/17/WE) (Dz.U. L 94 z 28.3.2014, s. 243), z późniejszymi zmianami;

¹https://ec.europa.eu/regional_policy/sources/docgener/informat/2014/GL_corrections_pp_irregularities_annex_PL_revtrans.pdf

² https://ec.europa.eu/regional_policy/sources/docoffic/cocof/2013/cocof_13_9527_annexe_pl.pdf

- dyrektywa Parlamentu Europejskiego i Rady 2009/81/WE z dnia 13 lipca 2009 r. w sprawie koordynacji procedur udzielania niektórych zamówień na roboty budowlane, dostawy i usługi przez instytucje lub podmioty zamawiające w dziedzinach obronności i bezpieczeństwa (Dz.U. L 216 z 20.8.2009, s. 76).

Załącznik do *decyzji Komisji nr C(2013) 9527 final z dnia 19.12.2013r. w sprawie określenia i zatwierdzenia wytycznych dotyczących określania korekt finansowych dokonywanych przez Komisję w odniesieniu do wydatków finansowanych przez Unię w ramach zarządzania dzielonego, w przypadku nieprzestrzegania przepisów* zawiera informacje o naruszeniach w odniesieniu do przepisów dyrektyw już nieobowiązujących:

- DYREKTYWA 2004/18/WE PARLAMENTU EUROPEJSKIEGO I RADY z dnia 31 marca 2004 r. w sprawie koordynacji procedur udzielania zamówień publicznych na roboty budowlane, dostawy i usługi (Dz.U. L 134 z 30.4.2004, str. 114 z późn. zm.),
- DYREKTYWA 2004/17/WE PARLAMENTU EUROPEJSKIEGO I RADY z dnia 31 marca 2004 r. koordynująca procedury udzielania zamówień przez podmioty działające w sektorach gospodarki wodnej, energetyki, transportu i usług pocztowych (Dz.U. L 134 z 30.4.2004, str. 1 z późn. zm.).

W związku z powyższym, w przypadku zidentyfikowania naruszenia obowiązujących przepisów o zamówieniach publicznych, należy ustalić wysokość korekty finansowej przy pomocy *Tabeli Korelacji* stanowiącej załącznik do obowiązujących dyrektyw, odpowiednio:

- ZAŁĄCZNIK XV do DYREKTYWY PARLAMENTU EUROPEJSKIEGO I RADY 2014/24/UE z dnia 26 lutego 2014 r. w sprawie zamówień publicznych, uchylająca dyrektywę 2004/18/WE (Dz. U. L 94 z 28.03.2014, str. 65),
- ZAŁĄCZNIK XXI do DYREKTYWY PARLAMENTU EUROPEJSKIEGO I RADY 2014/25/UE z dnia 26 lutego 2014 r. w sprawie udzielania zamówień przez podmioty działające w sektorach gospodarki wodnej, energetyki, transportu i usług pocztowych, uchylająca dyrektywę 2004/17/WE (Dz. U. L 94 z 28.03.2014, str. 243).

STRONA TYTUŁOWA

Pracownik wpisuje odpowiednie dane związane z kontrolowanym postępowaniem:

- **Priorytet**
- **Działanie**
- **Tytuł operacji**
- **Nazwa Instytucji pośredniczącej**
- **Numer Umowy o dofinansowanie**
- **Imię i Nazwisko/Nazwa beneficjenta**
- **Etap operacji/Numer postępowania o przeprowadzenie zamówienia publicznego dla danego etapu**
np.: 2/1 ⇒ postępowanie pierwsze w drugim etapie, jeżeli dotyczy wniosku o płatność końcową dodatkowo dopisać słowo *końcowy* – numer można nadawać zgodnie z kolejnością wpłynięcia dokumentów z poszczególnych postępowań w ramach etapu
- **Ponowna ocena postępowania** – wypełnianie w przypadku złożenia przez beneficjenta pisemnego wniosku o ponowną ocenę przeprowadzonego postępowania

- **Data doręczenia pisma P-4/447 albo P-5/447** – data doręczenia pisma beneficjentowi/pełnomocnikowi
- **Data złożenia pisemnego wniosku o ponowną ocenę postępowania** – data wpływu wniosku do Instytucji pośredniczącej/data nadania wniosku o ponowną ocenę postępowania, w przypadku, gdy wniosek jest składany za pomocą przesyłki pocztowej nadanej za pośrednictwem operatora wyznaczonego

CZĘŚĆ I WERYFIKACJA WSTĘPNA

Punkt 1. Należy podać wartość zamówienia oszacowaną przez beneficjenta, przed wszczęciem postępowania o udzielenie zamówienia publicznego – podstawą ustalenia wartości zamówienia jest, zgodnie z art. 28 ustawy Pzp2019 całkowite szacunkowe wynagrodzenie wykonawcy, bez podatku od towarów i usług. Oszacowaną przez beneficjenta wartość zamówienia należy podać na podstawie informacji z przedłożonych dokumentów z postępowania o udzielenie zamówienia publicznego (np. protokołu postępowania o udzielenie zamówienia publicznego, załączników do protokołu). W przypadku podania wartości zamówienia w złotych należy dokonać przeliczenia szacunkowej wartości zamówienia ze złotego na euro, na podstawie obwieszczenia Prezesa Urzędu Zamówień Publicznych wydanego na podstawie z art. 3 ust. 3 ustawy Pzp2019 obowiązującego w czasie szacowania wartości zamówienia przez beneficjenta.

Uwaga!!

W przypadku, gdy wartość zamówienia jest niższa niż 130 tys. PLN i nie występują uzasadnione wątpliwości, że mogło dojść do niedozwolonego podziału zamówienia celem wyłączenia jurysdykcji ustawy Pzp2019:

- nie należy wypełniać punktów 2 -7, oraz
- należy:
 - zaznaczyć ND w pkt 8-10, przejść do części karty: CZĘŚĆ I.WERYFIKACJA WSTĘPNA WYNIK i zaznaczyć odpowiedź w pkt 1 *Ocena postępowania o udzielenie zamówienia publicznego nie jest wymagana*, złożyć wymagane podpisy pod ww. częścią karty,
 - przejść do części karty CZĘŚĆ V. KOŃCOWY WYNIK WERYFIKACJI POPRAWNOŚCI PRZEPROWADZENIA POSTĘPOWANIA oraz po zaznaczeniu odpowiedzi *Ocena postępowania o udzielenie zamówienia publicznego nie jest wymagana* i złożeniu wymaganych podpisów należy zakończyć ocenę postępowania o udzielenie zamówienia publicznego.

Punkt 2. Na podstawie informacji wynikających z dokumentacji dotyczącej postępowania o udzielenie zamówienia należy wpisać datę wszczęcia postępowania o udzielenie zamówienia publicznego. Za datę wszczęcia uważa się przewidzianą ustawą Pzp2019 czynność wszczynającą postępowanie w poszczególnych trybach postępowania, tj.:

1. przekazanie ogłoszenia o zamówieniu Urzędowi Publikacji Unii Europejskiej, w przypadku trybu przetargu nieograniczonego, przetargu ograniczonego, negocjacji z ogłoszeniem, dialogu konkurencyjnego albo partnerstwa innowacyjnego lub
2. przekazanie zaproszenia do negocjacji, w przypadku trybu negocjacji bez ogłoszenia albo zamówienia z wolnej ręki lub
3. przekazanie zaproszenia do negocjacji lub dialogu w okolicznościach, o których mowa w art. 153 pkt 5 ustawy Pzp2019, w przypadku udzielenia zamówienia w trybie negocjacji z ogłoszeniem lub dialogu konkurencyjnego lub

4. zamieszczenie ogłoszenia o zamówieniu w Biuletynie Zamówień Publicznych.

Punkt 3. Należy wpisać datę udzielenia zamówienia oraz nazwę wybranego wykonawcy. Za datę tę uważać należy datę zawarcia umowy w sprawie zamówienia publicznego z wykonawcą wybranym w ramach przeprowadzonego postępowania.

Punkt 4. Należy wpisać datę wpływu dokumentacji z postępowania o udzielenia zamówienia publicznego do Instytucji pośredniczącej.

Punkt 5. Należy, na podstawie przedłożonych dokumentów z postępowania, ustalić czy postępowanie o udzielenie zamówienia publicznego dotyczyło: wykonania robót budowlanych, dostaw lub usług w rozumieniu ustawy Pzp2019.

Punkt 6. Należy wpisać przedmiot zamówienia zgodnie ze specyfikacją warunków zamówienia lub w przypadku zastosowania trybów, w których nie występuje SWZ, zgodną z dokumentem opisującym przedmiot zamówienia.

Punkt 7. Należy, na podstawie przedłożonych dokumentów, ustalić i wpisać tryb postępowania o udzielenie zamówienia publicznego, który zastosował beneficjent i wyniku którego udzielił zamówienia publicznego, tj.:

1. Przetarg nieograniczony, albo
2. Przetarg ograniczony, albo
3. Negocjacje z ogłoszeniem, albo
4. Dialog konkurencyjny, albo
5. Partnerstwo innowacyjne, albo
6. Negocjacje bez ogłoszenia, albo
7. Zamówienie z wolnej ręki albo
8. Tryb podstawowy.

Punkt 8. Należy zweryfikować w oparciu o datę wpływu dokumentacji do Instytucji pośredniczącej i postanowienia umowy o dofinansowanie, zgodnie z którymi beneficjent powinien przedłożyć dokumentację z przeprowadzonego postępowania o udzielenie zamówienia publicznego odpowiednio w terminach:

- a) w terminie 30 dni od dnia zawarcia umowy dofinansowanie, jeżeli przed jej zawarciem została zawarta umowa z wykonawcą, lub
- b) w terminie 30 dni od dnia zawarcia umowy z wykonawcą, jeżeli umowa z wykonawcą została zawarta po dniu zawarcia umowy o dofinansowanie,
- c) nie później niż w dniu złożenia wniosku o płatność, w którym zostały ujęte poniesione wydatki wynikające z przeprowadzonego postępowania o udzielenie zamówienia publicznego, w przypadku, gdy umowa z wykonawcą została zawarta w terminie krótszym niż 30 dni, przed upływem terminu złożenia tego wniosku o płatność.

Odpowiedź ND należy zaznaczyć, w przypadku, gdy wartość zamówienia jest niższa niż 130 tys. PLN.

Odpowiedź TAK należy zaznaczyć, w przypadku, gdy dokumentację złożono w terminie zgodnym z umową o dofinansowanie.

Odpowiedź NIE należy zaznaczyć w przypadku, gdy dokumentację złożono po upływie terminów określonych w umowie o dofinansowanie.

Uwaga !!

- 1) Mając na uwadze, że przepisy prawa regulujące zasady przyznawania pomocy w ramach poszczególnych działań PO RiM ani postanowienia wzorów umów o dofinansowanie nie

zawierają sankcji za nieterminowe przedłożenie dokumentacji z postępowania o udzielenie zamówienia publicznego, ocena postępowania jest przeprowadzana (o ile nie zaistnieją wyłączenia z art. 9-14 ustawy Pzp2019) nawet w przypadku, gdy dokumentacja z postępowania o udzielenie zamówienia publicznego zostanie przedłożona z uchybieniem terminów z umowy o dofinansowanie. Skutkiem nieterminowego złożenia dokumentacji z postępowania o udzielenie zamówienia publicznego może być wydłużenie terminu rozpatrywania wniosku o płatność, w ramach którego planowane jest rozliczenie wydatków objętych tym postępowaniem.

- 2) W przypadku, gdy dokumentacja z postępowania o udzielenie zamówienia publicznego nie została złożona w terminach określonych w ppkt a)-b) albo została złożona w terminie, o którym mowa w ppkt c), do oceny wniosku o płatność, w ramach którego będą rozliczane wydatki objęte tym postępowaniem o udzielenie zamówienia publicznego można przystąpić dopiero po zakończeniu oceny przedłożonej dokumentacji z przeprowadzonego postępowania o udzielenie zamówienia publicznego.

Punkt 9. Odpowiedź TAK należy zaznaczyć, w przypadku gdy:

- 1) beneficjent jest podmiotem, o którym mowa w art. 4-6 ustawy Pzp2019, oraz
- 2) rodzaj/przedmiot zamówienia publicznego lub konkursu nie podlega wyłączeniu, o którym mowa w art. 9-14 ustawy Pzp2019, z obowiązku stosowania przepisów ustawy Pzp2019, (wyłączenia, o których mowa powyżej, stanowiące wyjątek od zasady udzielania zamówień publicznych na podstawie ustawy Pzp2019, nie mogą być interpretowane rozszerzająco).

Odpowiedź ND może być zaznaczona w jednym z dwóch przypadków, jeżeli:

- 1) beneficjent nie jest podmiotem, o którym mowa w art. 4-6 ustawy Pzp2019, albo
- 2) beneficjent jest podmiotem, o którym mowa w art. 4-6 ustawy Pzp2019, ale rodzaj/przedmiot zamówienia publicznego lub konkursu podlega, zgodnie z art. 9-14 ustawy Pzp2019, wyłączeniu z obowiązku stosowania przepisów ustawy Pzp2019 (wyłączenia, o których mowa powyżej, stanowiące wyjątek od zasady udzielania zamówień publicznych na podstawie ustawy Pzp2019, nie mogą być interpretowane rozszerzająco). Odpowiedź ND należy zaznaczyć także w przypadku, gdy pomimo okoliczności, o których mowa w ppkt) 1 lub ppkt) 2 przeprowadzono, w oparciu o przepisy ustawy Pzp2019, postępowanie o udzielenie zamówienia publicznego – Instytucja pośrednicząca nie jest zobowiązana do oceny tego postępowania.

W przypadku udzielenia odpowiedzi ND należy:

- przejść do części karty: CZĘŚĆ I. WERYFIKACJA WSTĘPNA – WYNIK, zaznaczyć odpowiedź pkt 1 *Ocena postępowania o udzielenie zamówienia publicznego nie jest wymagana*, i po złożeniu podpisów pod tą częścią karty,
- przejść do części karty CZĘŚĆ V. KOŃCOWY WYNIK WERYFIKACJI POPRAWNOŚCI PRZEPROWADZENIA POSTĘPOWANIA, w której po zaznaczeniu odpowiedzi *Ocena postępowania o udzielenie zamówienia publicznego nie jest wymagana* i złożeniu podpisów

należy zakończyć ocenę postępowania o udzielenie zamówienia publicznego.

Uwaga!

Beneficjent, nawet przy braku obowiązku stosowania ustawy Pzp2019 z powodu wartości planowanego zamówienia (art. 2 ust. 1 ustawy Pzp2019), powinien, stosując zasady szacowania z art. 28-36 ustawy Pzp2019 oszacować wartość planowanego zamówienia.

W związku z powyższym, w przypadku, gdy wartość zamówienia jest niższa niż 130 tys. PLN, ale pracownicy oceniający podejmują uzasadnione wątpliwości, że mogło dojść do niedozwolonego

podziału zamówienia celem wyłączenia jurysdykcji ustawy Pzp2019, należy w oparciu o *plan postępowań o udzielenie zamówień* (o którym mowa w art. 23 ustawy Pzp2019) zamieszczony w Biuletynie Zamówień Publicznych i na stronie internetowej beneficjenta, zweryfikować, tożsamość przedmiotową zamówienia (dostawy, usługi, roboty budowlane były tego samego rodzaju i o tym samym lub podobnym przeznaczeniu), tożsamość czasową zamówienia (możliwe było udzielenie zamówienia w tym samym czasie) i możliwość wykonania zamówienia przez jednego wykonawcę. W przypadku, gdy po przeprowadzeniu analizy, w sposób, o którym mowa powyżej nadal istnieją uzasadnione wątpliwości, że mogło dojść do niedozwolonego podziału zamówienia celem wyłączenia jurysdykcji ustawy Pzp2019, należy zaznaczyć odpowiedź D W/U, oraz:

- przejść do części karty: CZĘŚĆ I. WERYFIKACJA WSTĘPNA – WYNIK i zaznaczyć odpowiedź w pkt *Wymagane wezwanie do złożenia wyjaśnień w zakresie obowiązku stosowania ustawy Pzp2019, w tym w zakresie wyjaśnienia, czy doszło do niedozwolonego podziału na części zamówienia publicznego* oraz
- zakres wymaganych wyjaśnień wskazać w piśmie P-2/447 oraz w części karty *IVA. WYMAGANE WYJAŚNIENIA*.

W przypadku, gdy po złożeniu wyjaśnień:

- 1) zostanie stwierdzone, że nie doszło do niedozwolonego podziału zamówienia celem wyłączenia jurysdykcji ustawy Pzp2019, należy ponownie, zgodnie z ww. zasadami wypełniania karty wypełnić część karty CZĘŚĆ I. WERYFIKACJA WSTĘPNA – WYNIK, (odpowiedź w pkt 1 *Ocena postępowania o udzielenie zamówienia publicznego nie jest wymagana*) i po złożeniu podpisów pod tą częścią karty, przejść do części karty CZĘŚĆ V. KOŃCOWY WYNIK WERYFIKACJI POPRAWNOŚCI PRZEPROWADZENIA POSTĘPOWANIA, w której po zaznaczeniu odpowiedzi *Ocena postępowania o udzielenie zamówienia publicznego nie jest wymagana* i złożeniu podpisów należy zakończyć ocenę postępowania o udzielenie zamówienia publicznego,
- 2) zostanie stwierdzone, że doszło do niedozwolonego podziału zamówienia celem wyłączenia jurysdykcji ustawy Pzp2019, należy zastosować korektę finansową zgodnie z *Załącznikiem do decyzji Komisji*, tj. należy:
 - przejść do części karty CZĘŚĆ V. KOŃCOWY WYNIK WERYFIKACJI POPRAWNOŚCI PRZEPROWADZENIA POSTĘPOWANIA, (odpowiednie zaznaczenie pkt. 3 albo 4),
 - poinformować beneficjenta odpowiednio pismem P-4/447 albo P-5/447 o naruszeniu przepisów o zamówieniach publicznych.

Punkt 10. Kontrola uprzednia jest obligatoryjnie przeprowadzana przez Prezesa UZP po wyborze wykonawców w ramach postępowań, w ramach których planowane jest udzielenie zamówień współfinansowanych ze środków Unii Europejskiej, których wartość:

- w przypadku robót budowlanych – jest równa lub przekracza wyrażoną w złotych równowartość kwoty 20 000 000 euro,
- w przypadku dostaw lub usług – jest równa lub przekracza wyrażoną w złotych równowartość kwoty 10 000 000 euro.

Do czasu doręczenia beneficjentowi przez Prezesa UZP informacji o wyniku kontroli uprzedniej, beneficjent nie może zawrzeć umowy w sprawie udzielenia zamówienia publicznego.

Kontrola uprzednia została uregulowana w art. 613-617 ustawy Pzp2019.

Odpowiedź TAK należy zaznaczyć, jeżeli zaistniały ww. przesłanki dotyczące obligatoryjnej kontroli uprzedniej – w takim przypadku należy wypełnić część CZĘŚĆ IA KONTROLA UPRZEDNIA.

Odpowiedź ND należy zaznaczyć, jeżeli nie zaistniały ww. przesłanki dotyczące obligatoryjnej kontroli uprzedniej.

Odpowiedź D W/U należy zaznaczyć, jeżeli na podstawie stanu faktycznego wynikającego z przedstawionych dokumentów nie można udzielić jednoznacznej odpowiedzi TAK lub ND.

Uwaga !

Pomimo udzielenia odpowiedzi D W/U, jeśli wartość zamówień, dla których określono obowiązek kontroli uprzedniej przekracza wartość 130 tys PLN lub przekracza progi unijne ogłoszone w drodze obwieszczenia przez Prezesa Urzędu Zamówień Publicznych zgodnie z art. 3 ust. 3 ustawy Pzp2019, w części karty CZEŚĆ I.WERYFIKACJA WSTĘPNA – WYNIK należy udzielić odpowiedzi w pkt 3 *Ocena postępowania o udzielenie zamówienia publicznego jest wymagana*. Do usunięcia braków/złożenia wyjaśnień w zakresie dokumentacji potwierdzającej/wykluczającej obligatoryjną kontrolę uprzednią należy wezwać w ramach oceny przeprowadzonej w oparciu o część karty CZEŚĆ II *WERYFIKACJA KOMPLETNOŚCI DOKUMENTACJI I POPRAWNOŚCI PRZEPROWADZONEGO POSTĘPOWANIA*.

CZEŚĆ I WERYFIKACJA WSTĘPNA – WYNIK

Punkt 1. Należy zaznaczyć w przypadku, gdy zaistniały przesłanki podmiotowe (art. 4-6 ustawy Pzp2019) albo przedmiotowe (art. 9-14) wyłączające obowiązek stosowania przepisów ustawy Pzp2019, tj. udzielono odpowiedzi ND w pkt 9 oraz pkt 10 CZEŚĆ I WERYFIKACJA WSTĘPNA.

Punkt 2. Należy zaznaczyć w przypadku, gdy udzielono odpowiedzi D W/U w pkt 9 CZEŚĆ I WERYFIKACJA WSTĘPNA, tj. podjęto uzasadnione wątpliwości, że mogło dojść do niedozwolonego podziału zamówienia celem wyłączenia jurysdykcji ustawy Pzp2019.

Zakres wymaganych wyjaśnień należy wskazać w piśmie P-2/447 oraz w części karty *IVA. WYMAGANE WYJAŚNIENIA*.

W przypadku, gdy po złożeniu wyjaśnień:

- 1) zostanie stwierdzone, że nie doszło do niedozwolonego podziału zamówienia celem wyłączenia jurysdykcji ustawy Pzp2019, należy ponownie, zgodnie z ww. zasadami wypełniania karty wypełnić część karty CZEŚĆ I.WERYFIKACJA WSTĘPNA WYNIK, (odpowiedź w pkt 1 *Ocena postępowania o udzielenie zamówienia publicznego nie jest wymagana*) i po złożeniu podpisów pod tą częścią karty, przejść do części karty CZEŚĆ V. KOŃCOWY WYNIK WERYFIKACJI POPRAWNOŚCI PRZEPROWADZENIA POSTĘPOWANIA, w której po zaznaczeniu odpowiedzi *Ocena postępowania o udzielenie zamówienia publicznego nie jest wymagana* i złożeniu podpisów należy zakończyć ocenę postępowania o udzielenie zamówienia publicznego,
- 2) zostanie stwierdzone, że doszło do niedozwolonego podziału zamówienia celem wyłączenia jurysdykcji ustawy Pzp2019, należy zastosować korektę finansową zgodnie z *Załącznikiem do decyzji Komisji*, tj. należy:
 - przejść do części karty CZEŚĆ V. KOŃCOWY WYNIK WERYFIKACJI POPRAWNOŚCI PRZEPROWADZENIA POSTĘPOWANIA, (odpowiednie zaznaczenie pkt. 3 albo 4)
 - poinformować beneficjenta odpowiednio pismem P-4/447 albo P-5/447 o naruszeniu przepisów o zamówieniach publicznych.

Punkt 3. Należy zaznaczyć w przypadku, gdy nie zaistniały przesłanki wyłączające obowiązek stosowania przepisów ustawy Pzp2019, tj. udzielono odpowiedzi TAK w pkt 9 w części karty CZEŚĆ I WERYFIKACJA WSTĘPNA oraz udzielono odpowiedzi TAK lub D W/U lub ND w pkt 10 wymienionej części karty.

CZĘŚĆ IA KONTROLA UPZEDNIA

Punkt 1. Kontrola uprzednia została uregulowana w art. 613-617 ustawy Pzp2019. W przypadku, gdy postępowanie zostało objęte kontrolą uprzednią (zaznaczono pole TAK w pkt 10 w części karty CZĘŚĆ I. WERYFIKACJA WSTĘPNA), należy sprawdzić, czy beneficjent dostarczył informację o wyniku kontroli uprzedniej, o której mowa w art. 616 ustawy Pzp2019. W przypadku, gdy dostarczono ww. informację i jest ona kompletna należy zaznaczyć odpowiedź TAK.

W przypadku, gdy nie dostarczono ww. informacji lub jest ona niekompletna, należy zaznaczyć pole D W/U.

W przypadku, gdy w części karty CZĘŚĆ I. WERYFIKACJA WSTĘPNA w pkt. 10 udzielono odpowiedzi ND, wówczas należy zaznaczyć odpowiedź ND także w niniejszym punkcie karty.

Punkt 1.1. W przypadku, gdy postępowanie zostało objęte kontrolą uprzednią, w ramach której Prezes UZP wydał zalecenia pokontrolne, należy zweryfikować, czy beneficjent usunął stwierdzone naruszenia przed zawarciem umowy w sprawie zamówienia publicznego.

Odpowiedź ND należy zaznaczyć, w przypadku, gdy Prezes UZP nie wydał zaleceń pokontrolnych.

Odpowiedź TAK należy zaznaczyć, gdy zalecenia pokontrolne zostały wydane i beneficjent je wykonał przed zawarciem umowy w sprawie zamówienia publicznego.

Odpowiedź NIE należy zaznaczyć, gdy zalecenia pokontrolne zostały wydane i beneficjent ich nie wykonał przed zawarciem umowy w sprawie zamówienia publicznego. W takim przypadku, po przeprowadzeniu oceny w oparciu o niniejszą kartę, zostaną zastosowane, w zależności od charakteru naruszenia korekty finansowe określone w *Załączniku do decyzji Komisji*.

Odpowiedź D W/U należy zaznaczyć w przypadku, gdy na podstawie przedłożonej dokumentacji nie jest możliwe jednoznaczne udzielenie odpowiedzi na niniejsze pytanie (m.in. zaznaczono odpowiedź D W/U w pkt 1). Do usunięcia braków/złożenia wyjaśnień w zakresie dokumentacji potwierdzającej/wykluczającej obowiązkową kontrolę uprzednią należy wezwać w ramach oceny przeprowadzonej w oparciu o część karty CZĘŚĆ II *WERYFIKACJA KOMPLETNOŚCI DOKUMENTACJI I POPRAWNOŚCI PRZEPROWADZONEGO POSTĘPOWANIA*.

Punkt 1.2 W przypadku, gdy w ramach zaleceń pokontrolnych Prezes UZP stwierdził, iż zasadnym jest unieważnienie postępowania należy zaznaczyć odpowiedź TAK a następnie przejść do części karty CZĘŚĆ V. *KOŃCOWY WYNIK WERYFIKACJI KOMPLETNOŚCI DOKUMENTACJI I POPRAWNOŚCI PRZEPROWADZENIA POSTĘPOWANIA*, w której powinna zostać zaznaczona odpowiedź *Postępowanie o udzielenie zamówienia publicznego przeprowadzone z naruszeniem przepisów o zamówieniach publicznych w związku ze stwierdzeniem (w wyniku kontroli uprzedniej) przez Prezesa UZP, że postępowanie powinno zostać unieważnione – korekta 100%*. W takim przypadku zostanie zastosowana, w zależności od rodzaju naruszenia, odpowiednia 100% korekta finansowa określona w *Załączniku do decyzji Komisji*.

Odpowiedź ND należy zaznaczyć, w przypadku, gdy Prezes UZP nie wydał zaleceń pokontrolnych albo w ramach wydanych zaleceń nie stwierdził naruszeń skutkujących unieważnieniem postępowania. Odpowiedź D W/U należy zaznaczyć w przypadku, gdy na podstawie przedłożonej dokumentacji nie jest możliwe jednoznaczne udzielenie odpowiedzi na niniejsze pytanie.

Uwaga!

W przypadku, gdy beneficjent zgłosił do Prezesa UZP zastrzeżenia, (w odpowiedzi na zalecenia pokontrolne), przy ocenie wypełnienia zaleceń pokontrolnych należy uwzględnić także odpowiedź Prezesa UZP, skierowaną do beneficjenta, o ostatecznym rozpatrzeniu zastrzeżeń.

CZĘŚĆ II

WERYFIKACJA KOMPLETNOŚCI DOKUMENTACJI I POPRAWNOŚCI PRZEPROWADZONEGO POSTĘPOWANIA

INFORMACJE OGÓLNE

1. Dokumentacja z postępowania o udzielenie zamówienia publicznego, powinna zostać przedłożona w formie kopii potwierdzonych za zgodność z oryginałem przez osobę pełniącą funkcję kierownika zamawiającego (beneficjenta) lub osobę przez niego upoważnioną. Jeżeli którykolwiek z dokumentów został złożony w formie innej, niż wskazano powyżej należy uznać, że dokument/załącznik nie został dostarczony i wezwać beneficjenta do usunięcia braku w tym zakresie. Do usunięcia braku należy wezwać także w przypadku, gdy dany dokument nie został podpisany w wymaganych miejscach przez beneficjenta lub osobę przez niego upoważnioną.
2. Jeżeli beneficjent dołączył dodatkowe, niewymagane wprost przepisami ustawy Pzp2019, dokumenty, należy wymienić je w karcie weryfikacji, w pkt. Inne dokumenty – przedłożenie przez beneficjenta dodatkowych dokumentów może świadczyć o zaistnieniu okoliczności, w których beneficjent miał obowiązek sporządzenia dodatkowych dokumentów, właściwych wyłącznie konkretnemu postępowaniu.
3. Treść poszczególnych pytań w karcie odsyła do konkretnych przepisów ustawy Pzp2019. W związku z powyższym, dokonując oceny postępowania o udzielenie zamówienia publicznego należy, równoległe z niniejszą instrukcją, czytać ustawę Pzp2019.
4. Każda z sekcji dotycząca danego trybu zawiera pytania pozwalające na weryfikację *Kompletności dokumentów* oraz *Poprawności przeprowadzonego postępowania*.

Udzielenie, w zakresie *Kompletności dokumentów* odpowiedzi:

TAK – oznacza, że przedłożono prawidłowy dokument, tj. zawierający wymagane elementy i posiadający wymaganą formę,

ND – oznacza, że dokument nie jest wymagany,

D W/U – oznacza, że dokument, pomimo, że jest wymagany nie został przedłożony albo, jeżeli został przedłożony jest nieprawidłowy – beneficjent powinien zostać wezwany do usunięcia braku.

Udzielenie, w zakresie *Poprawności przeprowadzonego postępowania* odpowiedzi:

TAK – oznacza, że warunek, o którym mowa w danym pytaniu został prawidłowo wypełniony,

NIE – oznacza, że warunek, o którym mowa w danym pytaniu nie został prawidłowo wypełniony i powinna zostać naliczona korekta finansowa (biorąc pod uwagę, że każde zaznaczenie pola NIE może skutkować korektą finansową, należy w każdym uzasadnionym przypadku dane zagadnienie kierować do wyjaśnienia/uzupełnienia),

ND – oznacza, że warunek nie dotyczy beneficjenta,

D W/U – oznacza, że nie jest możliwe jednoznaczne udzielenie odpowiedzi na pytanie przed uzyskaniem wyjaśnień od beneficjenta – beneficjent powinien zostać wezwany do złożenia wyjaśnień.

WYJAŚNIENIA DO POSZCZEGÓLNYCH SEKCJI W CZĘŚCI II KARTY

Punkt I. Postępowanie o udzielenie zamówienia klasycznego o wartości równej lub przekraczającej progi unijne w trybie określonym w art. 129 ust. 1 pkt 1, 2 ustawy Pzp2019.

Odpowiedź:

- TAK, należy zaznaczyć w przypadku, gdy w pkt 7 części karty CZĘŚĆ I. WERYFIKACJA WSTĘPNA wpisano *przetarg ograniczony* albo *przetarg nieograniczony*. W przypadku zaznaczenia odpowiedzi TAK należy wypełnić odpowiednio sekcję karty:

1. *Przetarg nieograniczony*, albo
2. *Przetarg ograniczony*.

Odpowiedź ND należy zaznaczyć w przypadku, gdy w pkt 7 części karty CZĘŚĆ I. WERYFIKACJA WSTĘPNA wpisano inny tryb niż *przetarg ograniczony* albo *przetarg nieograniczony*. W takim przypadku sekcje karty: 1 *Przetarg nieograniczony*; 2 *Przetarg ograniczony* należy pozostawić niewypełnione.

Punkt II. Postępowanie o udzielenie zamówienia klasycznego o wartości równej lub przekraczającej progi unijne w trybie określonym w art. 129 ust. 1 pkt 3-7 ustawy Pzp2019.

Odpowiedź:

- TAK, należy zaznaczyć w przypadku, gdy w pkt 7 części karty CZĘŚĆ I. WERYFIKACJA WSTĘPNA wpisano: negocjacje z ogłoszeniem albo dialog konkurencyjny albo partnerstwo innowacyjne albo negocjacje bez ogłoszenia albo zamówienie z wolnej ręki.

W takim przypadku należy odpowiednio wypełnić jedną z sekcji karty:

1. *Negocjacje z ogłoszeniem*, albo
2. *Dialog konkurencyjny*, albo
3. *Partnerstwo innowacyjne*, albo
4. *Negocjacje bez ogłoszenia*, albo
5. *Zamówienie z wolnej ręki*.

Odpowiedź ND należy zaznaczyć w przypadku, gdy w pkt 7 części karty CZĘŚĆ I. WERYFIKACJA WSTĘPNA wpisano inny tryb niż jeden z wyżej wymienionych i wartość zamówienia jest mniejsza niż progi unijne. W takim przypadku poszczególne sekcje karty należy pozostawić niewypełnione.

Punkt III Postępowanie o udzielenie zamówienia klasycznego o wartości mniejszej niż progi unijne.

Odpowiedź:

- TAK, należy zaznaczyć w przypadku, gdy w pkt 7 części karty CZĘŚĆ I. WERYFIKACJA WSTĘPNA wpisano: tryb podstawowy albo partnerstwo innowacyjne albo negocjacje bez ogłoszenia albo zamówienie z wolnej ręki.

W takim przypadku należy odpowiednio wypełnić jedną z sekcji karty:

1. *Tryb podstawowy* albo
2. *Partnerstwo innowacyjne*, albo
3. *Negocjacje bez ogłoszenia*, albo
4. *Zamówienie z wolnej ręki*.

Odpowiedź ND należy zaznaczyć w przypadku, gdy w pkt 7 części karty CZĘŚĆ I. WERYFIKACJA WSTĘPNA wpisano inny tryb niż jeden z wyżej wymienionych i wartość zamówienia jest równa lub przekracza progi unijne. W takim przypadku poszczególne sekcje karty należy pozostawić niewypełnione.

Punkt IV Zamówienia, związanego z wykonywaniem umowy koncesji na roboty budowlane, udzielił koncesjonariusz robót budowlanych, tj. podmiot, z którym zawarto umowę koncesji na roboty budowlane na podstawie przepisów Ustawy z dnia 21 października 2016 r. o umowie koncesji na roboty budowlane lub usługi (Dz. U. z 2021 r. poz. 541, z późn. zm.)

Sekcja karty jest wypełniana dodatkowo, tj. niezależnie od sekcji I albo II w przypadku, gdy zamówienia, związanego z wykonywaniem umowy koncesji na roboty budowlane, udzielił koncesjonariusz robót budowlanych, tj. podmiot, z którym zawarto umowę koncesji na roboty budowlane na podstawie przepisów *Ustawy z dnia 21 października 2016 r. o umowie koncesji na roboty budowlane lub usługi* (Dz. U. z 2021 r. poz. 541, z późn. zm.).

Do teczki sprawy dołączona jest CZĘŚĆ II K-1/447 odzwierciedlająca weryfikację postępowania przeprowadzonego w odpowiednim trybie, np. przetarg nieograniczony, tj. nie ma potrzeby drukowania części karty dla trybów, które nie dotyczą danego postępowania.

CZĘŚĆ III

WSTĘPNY WYNIK WERYFIKACJI KOMPLETNOŚCI DOKUMENTACJI I POPRAWNOŚCI PRZEPROWADZENIA POSTĘPOWANIA

Jeżeli w odniesieniu do wszystkich pytań części II Karty zaznaczono odpowiedź TAK lub ND, w części *III WSTĘPNY WYNIK WERYFIKACJI KOMPLETNOŚCI DOKUMENTACJI I POPRAWNOŚCI PRZEPROWADZENIA POSTĘPOWANIA*, należy zaznaczyć odpowiedź TAK przy stwierdzeniu 1. *Postępowanie o udzielenie zamówienia publicznego przeprowadzono bez naruszeń przepisów o zamówieniach publicznych*, a następnie należy przejść do części *CZĘŚĆ V KOŃCOWY WYNIK WERYFIKACJI POPRAWNOŚCI PRZEPROWADZENIA POSTĘPOWANIA*, w której należy zaznaczyć odpowiedź 2. *Postępowanie o udzielenie zamówienia publicznego przeprowadzono bez naruszeń przepisów o zamówieniach publicznych*. W takim przypadku do beneficjenta należy wysłać pismo P-3/447.

Jeżeli w części II Karty zaznaczono, choć jedną odpowiedź D W/U, bez żadnego NIE, wówczas należy zaznaczyć odpowiedź TAK przy stwierdzeniu 2. *Wymagane wezwanie do usunięcia braków/złożenia wyjaśnień*, a następnie należy przejść do części *III.A STWIERDZONE BRAKI, KTÓRYCH USUNIĘCIE JEST WYMAGANE/WYMAGANE ZŁOŻENIE WYJAŚNIENIŃ*, w której należy wymienić stwierdzone braki/wymagane wyjaśnienia. W takim przypadku do beneficjenta wysyłane jest pismo P-2/447.

Jeżeli w części II Karty zaznaczono, choć jedną odpowiedź NIE, wówczas należy zaznaczyć pole TAK odpowiednio przy stwierdzeniu:

- *Postępowanie o udzielenie zamówienia publicznego przeprowadzone z naruszeniem przepisów o zamówieniach publicznych skutkujących nałożeniem korekty finansowej w wysokości..... %*, albo
- *Postępowanie o udzielenie zamówienia publicznego przeprowadzone z naruszeniem przepisów o zamówieniach publicznych skutkujących nałożeniem korekty finansowej w wysokości 100 %*.

W takim przypadku do beneficjenta jest wysyłane odpowiednio pismo P-4/447 albo P-5/447. Zasady ustalania kwoty korekty finansowej wyjaśniono w niniejszej Instrukcji w pkt. 17 ZALECENIA OGÓLNE. W takim przypadku należy przejść do części *CZĘŚĆ V KOŃCOWY WYNIK WERYFIKACJI POPRAWNOŚCI PRZEPROWADZENIA POSTĘPOWANIA*, w której należy zaznaczyć odpowiednio TAK w pkt 3 albo pkt 4.

W przypadku, gdy po ocenie przeprowadzonej w oparciu o część II Karty, zostanie stwierdzone, że wymagany jest uzyskanie opinii innego podmiotu lub wystąpienie z wnioskiem do Prezesa UZP

o przeprowadzenie kontroli doraźnej, należy zaznaczyć TAK w pkt 5 w części III Karty. Następnie należy pisemnie wystąpić do właściwego podmiotu o opinię w sprawie jednocześnie informując beneficjenta pismem P-6/447 o tym fakcie. Po uzyskaniu opinii/wyników kontroli doraźnej, należy (w zależności od stanu faktycznego i prawnego) dodatkowo zaznaczyć jedną z odpowiedzi TAK odpowiednio w pkt. 1-4 oraz zastosować dalszy tryb postępowania w zależności od wybranej odpowiedzi.

CZĘŚĆ III.A
STWIERDZONE BRAKI, KTÓRYCH USUNIĘCIE JEST WYMAGANE /
WYMAGANE ZŁOŻENIE WYJAŚNIEŃ

Braki, których usunięcie jest wymagane/Kwestie wymagające wyjaśnienia

Należy wyszczególnić braki, których usunięcie jest wymagane/kwestie wymagające wyjaśnienia, tj. pola w części II, przy którym zaznaczono odpowiedź D W/U.
Odpowiedzi TAK, NIE lub D W/U należy zakreślić dopiero po złożeniu przez beneficjenta odpowiedzi na pismo P-2/447.

Termin, w którym należy usunąć braki/złożyć wyjaśnienia

Po otrzymaniu potwierdzenia odbioru przez beneficjenta pisma P-2/447 należy ustalić termin, w którym powinny zostać usunięte braki/złożone wyjaśnienia.

Termin, w którym usunięto braki/złożono wyjaśnienia:

Należy wpisać termin złożenia przez beneficjenta wyjaśnień/usunięcia braków.

CZĘŚĆ IV
WYNIK WERYFIKACJI KOMPLETNOŚCI DOKUMENTACJI
I POPRAWNOŚCI PRZEPROWADZENIA POSTĘPOWANIA PO USUNIĘCIU BRAKÓW/
ZŁOŻENIU WYJAŚNIEŃ

Jeżeli w części *III.A STWIERDZONE BRAKI, KTÓRYCH USUNIĘCIE JEST WYMAGANE /WYMAGANE ZŁOŻENIE WYJAŚNIEŃ* wszystkie pola zostaną wypełnione na TAK, wówczas w części IV należy zaznaczyć pole TAK przy stwierdzeniu 1. *Postępowanie o udzielenie zamówienia publicznego przeprowadzono bez naruszeń przepisów o zamówieniach publicznych*, a następnie należy przejść do części V, w której należy potwierdzić udzielając odpowiedzi TAK w pkt 2, że postępowanie o udzielenie zamówienia publicznego przeprowadzono bez naruszeń przepisów o zamówieniach publicznych. W takim przypadku do beneficjenta jest wysyłane pismo P-3/447.

Jeżeli w części *III.A STWIERDZONE BRAKI, KTÓRYCH USUNIĘCIE JEST WYMAGANE /WYMAGANE ZŁOŻENIE WYJAŚNIEŃ*, choć jedno pole zostanie wypełnione na D W/U, bez żadnego NIE, wówczas w części IV należy zaznaczyć pole TAK przy stwierdzeniu 2. *Wymagane wezwanie do złożenia dodatkowych wyjaśnień*. Następnie należy przejść do części *IV.A Wymagane wyjaśnienia*, w której należy wymienić wymagane wyjaśnienia. W takim przypadku do beneficjenta wysyłane jest pismo P-2/447.

Jeżeli w części *III.A STWIERDZONE BRAKI, KTÓRYCH USUNIĘCIE JEST WYMAGANE /WYMAGANE ZŁOŻENIE WYJAŚNIEŃ*, choć jedno pole zostanie wypełnione na NIE, wówczas należy dokonać oceny postępowania o udzielenie zamówienia publicznego w oparciu o posiadane dokumenty, tj. w przypadku, gdy na podstawie dotychczas posiadanych dokumentów nie jest możliwe potwierdzenie, że postępowanie zostało przeprowadzone bez naruszeń przepisów o zamówieniach publicznych w sposób, który miał albo mógłby mieć wpływ na wynik postępowania o udzielenie zamówienia publicznego – w części IV należy zaznaczyć pole TAK odpowiednio przy stwierdzeniu:

- *Postępowanie o udzielenie zamówienia publicznego przeprowadzone z naruszeniem przepisów o zamówieniach publicznych skutkujących nałożeniem korekty finansowej w wysokości..... %*, albo
- *Postępowanie o udzielenie zamówienia publicznego przeprowadzone z naruszeniem przepisów o zamówieniach publicznych skutkujących nałożeniem korekty finansowej w wysokości 100 %*.

W takim przypadku do beneficjenta jest wysyłane odpowiednio pismo P-4/447 albo P-5/447. Zasady ustalania kwoty korekty finansowej wyjaśniono w niniejszej Instrukcji w pkt. 17 ZALECENIA OGÓLNE. W takim przypadku należy także przejść do części *CZĘŚĆ V KOŃCOWY WYNIK WERYFIKACJI POPRAWNOŚCI PRZEPROWADZENIA POSTĘPOWANIA*, w której należy zaznaczyć odpowiednio TAK w pkt 3 albo pkt 4.

W przypadku, gdy po ocenie przeprowadzonej w oparciu o część III.A karty, zostanie stwierdzone, że wymaganym jest uzyskanie opinii innego podmiotu lub wystąpienie z wnioskiem do Prezesa UZP o przeprowadzenie kontroli doraźnej, należy zaznaczyć części IV karty odpowiedź TAK w pkt 5. Następnie należy pisemnie wystąpić do właściwego podmiotu o opinię w sprawie, jednocześnie informując beneficjenta pismem P-6/447 o tym fakcie. Po uzyskaniu opinii/wyników kontroli doraźnej, należy (w zależności od stanu faktycznego i prawnego) dodatkowo zaznaczyć jedną z odpowiedzi TAK odpowiednio w pkt. 1-4 oraz zastosować dalszy tryb postępowania w zależności od wybranej odpowiedzi.

CZEŚĆ IVA. WYMAGANE WYJAŚNIENIA

Kwestie wymagające wyjaśnienia

Należy wyszczególnić kwestie wymagające wyjaśnienia.

Odpowiedzi TAK lub NIE należy zakreślić dopiero po dokonaniu wyjaśnień przez beneficjenta.

W przypadku, gdy wyjaśnienie złożono w wymaganym zakresie, terminie i oceniono je pozytywnie należy zakreślić odpowiedź TAK.

W przypadku, gdy wyjaśnień nie złożono albo złożono w zakresie innym/mniejszym niż wymagany, złożono po terminie, należy zakreślić odpowiedź NIE.

Termin, w którym należy złożyć wyjaśnienia

Po otrzymaniu potwierdzenia odbioru przez beneficjenta pisma P-2/447 należy ustalić termin, w którym powinny zostać złożone wyjaśnienia.

Termin złożenia wyjaśnień

Należy wpisać termin złożenia wyjaśnień przez beneficjenta.

CZEŚĆ V
KOŃCOWY WYNIK WERYFIKACJI POPRAWNOŚCI PRZEPROWADZENIA
POSTĘPOWANIA

Jeżeli zaznaczono TAK w pkt 1 części *CZEŚĆ I WERYFIKACJA WSTĘPNA WYNIK* wówczas w części V należy zaznaczyć pole TAK przy stwierdzeniu 1. *Ocena postępowania o udzielenie zamówienia publicznego nie jest wymagana.*

Jeżeli w części IVA. Wymagane wyjaśnienia wszystkie pola zostaną wypełnione na TAK wówczas w części V należy zaznaczyć pole TAK przy stwierdzeniu 2. *Postępowanie o udzielenie zamówienia publicznego przeprowadzone bez naruszeń przepisów o zamówieniach publicznych.* W takim przypadku należy wysłać beneficjentu pismo P-3/447.

Jeżeli w części IVA. *Wymagane wyjaśnienia*, choć jedno pole zostanie wypełnione na NIE, wówczas należy dokonać oceny postępowania o udzielenie zamówienia publicznego w oparciu o posiadane dokumenty, tj. w przypadku, gdy na podstawie dotychczas posiadanych dokumentów nie jest możliwe potwierdzenie, że postępowanie zostało przeprowadzone bez naruszeń przepisów o zamówieniach publicznych w sposób, który miał albo mógłby mieć wpływ na wynik postępowania o udzielenie zamówienia publicznego – w części IV należy zaznaczyć pole TAK odpowiednio przy stwierdzeniu w części V należy zaznaczyć pole TAK odpowiednio przy stwierdzeniu:

- *Postępowanie o udzielenie zamówienia publicznego przeprowadzone z naruszeniem przepisów o zamówieniach publicznych skutkujących nałożeniem korekty finansowej w wysokości..... %, albo*
- *Postępowanie o udzielenie zamówienia publicznego przeprowadzone z naruszeniem przepisów o zamówieniach publicznych skutkujących nałożeniem korekty finansowej w wysokości 100 %.*

W takim przypadku do beneficjenta jest wysyłane odpowiednio pismo P-4/447 albo P-5/447. Zasady ustalania kwoty korekty finansowej wyjaśniono w niniejszej Instrukcji w pkt. 17 ZALECENIA OGÓLNE.

Odpowiedź TAK w pkt 5 części V karty należy zaznaczyć w przypadku, gdy postępowanie o udzielenie zamówienia publicznego podlegało kontroli uprzedniej Prezesa UZP, który stwierdził charakter naruszeń przepisów o zamówieniach publicznych powoduje, iż postępowanie powinno zostać unieważnione.

Po zakończeniu (zamknięciu) niniejszej karty należy wynik weryfikacji w niej uzyskany przenieść do karty K-3/447.

K-2/447

**KARTA WERYFIKACJI POSTĘPOWANIA O UDZIELENIE
ZAMÓWIENIA PUBLICZNEGO WSZCZĘTEGO PRZED DNIEM
01.01.2021r.**

Priorytet 4. Zwiększenie zatrudnienia i spójności terytorialnej

Działanie:.....

Tytuł operacji:.....

Nazwa Instytucji pośredniczącej:

.....

Numer Umowy o dofinansowanie
operacji

.....

Imię i Nazwisko/ Nazwa
Beneficjenta

.....

Etap operacji/Numer
postępowania o przeprowadzenie
zamówienia publicznego dla
danego etapu¹

.....

Ponowna ocena postępowania

TAK



*Data doręczenia pisma P-4/447
albo P-5/447*

.../.../20... r.

*Data złożenia pisemnego wniosku
o ponowną ocenę postępowania*

.../.../20... r.

¹ Np.: 1/2 ⇒ postępowanie pierwsze w drugim etapie, jeżeli dotyczy wniosku o płatność końcową dodatkowo dopisać słowo „końcowy”
*Niepotrzebne skreślić

CZĘŚĆ I
WERYFIKACJA WSTĘPNA

Obowiązek oceny, w oparciu o przepisy ustawy Pzp², przeprowadzonego postępowania o udzielenie zamówienia publicznego

	Weryfikujący	Sprawdzający
1. Oszacowana przez Zamawiającego wartość zamówienia w EUR
2. Data wszczęcia postępowania o udzielenie zamówienia publicznego
3. Data udzielenia zamówienia publicznego/ Nazwa wybranego wykonawcy/...../.....
4. Data przekazania dokumentacji z postępowania o udzielenie zamówienia publicznego
5. Rodzaj zamówienia publicznego
6. Przedmiot zamówienia publicznego
7. Tryb postępowania o udzielenie zamówienia publicznego
	Weryfikujący	Sprawdzający
	TAK NIE ^D W/U ND	TAK NIE ^D W/U ND
8. Dokumentacja z postępowania o udzielenie zamówienia publicznego została przekazana w terminie określonym w umowie o dofinansowanie	<input type="checkbox"/> <input type="checkbox"/> <input type="checkbox"/>	<input type="checkbox"/> <input type="checkbox"/> <input type="checkbox"/>
9. Postępowanie o udzielenie zamówienia publicznego, którego dotyczy przekazana przez Beneficjenta dokumentacja, powinno być przeprowadzone w oparciu o przepisy ustawy Pzp ²	<input type="checkbox"/> <input type="checkbox"/> <input type="checkbox"/>	<input type="checkbox"/> <input type="checkbox"/> <input type="checkbox"/>
10. Postępowanie o udzielenie zamówienia publicznego zostało objęte kontrolą uprzednią przez Prezesa UZP	<input type="checkbox"/> <input type="checkbox"/> <input type="checkbox"/>	<input type="checkbox"/> <input type="checkbox"/> <input type="checkbox"/>

² ustawa z dnia 29 stycznia 2004 r. Prawo zamówień publicznych (t.j. Dz. U. z 2019 r. poz. 1834, z późn. zm)

CZEŚĆ I
WERYFIKACJA WSTĘPNA - WYNIK

	Weryfikujący	Sprawdzający	Zatwierdzający
1. Ocena postępowania o udzielenie zamówienia publicznego nie jest wymagana	<input type="checkbox"/>	<input type="checkbox"/>	<input type="checkbox"/>
2. Ocena postępowania o udzielenie zamówienia publicznego jest wymagana	<input type="checkbox"/>	<input type="checkbox"/>	<input type="checkbox"/>

CZEŚĆ IA
KONTROLA UPZEDNIA

	Weryfikujący				Sprawdzający			
	TAK	NIE	N D	D W/U	TAK	NIE	N D	D W/U
Kontrola uprzednia								
1. Dokumentacja dotycząca kontroli uprzedniej jest kompletna	<input type="checkbox"/>		<input type="checkbox"/>	<input type="checkbox"/>	<input type="checkbox"/>		<input type="checkbox"/>	<input type="checkbox"/>
1.1 Wydane przez Prezesa UZP zalecenia pokontrolne zostały wykonane przez Beneficjenta	<input type="checkbox"/>	<input type="checkbox"/>	<input type="checkbox"/>	<input type="checkbox"/>	<input type="checkbox"/>	<input type="checkbox"/>	<input type="checkbox"/>	<input type="checkbox"/>
1.2 W ramach zaleceń pokontrolnych Prezes UZP stwierdził, że zasadnym jest unieważnienie postępowania o udzielenie zamówienia publicznego	<input type="checkbox"/>		<input type="checkbox"/>	<input type="checkbox"/>	<input type="checkbox"/>		<input type="checkbox"/>	<input type="checkbox"/>

.....
Weryfikujący
(data, czytelnie imię i nazwisko,
podpis)

.....
Sprawdzający
(data, czytelnie imię i
nazwisko, podpis)

.....
Zatwierdzający
(data, czytelnie imię i nazwisko,
podpis)

CZĘŚĆ II**WERYFIKACJA KOMPLETNOŚCI DOKUMENTACJI I POPRAWNOŚCI
PRZEPROWADZONEGO POSTĘPOWANIA**

			Weryfikujący				Sprawdzający			
			TAK	NIE	ND	D W/U	TAK	NIE	ND	D W/U
I.	Postępowanie o udzielenie zamówienia publicznego przeprowadzone w trybie podstawowym w rozumieniu art. 10 ust. 1 ustawy Pzp		<input type="checkbox"/>		<input type="checkbox"/>		<input type="checkbox"/>		<input type="checkbox"/>	
II	Postępowanie o udzielenie zamówienia publicznego przeprowadzone w trybie określonym w art. 10 ust. 2 ustawy Pzp		<input type="checkbox"/>		<input type="checkbox"/>		<input type="checkbox"/>		<input type="checkbox"/>	

		Weryfikujący				Sprawdzający			
		TAK	NIE	ND	D W/U	TAK	NIE	ND	D W/U
I.1	Przetarg nieograniczony	<input type="checkbox"/>				<input type="checkbox"/>			
Kompletność dokumentów:									
1.1	Dokumenty z szacowania wartości zamówienia, zgodnie z zasadami wynikającymi z art. 32-35 ustawy Pzp	<input type="checkbox"/>			<input type="checkbox"/>	<input type="checkbox"/>			<input type="checkbox"/>
1.2	Protokół postępowania o udzielenie zamówienia publicznego sporządzony zgodnie z wymogami wynikającymi z art. 96 ustawy Pzp i przepisami aktów wykonawczych wydanych na podstawie art. 96 ust. 5 ustawy Pzp	<input type="checkbox"/>			<input type="checkbox"/>	<input type="checkbox"/>			<input type="checkbox"/>
1.3	Upoważnienie do potwierdzenia za zgodność z oryginałem dokumentacji z przeprowadzonego postępowania o udzielenie zamówienia publicznego dla osoby upoważnionej przez Beneficjenta	<input type="checkbox"/>		<input type="checkbox"/>	<input type="checkbox"/>	<input type="checkbox"/>		<input type="checkbox"/>	<input type="checkbox"/>
1.4	Ogłoszenie o zamówieniu	<input type="checkbox"/>			<input type="checkbox"/>	<input type="checkbox"/>			<input type="checkbox"/>
1.5	Informacja o przeprowadzonym, zgodnie z zasadami wynikającymi z art. 31a-31c ustawy Pzp, dialogu technicznym wraz z potwierdzeniem zamieszczenia Informacji na stronie internetowej	<input type="checkbox"/>		<input type="checkbox"/>	<input type="checkbox"/>	<input type="checkbox"/>		<input type="checkbox"/>	<input type="checkbox"/>

1.6	Dokumenty potwierdzające powołanie komisji przetargowej albo zespołu do nadzoru nad realizacją udzielonego zamówienia, zgodnie z zasadami wynikającymi z art. 19-21 ustawy Pzp – jeżeli dotyczy	<input type="checkbox"/>	<input type="checkbox"/>	<input type="checkbox"/>	<input type="checkbox"/>	<input type="checkbox"/>
1.7	Specyfikacja istotnych warunków zamówienia	<input type="checkbox"/>	<input type="checkbox"/>	<input type="checkbox"/>	<input type="checkbox"/>	<input type="checkbox"/>
1.8	Kompletna oferta wybranego wykonawcy oraz formularze ofertowe pozostałych wykonawców	<input type="checkbox"/>	<input type="checkbox"/>	<input type="checkbox"/>	<input type="checkbox"/>	<input type="checkbox"/>
1.9	Informacja o wyborze najkorzystniejszej oferty wraz z dowodem zamieszczenia na stronie internetowej oraz w miejscu publicznie dostępnym w swojej siedzibie	<input type="checkbox"/>	<input type="checkbox"/>	<input type="checkbox"/>	<input type="checkbox"/>	<input type="checkbox"/>
1.10	Umowa w sprawie zamówienia publicznego wraz z innymi wymaganymi załącznikami w tym zabezpieczenie należytego wykonania umowy	<input type="checkbox"/>	<input type="checkbox"/>	<input type="checkbox"/>	<input type="checkbox"/>	<input type="checkbox"/>
1.11	Kompletna dokumentacja związana z odwołaniami oraz zapytaniami i wyjaśnieniami dotyczącymi Specyfikacji Istotnych Warunków Zamówienia, jeżeli miały miejsce w danym postępowaniu	<input type="checkbox"/>	<input type="checkbox"/>	<input type="checkbox"/>	<input type="checkbox"/>	<input type="checkbox"/>
1.12	Ogłoszenie o udzieleniu zamówienia, zgodnie z art. 95 ustawy Pzp	<input type="checkbox"/>	<input type="checkbox"/>	<input type="checkbox"/>	<input type="checkbox"/>	<input type="checkbox"/>
	Inne dokumenty	<input type="checkbox"/>	<input type="checkbox"/>	<input type="checkbox"/>	<input type="checkbox"/>	<input type="checkbox"/>
		<input type="checkbox"/>	<input type="checkbox"/>	<input type="checkbox"/>	<input type="checkbox"/>	<input type="checkbox"/>
.....	<input type="checkbox"/>	<input type="checkbox"/>	<input type="checkbox"/>	<input type="checkbox"/>	<input type="checkbox"/>
.....	<input type="checkbox"/>	<input type="checkbox"/>	<input type="checkbox"/>	<input type="checkbox"/>	<input type="checkbox"/>

Poprawność przeprowadzonego postępowania:

- | | | |
|--|---|---|
| <p>1.13 W przypadku, gdy:</p> <p>a) Beneficjentem jest podmiot, o którym mowa w art. 3 ust. 1 pkt 1-4 ustawy Pzp,
oraz</p> <p>b) zamówienie zostało udzielone w celu wykonywania działalności związanej z zarządzaniem portem morskim lub śródlądowym oraz ich udostępnienia przewoźnikom morskim i śródlądowym
oraz</p> <p>c) wartość zamówienia jest równa lub przekracza kwoty określone w przepisach wydanych na podstawie art. 11 ust 8 ustawy Pzp</p> <p>to do udzielania zamówienia stosowano odpowiednio przepisy art. 132 – 138f ustawy Pzp</p> | <input type="checkbox"/> <input type="checkbox"/> <input type="checkbox"/> <input type="checkbox"/> | <input type="checkbox"/> <input type="checkbox"/> <input type="checkbox"/> <input type="checkbox"/> |
| <p>1.14 Beneficjent, w celu uniknięcia stosowania przepisów ustawy, nie połączył zamówienia/ nie podzielił zamówienia w sposób niezgodny z zasadami wynikającymi z art. 5b-5g oraz art. 6a ustawy Pzp</p> | <input type="checkbox"/> <input type="checkbox"/> <input type="checkbox"/> | <input type="checkbox"/> <input type="checkbox"/> <input type="checkbox"/> |
| <p>1.15 Beneficjent prawidłowo, zgodnie z zasadami wynikającymi z art. 22, art.22a-22d, art. 23 ustawy Pzp, określił warunki udziału wykonawców w postępowaniu</p> | <input type="checkbox"/> <input type="checkbox"/> <input type="checkbox"/> | <input type="checkbox"/> <input type="checkbox"/> <input type="checkbox"/> |
| <p>1.16 W przypadku, gdy Beneficjent wykluczył wykonawcę(-ów) z postępowania o udzielenie zamówienia publicznego, podstawa oraz sposób wykluczenia jest zgodny z art. 24 ustawy Pzp</p> | <input type="checkbox"/> <input type="checkbox"/> <input type="checkbox"/> <input type="checkbox"/> | <input type="checkbox"/> <input type="checkbox"/> <input type="checkbox"/> <input type="checkbox"/> |
| <p>1.17 Beneficjent nie żądał od wykonawców dokumentów, innych niż dokumenty, o których mowa w art. 25-25a ustawy Pzp</p> | <input type="checkbox"/> <input type="checkbox"/> <input type="checkbox"/> | <input type="checkbox"/> <input type="checkbox"/> <input type="checkbox"/> |

1.18 Prawidłowo, zgodnie z zasadami wynikającymi z art. 32-35 ustawy Pzp, oszacowano wartość zamówienia

<input type="checkbox"/>	<input type="checkbox"/>	<input type="checkbox"/>	<input type="checkbox"/>	<input type="checkbox"/>
<input type="checkbox"/>	<input type="checkbox"/>	<input type="checkbox"/>	<input type="checkbox"/>	<input type="checkbox"/>

- | | | |
|---|---|---|
| 1.19 Beneficjent wszczął postępowanie zamieszczając ogłoszenie o zamówieniu w miejscu publicznie dostępnym w swojej siedzibie oraz na stronie internetowej | <input type="checkbox"/> <input type="checkbox"/> <input type="checkbox"/> | <input type="checkbox"/> <input type="checkbox"/> <input type="checkbox"/> |
| 1.20 W przypadku, gdy wartość zamówienia jest mniejsza niż kwoty określone w przepisach wydanych na podstawie art. 11 ust. 8 ustawy Pzp, Beneficjent zamieścił ogłoszenie o zamówieniu w Biuletynie Zamówień Publicznych | <input type="checkbox"/> <input type="checkbox"/> <input type="checkbox"/> <input type="checkbox"/> | <input type="checkbox"/> <input type="checkbox"/> <input type="checkbox"/> <input type="checkbox"/> |
| 1.21 W przypadku, gdy wartość zamówienia jest równa lub przekracza kwoty określone w przepisach wydanych na podstawie art. 11 ust. 8 ustawy Pzp, Beneficjent przekazał ogłoszenie o zamówieniu Urzędowi Publikacji Unii Europejskiej | <input type="checkbox"/> <input type="checkbox"/> <input type="checkbox"/> <input type="checkbox"/> | <input type="checkbox"/> <input type="checkbox"/> <input type="checkbox"/> <input type="checkbox"/> |
| 1.22 Ogłoszenie o zamówieniu zawierało co najmniej elementy, o których mowa w art. 41 ustawy Pzp | <input type="checkbox"/> <input type="checkbox"/> <input type="checkbox"/> | <input type="checkbox"/> <input type="checkbox"/> <input type="checkbox"/> |
| 1.23 Specyfikacja istotnych warunków zamówienia zawierała co najmniej elementy, o których mowa w art. 36 ustawy Pzp, w tym przedmiot zamówienia w specyfikacji opisano w sposób, o którym mowa w art. 29-31 ustawy Pzp. Specyfikacja istotnych warunków zamówienia została udostępniona w sposób, o którym mowa w art. 42 ust. 1 ustawy Pzp2004 | <input type="checkbox"/> <input type="checkbox"/> <input type="checkbox"/> | <input type="checkbox"/> <input type="checkbox"/> <input type="checkbox"/> |
| 1.24 W przypadku, gdy przed upływem terminu składania ofert Beneficjent zmienił treść specyfikacji istotnych warunków zamówienia, zmiana ta była zgodna z zasadami wynikającymi z art. 38 ust. 4 – 6 ustawy Pzp | <input type="checkbox"/> <input type="checkbox"/> <input type="checkbox"/> <input type="checkbox"/> | <input type="checkbox"/> <input type="checkbox"/> <input type="checkbox"/> <input type="checkbox"/> |
| 1.25 Beneficjent udostępnił na stronie | <input type="checkbox"/> <input type="checkbox"/> <input type="checkbox"/> | <input type="checkbox"/> <input type="checkbox"/> <input type="checkbox"/> |

internetowej specyfikację istotnych warunków zamówienia - od dnia zamieszczenia ogłoszenia o zamówieniu w Biuletynie Zamówień Publicznych albo publikacji w Dzienniku Urzędowym Unii Europejskiej do upływu terminu składania ofert

1.26 W przypadku, gdy wartość zamówienia jest mniejsza niż kwoty określone w przepisach wydanych na podstawie art. 11 ust. 8 ustawy Pzp, Beneficjent wyznaczył termin składania ofert z uwzględnieniem czasu niezbędnego do przygotowania i złożenia oferty, z tym że w przypadku dostaw lub usług termin ten nie był krótszy niż 7 dni od dnia zamieszczenia ogłoszenia o zamówieniu w Biuletynie Zamówień Publicznych, a w przypadku robót budowlanych - nie krótszy niż 14 dni

1.27 W przypadku, gdy wartość zamówienia jest równa lub przekracza kwoty określone w przepisach wydanych na podstawie art. 11 ust. 8 ustawy Pzp, termin składania ofert nie był krótszy niż 35 dni od dnia przekazania ogłoszenia o zamówieniu Urzędowi Publikacji Unii Europejskiej albo w przypadku, gdy Beneficjent nie udostępnił specyfikacji istotnych warunków zamówienia z powodów określonych w art. 37 ust. 5 i 6 ustawy Pzp, termin składania ofert nie był krótszy niż 40 dni od dnia przekazania ogłoszenia o zamówieniu Urzędowi Publikacji Unii Europejskiej

1.28 W przypadku, gdy Beneficjent wyznaczył termin składania ofert krótszy niż termin określony w art. 43 ust. 2 ustawy Pzp, termin ten był nie krótszy niż 15 dni, oraz zaistniały następujące warunki:
a) opublikowano wstępne ogłoszenie informacyjne zawierające wszystkie informacje wymagane dla ogłoszenia

--	--

<input type="checkbox"/> <input type="checkbox"/> <input type="checkbox"/> <input type="checkbox"/>	<input type="checkbox"/> <input type="checkbox"/> <input type="checkbox"/> <input type="checkbox"/>
---	---

<input type="checkbox"/> <input type="checkbox"/> <input type="checkbox"/> <input type="checkbox"/>	<input type="checkbox"/> <input type="checkbox"/> <input type="checkbox"/> <input type="checkbox"/>
---	---

<input type="checkbox"/> <input type="checkbox"/> <input type="checkbox"/> <input type="checkbox"/>	<input type="checkbox"/> <input type="checkbox"/> <input type="checkbox"/> <input type="checkbox"/>
---	---

o zamówieniu, w zakresie, w jakim były one dostępne w chwili publikacji wstępnego ogłoszenia informacyjnego, i ogłoszenie to zostało zamieszczone w profilu nabywcy na co najmniej 35 dni i nie więcej niż 12 miesięcy przed dniem przekazania ogłoszenia o zamówieniu Urzędowi Publikacji Unii Europejskiej

b) zachodziła pilna potrzeba udzielenia zamówienia i skrócenie terminu składania ofert było uzasadnione

1.29 W przypadku dokonywania zmiany treści ogłoszenia o zamówieniu zamieszczonego w Biuletynie Zamówień Publicznych lub opublikowanego w Dzienniku Urzędowym Unii Europejskiej, Beneficjent przedłużył terminy, o których mowa w art. 12a ustawy Pzp, zgodnie z zasadami wynikającymi z tego przepisu

--	--	--	--

--	--	--	--

1.30 Beneficjent odrzucił ofertę (-y) zgodnie z zasadami wynikającymi z art. 89-90 ustawy Pzp

--	--	--	--

--	--	--	--

1.31 Beneficjent dokonał wyboru ofert zgodnie z zasadami wynikającymi z art. 91, art. 91a-91e ustawy Pzp

--	--	--

--	--	--

1.32 Beneficjent poinformował wykonawców o wyborze najkorzystniejszej oferty zgodnie z zasadami wynikającymi z art. 92 ustawy Pzp

--	--	--

--	--	--

1.33 W przypadku, gdy wartość zamówienia jest równa lub przekracza kwoty określone w przepisach wydanych na podstawie art. 11 ust. 8 ustawy Pzp Beneficjent żądał od wykonawców wniesienia wadium albo pomimo, że wartość zamówienia jest mniejsza niż kwoty określone w przepisach wydanych na podstawie art. 11 ust. 8 ustawy Pzp, Beneficjent żądał od wykonawców wniesienia wadium.

--	--	--	--

--	--	--	--

1.34 Wadium, w wysokości określonej

--	--	--	--

--	--	--	--

przez Beneficjenta, nie większej niż 3% wartości zamówienia, wniesiono w wymaganej formie, przed upływem terminu składania ofert

- | | | | |
|------|---|---|---|
| 1.35 | Z treści oświadczeń przedłożonych przez osoby wykonujące czynności w postępowaniu o udzielenie zamówienia, wynika, że w trakcie postępowania o udzielenie zamówienia publicznego nie wystąpił konflikt interesów w rozumieniu art. 17 ustawy Pzp | <input type="checkbox"/> <input type="checkbox"/> <input type="checkbox"/> | <input type="checkbox"/> <input type="checkbox"/> <input type="checkbox"/> |
| 1.36 | Beneficjent zawarł umowę w sprawie zamówienia publicznego zgodnie z zasadami i terminami wynikającymi z art. 94 Pzp | <input type="checkbox"/> <input type="checkbox"/> <input type="checkbox"/> | <input type="checkbox"/> <input type="checkbox"/> <input type="checkbox"/> |
| 1.37 | W przypadku, gdy Beneficjent po przeprowadzeniu postępowania zawarł umowę ramową, umowa ta spełnia wymagania wynikające z art. 100 ustawy Pzp a w trakcie postępowania stosowano zasady wynikające z art. 101a-101b ustawy Pzp | <input type="checkbox"/> <input type="checkbox"/> <input type="checkbox"/> <input type="checkbox"/> | <input type="checkbox"/> <input type="checkbox"/> <input type="checkbox"/> <input type="checkbox"/> |
| 1.38 | Umowa w sprawie zamówienia publicznego odpowiada wymogom, o których mowa w art. 139-151a ustawy Pzp, w szczególności nie dokonano niedozwolonych zmian (w rozumieniu art. 144 ustawy Pzp) postanowień zawartej umowy lub umowy ramowej w stosunku do treści oferty, na podstawie której dokonano wyboru wykonawcy | <input type="checkbox"/> <input type="checkbox"/> <input type="checkbox"/> | <input type="checkbox"/> <input type="checkbox"/> <input type="checkbox"/> |
| 1.39 | Beneficjent przygotował i przeprowadził postępowanie o udzielenie zamówienia w sposób | <input type="checkbox"/> <input type="checkbox"/> <input type="checkbox"/> | <input type="checkbox"/> <input type="checkbox"/> <input type="checkbox"/> |

zapewniający zachowanie uczciwej konkurencji i równe traktowanie wykonawców oraz zgodnie z zasadami proporcjonalności i przejrzystości oraz zgodnie z ogólnymi zasadami udzielania zamówień wynikających z art. 7-12a ustawy Pzp

1.40 Przedmiot zamówienia lub jego część jest zgodna z zestawieniem rzeczowo-finansowym stanowiącym załącznik do umowy o dofinansowanie

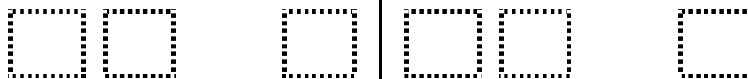

Komentarze/Uwagi do postępowania:

.....
.....
.....
.....
.....
.....
.....
.....

	Weryfikujący				Sprawdzający			
	TAK	NIE	ND	D W/U	TAK	NIE	ND	D W/U
I.2. Przetarg ograniczony	<input type="checkbox"/>				<input type="checkbox"/>			
Kompletność dokumentów:								
2.1 Dokumenty z szacowania wartości zamówienia, zgodnie z zasadami wynikającymi z art. 32-35 ustawy Pzp	<input type="checkbox"/>			<input type="checkbox"/>	<input type="checkbox"/>			<input type="checkbox"/>
2.2 Protokół postępowania o udzielenie zamówienia publicznego sporządzony zgodnie z wymogami wynikającymi z art. 96 ustawy Pzp i przepisami aktów wykonawczych wydanych na podstawie art. 96 ust. 5 ustawy Pzp	<input type="checkbox"/>			<input type="checkbox"/>	<input type="checkbox"/>			<input type="checkbox"/>
2.3 Upoważnienie do potwierdzenia za zgodność z oryginałem dokumentacji z przeprowadzonego postępowania o udzielenie zamówienia publicznego dla osoby upoważnionej przez Beneficjenta	<input type="checkbox"/>		<input type="checkbox"/>	<input type="checkbox"/>	<input type="checkbox"/>		<input type="checkbox"/>	<input type="checkbox"/>
2.4 Ogłoszenie o zamówieniu	<input type="checkbox"/>			<input type="checkbox"/>	<input type="checkbox"/>			<input type="checkbox"/>
2.5 Informacja o przeprowadzonym, zgodnie z zasadami wynikającymi z art. 31a-31c ustawy Pzp, dialogu technicznym wraz z potwierdzeniem zamieszczenia Informacji na stronie internetowej	<input type="checkbox"/>		<input type="checkbox"/>	<input type="checkbox"/>	<input type="checkbox"/>		<input type="checkbox"/>	<input type="checkbox"/>
2.6 Dokumenty potwierdzające powołanie komisji przetargowej albo zespołu do nadzoru nad realizacją udzielonego zamówienia, zgodnie z zasadami wynikającymi z art. 19-21 ustawy Pzp – jeżeli dotyczy	<input type="checkbox"/>		<input type="checkbox"/>	<input type="checkbox"/>	<input type="checkbox"/>		<input type="checkbox"/>	<input type="checkbox"/>
2.7 Zaproszenie do składania ofert	<input type="checkbox"/>			<input type="checkbox"/>	<input type="checkbox"/>			<input type="checkbox"/>

2.8	Specyfikacja istotnych warunków zamówienia	<input type="checkbox"/>	<input type="checkbox"/>	<input type="checkbox"/>	<input type="checkbox"/>
2.9	Wnioski o dopuszczenie do udziału w postępowaniu	<input type="checkbox"/>	<input type="checkbox"/>	<input type="checkbox"/>	<input type="checkbox"/>
2.10	Kompletna oferta wybranego wykonawcy oraz formularze ofertowe pozostałych wykonawców	<input type="checkbox"/>	<input type="checkbox"/>	<input type="checkbox"/>	<input type="checkbox"/>
2.11	Informacja o wyborze najkorzystniejszej oferty wraz z dowodem zamieszczenia na stronie internetowej oraz w miejscu publicznie dostępnym w swojej siedzibie	<input type="checkbox"/>	<input type="checkbox"/>	<input type="checkbox"/>	<input type="checkbox"/>
2.12	Umowa w sprawie zamówienia publicznego wraz z innymi wymaganymi załącznikami w tym zabezpieczenie należytego wykonania umowy	<input type="checkbox"/>	<input type="checkbox"/>	<input type="checkbox"/>	<input type="checkbox"/>
2.13	Kompletna dokumentacja związana z odwołaniami oraz zapytaniami i wyjaśnieniami dotyczącymi Specyfikacji Istotnych Warunków Zamówienia, jeżeli miały miejsce w danym postępowaniu	<input type="checkbox"/>	<input type="checkbox"/>	<input type="checkbox"/>	<input type="checkbox"/>
2.14	Ogłoszenie o udzieleniu zamówienia, zgodnie z art. 95 ustawy Pzp	<input type="checkbox"/>	<input type="checkbox"/>	<input type="checkbox"/>	<input type="checkbox"/>
.....	Inne dokumenty	<input type="checkbox"/>	<input type="checkbox"/>	<input type="checkbox"/>	<input type="checkbox"/>
.....	<input type="checkbox"/>	<input type="checkbox"/>	<input type="checkbox"/>	<input type="checkbox"/>
.....	<input type="checkbox"/>	<input type="checkbox"/>	<input type="checkbox"/>	<input type="checkbox"/>

Poprawność przeprowadzonego postępowania:

2.15 W przypadku, gdy:

a) Beneficjentem jest podmiot, o którym mowa w art. 3 ust. 1 pkt 1-4 ustawy Pzp,

oraz

b) zamówienie zostało udzielone w celu wykonywania działalności związanej

z zarządzaniem portem morskim lub śródlądowym oraz ich udostępnienia przewoźnikom morskim

i śródlądowym

oraz

c) wartość zamówienia jest równa lub przekracza kwoty określone w przepisach wydanych na podstawie art. 11 ust 8 ustawy Pzp

to do udzielania zamówienia stosowano odpowiednio przepisy art. 132 – 138f ustawy Pzp

2.16 Beneficjent, w celu uniknięcia stosowania przepisów ustawy, nie połączył zamówienia/ nie podzielił zamówienia w sposób niezgodny z zasadami wynikającymi z art. 5b-5g oraz art. 6a ustawy Pzp

2.17 Beneficjent prawidłowo, zgodnie z zasadami wynikającymi z art. 22, art.22a-22d, art. 23 ustawy Pzp, określił warunki udziału wykonawców w postępowaniu

2.18 W przypadku, gdy Beneficjent wykluczył wykonawcę(-ów) z postępowania o udzielenie zamówienia publicznego, podstawa wykluczenia jest zgodna z art. 24 , ustawy Pzp

2.19 Beneficjent nie żądał od wykonawców dokumentów, innych niż dokumenty, o których mowa w art. 25 – art. 25a ustawy Pzp

2.20 Prawidłowo, zgodnie z zasadami wynikającymi z art. 32-35 ustawy Pzp, oszacowano wartość zamówienia

- | | | |
|--|---|---|
| 2.21 Beneficjent wszczął postępowanie zamieszczając ogłoszenie o zamówieniu w miejscu publicznie dostępnym w swojej siedzibie oraz na stronie internetowej | <input type="checkbox"/> <input type="checkbox"/> <input type="checkbox"/> | <input type="checkbox"/> <input type="checkbox"/> <input type="checkbox"/> |
| 2.22 W przypadku, gdy wartość zamówienia jest mniejsza niż kwoty określone w przepisach wydanych na podstawie art. 11 ust. 8 ustawy Pzp, Beneficjent zamieścił ogłoszenie o zamówieniu w Biuletynie Zamówień Publicznych | <input type="checkbox"/> <input type="checkbox"/> <input type="checkbox"/> <input type="checkbox"/> | <input type="checkbox"/> <input type="checkbox"/> <input type="checkbox"/> <input type="checkbox"/> |
| 2.23 W przypadku, gdy wartość zamówienia jest równa lub przekracza kwoty określone w przepisach wydanych na podstawie art. 11 ust. 8 ustawy Pzp, Beneficjent przekazał ogłoszenie o zamówieniu Urzędowi Publikacji Unii Europejskiej | <input type="checkbox"/> <input type="checkbox"/> <input type="checkbox"/> <input type="checkbox"/> | <input type="checkbox"/> <input type="checkbox"/> <input type="checkbox"/> <input type="checkbox"/> |
| 2.24 Ogłoszenie o zamówieniu, zawierało co najmniej elementy, o których mowa w art. 48 ust. 2 ustawy Pzp | <input type="checkbox"/> <input type="checkbox"/> <input type="checkbox"/> | <input type="checkbox"/> <input type="checkbox"/> <input type="checkbox"/> |
| 2.25 Specyfikacja istotnych warunków zamówienia zawierała co najmniej elementy, o których mowa w art. 36 ustawy Pzp, w tym przedmiot zamówienia w specyfikacji opisano w sposób, o którym mowa w art. 29-31 ustawy Pzp | <input type="checkbox"/> <input type="checkbox"/> <input type="checkbox"/> | <input type="checkbox"/> <input type="checkbox"/> <input type="checkbox"/> |
| 2.26 Specyfikacja istotnych warunków zamówienia została udostępniona w sposób, o którym mowa w art. 51 ust. 4 ustawy Pzp | <input type="checkbox"/> <input type="checkbox"/> <input type="checkbox"/> | <input type="checkbox"/> <input type="checkbox"/> <input type="checkbox"/> |
| 2.27 W przypadku, gdy przed upływem terminu składania ofert Beneficjent zmienił treść specyfikacji istotnych warunków zamówienia, zmiana ta była zgodna z zasadami wynikającymi z art. 38 ust. 4 – 6 ustawy Pzp | <input type="checkbox"/> <input type="checkbox"/> <input type="checkbox"/> <input type="checkbox"/> | <input type="checkbox"/> <input type="checkbox"/> <input type="checkbox"/> <input type="checkbox"/> |

2.28 W przypadku, gdy wartość zamówienia jest mniejsza niż kwoty określone w przepisach wydanych na podstawie art. 11 ust. 8 ustawy Pzp, Beneficjent w ogłoszeniu o zamówieniu wyznaczył termin składania wniosków o dopuszczenie do udziału w postępowaniu, z uwzględnieniem czasu niezbędnego do przygotowania i złożenia wymaganych dokumentów, z tym że termin ten nie był krótszy niż 7 dni od dnia zamieszczenia ogłoszenia w Biuletynie Zamówień Publicznych

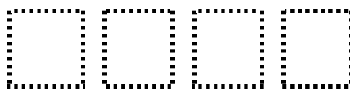

2.29 W przypadku, gdy wartość zamówienia jest równa lub przekracza kwoty określone w przepisach wydanych na podstawie art. 11 ust. 8 ustawy Pzp, termin składania wniosków o dopuszczenie do udziału w przetargu ograniczonym nie był krótszy niż 30 dni od dnia przekazania ogłoszenia o zamówieniu Urzędowi Publikacji Unii Europejskiej albo w przypadku, gdy Beneficjent w ramach postępowania, którego wartość zamówienia jest równa lub przekracza kwoty określone w przepisach wydanych na podstawie art. 11 ust. 8 ustawy Pzp, wyznaczył krótszy niż 30 dniowy termin składania wniosków o dopuszczenie do udziału w przetargu ograniczonym, termin ten nie był krótszy niż 15 dni od dnia przekazania ogłoszenia o zamówieniu Urzędowi Publikacji Unii Europejskiej, oraz zachodziła pilna potrzeba udzielenia zamówienia



- | | | | | | |
|------|---|------|---|------|---|
| 2.30 | <p>Beneficjent zapoznał się z zawartością wniosków o dopuszczenie do udziału w postępowaniu po upływie terminu na ich składanie oraz:</p> <p>a) niezwłocznie zwrócił wniosek złożony po terminie – w przypadku zamówienia o wartości mniejszej niż kwoty określone w przepisach wydanych na podstawie art. 11 ust. 8 ustawy Pzp, albo</p> <p>b) zawiadomił wykonawcę o złożeniu wniosku po terminie oraz zwrócił wniosek po upływie terminu do wniesienia odwołania - w przypadku zamówienia o wartości równej lub przekraczającej kwoty określone w przepisach wydanych na podstawie art. 11 ust. 8 ustawy Pzp</p> | □□ □ | □ | □□ □ | □ |
| 2.31 | <p>Beneficjent zaprosił do składania ofert wykonawców, którzy spełniali warunki udziału w postępowaniu, w liczbie określonej zgodnie z zasadami wynikającymi z art. 51 ust. 1-3 ustawy Pzp</p> | □□ □ | □ | □□ □ | □ |
| 2.32 | <p>Beneficjent przekazał wykonawcom, zgodnie z zasadami określonymi w art. 51 ust. 4 i 5 ustawy Pzp, specyfikację istotnych warunków zamówienia oraz spełniające minimalne wymagania, zaproszenie do składania ofert</p> | □□ □ | □ | □□ □ | □ |
| 2.33 | <p>Beneficjent wyznaczył termin składania ofert zgodnie z zasadami wynikającymi z art. 52 ustawy Pzp</p> | □□ □ | □ | □□ □ | □ |
| 2.34 | <p>W przypadku dokonywania zmiany treści ogłoszenia o zamówieniu zamieszczonego w Biuletynie Zamówień Publicznych lub</p> | □□□□ | | □□□□ | |

opublikowanego w Dzienniku Urzędowym Unii Europejskiej, Beneficjent przedłużył terminy, o których mowa w art. 12a ustawy Pzp, zgodnie z zasadami wynikającymi z tego przepisu

2.35 Beneficjent odrzucił ofertę (-y) zgodnie z zasadami wynikającymi z art. 89-90 ustawy Pzp

--	--	--	--

--	--	--	--

2.36 Beneficjent dokonał wyboru ofert zgodnie z zasadami wynikającymi z art. 91, art. 91a-91e ustawy Pzp

--	--	--

--	--	--

2.37 Beneficjent poinformował wykonawców o wyborze najkorzystniejszej oferty zgodnie z zasadami wynikającymi z art. 92 ustawy Pzp

--	--	--

--	--	--

2.38 W przypadku, gdy wartość zamówienia jest równa lub przekracza kwoty określone w przepisach wydanych na podstawie art. 11 ust. 8 ustawy Pzp Beneficjent żądał od wykonawców wniesienia wadium albo pomimo, że wartość zamówienia jest mniejsza niż kwoty określone w przepisach wydanych na podstawie art. 11 ust. 8 ustawy Pzp, Beneficjent żądał od wykonawców wniesienia wadium

--	--	--	--

--	--	--	--

2.39 Wadium, w wysokości określonej przez Beneficjenta, nie większej niż 3% wartości zamówienia, wniesiono w wymaganej formie, przed upływem terminu składania ofert

--	--	--	--

--	--	--	--

2.40 Z treści oświadczeń przedłożonych przez osoby wykonujące czynności w postępowaniu o udzielenie zamówienia, wynika, że w trakcie postępowania o udzielenie zamówienia publicznego nie wystąpił konflikt interesów w rozumieniu art. 17 ustawy

--	--	--

--	--	--

Pzp		
2.41 Beneficjent zawarł umowę w sprawie zamówienia publicznego zgodnie z zasadami i terminami wynikającymi z art. 94 Pzp	<input type="checkbox"/>	<input type="checkbox"/>
2.42 W przypadku, gdy Beneficjent po przeprowadzeniu postępowania zawarł umowę ramową, umowa ta spełnia wymagania wynikające z art. 100 ustawy Pzp a w trakcie postępowania stosowano zasady wynikające z art. 101a-101b ustawy Pzp	<input type="checkbox"/>	<input type="checkbox"/>
2.43 Beneficjent przygotował i przeprowadził postępowanie o udzielenie zamówienia w sposób zapewniający zachowanie uczciwej konkurencji i równe traktowanie wykonawców oraz zgodnie z zasadami proporcjonalności i przejrzystości oraz zgodnie z ogólnymi zasadami udzielania zamówień wynikających z art. 7-12a ustawy Pzp	<input type="checkbox"/>	<input type="checkbox"/>
2.44 W przypadku, gdy w ramach ustanowionego dynamicznego systemu zakupów udzielono zamówień objętych tym systemem, to Beneficjent dzielił zamówienia stosując przepisy art. 102-104g ustawy Pzp oraz odpowiednio przepisy ustawy Pzp dotyczące udzielania zamówienia w trybie przetargu ograniczonego	<input type="checkbox"/>	<input type="checkbox"/>
2.45 Umowa w sprawie zamówienia publicznego odpowiada wymogom, o których mowa w art. 139-151a ustawy Pzp, w szczególności nie dokonano niedozwolonych zmian (w rozumieniu art. 144 ustawy Pzp) postanowień zawartej umowy lub umowy ramowej w stosunku do treści oferty, na podstawie której dokonano wyboru wykonawcy	<input type="checkbox"/>	<input type="checkbox"/>
2.46 Przedmiot zamówienia lub jego część jest zgodna z zestawieniem rzeczowo-finansowym stanowiącym załącznik do umowy o dofinansowanie	<input type="checkbox"/>	<input type="checkbox"/>

Znak sprawy.....

Komentarze/Uwagi do postępowania:

.....
.....
.....
.....

	Weryfikujący				Sprawdzający			
	TAK	NIE	ND	D W/U	TAK	NIE	ND	D W/U
II.1 Negocjacje z ogłoszeniem	<input type="checkbox"/>				<input type="checkbox"/>			
Kompletność dokumentów:								
1.1 Dokumenty z szacowania wartości zamówienia, zgodnie z zasadami wynikającymi z art. 32-35 ustawy Pzp	<input type="checkbox"/>			<input type="checkbox"/>	<input type="checkbox"/>			<input type="checkbox"/>
1.2 Protokół postępowania o udzielenie zamówienia publicznego sporządzony zgodnie z wymogami wynikającymi z art. 96 ustawy Pzp i przepisami aktów wykonawczych wydanych na podstawie art. 96 ust. 5 ustawy Pzp	<input type="checkbox"/>			<input type="checkbox"/>	<input type="checkbox"/>			<input type="checkbox"/>
1.3 Upoważnienie do potwierdzenia za zgodność z oryginałem dokumentacji z przeprowadzonego postępowania o udzielenie zamówienia publicznego dla osoby upoważnionej przez Beneficjenta	<input type="checkbox"/>		<input type="checkbox"/>	<input type="checkbox"/>	<input type="checkbox"/>		<input type="checkbox"/>	<input type="checkbox"/>
1.4 Ogłoszenie o zamówieniu	<input type="checkbox"/>			<input type="checkbox"/>	<input type="checkbox"/>			<input type="checkbox"/>
1.5 Informacja o przeprowadzonym, zgodnie z zasadami wynikającymi z art. 31a-31c ustawy Pzp, dialogu technicznym wraz z potwierdzeniem zamieszczenia Informacji na stronie internetowej	<input type="checkbox"/>		<input type="checkbox"/>	<input type="checkbox"/>	<input type="checkbox"/>		<input type="checkbox"/>	<input type="checkbox"/>
1.6 Dokumenty potwierdzające powołanie komisji przetargowej albo zespołu do nadzoru nad realizacją udzielonego zamówienia, zgodnie z zasadami wynikającymi z art. 19-21 ustawy Pzp	<input type="checkbox"/>		<input type="checkbox"/>	<input type="checkbox"/>	<input type="checkbox"/>		<input type="checkbox"/>	<input type="checkbox"/>
1.7 Zaproszenie do negocjacji	<input type="checkbox"/>			<input type="checkbox"/>	<input type="checkbox"/>			<input type="checkbox"/>

1.8	Zaproszenie do składania ofert	<input type="checkbox"/>	<input type="checkbox"/>	<input type="checkbox"/>	<input type="checkbox"/>
1.9	Specyfikacja istotnych warunków zamówienia	<input type="checkbox"/>	<input type="checkbox"/>	<input type="checkbox"/>	<input type="checkbox"/>
1.10	Wnioski o dopuszczenie do udziału w postępowaniu	<input type="checkbox"/>	<input type="checkbox"/>	<input type="checkbox"/>	<input type="checkbox"/>
1.11	Kompletna oferta wybranego wykonawcy oraz formularze ofertowe pozostałych wykonawców	<input type="checkbox"/>	<input type="checkbox"/>	<input type="checkbox"/>	<input type="checkbox"/>
1.12	Informacja o wyborze najkorzystniejszej oferty wraz z dowodem zamieszczenia na stronie internetowej oraz w miejscu publicznie dostępnym w swojej siedzibie	<input type="checkbox"/>	<input type="checkbox"/>	<input type="checkbox"/>	<input type="checkbox"/>
1.13	Umowa w sprawie zamówienia publicznego wraz z innymi wymaganymi załącznikami w tym zabezpieczenie należytego wykonania umowy	<input type="checkbox"/>	<input type="checkbox"/>	<input type="checkbox"/>	<input type="checkbox"/>
1.14	Kompletna dokumentacja związana z odwołaniami oraz zapytaniami i wyjaśnieniami dotyczącymi Specyfikacji Istotnych Warunków Zamówienia, jeżeli miały miejsce w danym postępowaniu	<input type="checkbox"/>	<input type="checkbox"/>	<input type="checkbox"/>	<input type="checkbox"/>
1.15	Ogłoszenie o udzieleniu zamówienia, zgodnie z art. 95 ustawy Pzp	<input type="checkbox"/>	<input type="checkbox"/>	<input type="checkbox"/>	<input type="checkbox"/>
.....	Inne dokumenty	<input type="checkbox"/>	<input type="checkbox"/>	<input type="checkbox"/>	<input type="checkbox"/>
		<input type="checkbox"/>	<input type="checkbox"/>	<input type="checkbox"/>	<input type="checkbox"/>
.....	<input type="checkbox"/>	<input type="checkbox"/>	<input type="checkbox"/>	<input type="checkbox"/>
.....	<input type="checkbox"/>	<input type="checkbox"/>	<input type="checkbox"/>	<input type="checkbox"/>

Poprawność przeprowadzonego postępowania:

- | | | |
|---|---|---|
| <p>1.16 W przypadku, gdy:</p> <p>a) Beneficjentem jest podmiot, o którym mowa w art. 3 ust. 1 pkt 1-4 ustawy Pzp,
oraz</p> <p>b) zamówienie zostało udzielone w celu wykonywania działalności związanej z zarządzaniem portem morskim lub śródlądowym oraz ich udostępnienia przewoźnikom morskim i śródlądowym
oraz</p> <p>c) wartość zamówienia jest równa lub przekracza kwoty określone w przepisach wydanych na podstawie art. 11 ust 8 ustawy Pzp</p> | <input type="checkbox"/> <input type="checkbox"/> <input type="checkbox"/> <input type="checkbox"/> | <input type="checkbox"/> <input type="checkbox"/> <input type="checkbox"/> <input type="checkbox"/> |
| <p>to do udzielania zamówienia stosowano odpowiednio przepisy art. 132 – 138f ustawy Pzp</p> | <input type="checkbox"/> <input type="checkbox"/> <input type="checkbox"/> | <input type="checkbox"/> <input type="checkbox"/> <input type="checkbox"/> |
| <p>1.17 Beneficjent, w celu uniknięcia stosowania przepisów ustawy, nie połączył zamówienia/ nie podzielił zamówienia w sposób niezgodny z zasadami wynikającymi z art. 5b-5g oraz art. 6a ustawy Pzp</p> | <input type="checkbox"/> <input type="checkbox"/> <input type="checkbox"/> | <input type="checkbox"/> <input type="checkbox"/> <input type="checkbox"/> |
| <p>1.18 Beneficjent prawidłowo, zgodnie z zasadami wynikającymi z art. 22, art.22a-22d, art. 23 ustawy Pzp, określił udziału wykonawców w postępowaniu</p> | <input type="checkbox"/> <input type="checkbox"/> <input type="checkbox"/> | <input type="checkbox"/> <input type="checkbox"/> <input type="checkbox"/> |
| <p>1.19 W przypadku, gdy Beneficjent wykluczył wykonawcę(-ów) z postępowania o udzielenie zamówienia publicznego, podstawa oraz sposób wykluczenia jest zgodny z art. 24 ustawy Pzp</p> | <input type="checkbox"/> <input type="checkbox"/> <input type="checkbox"/> <input type="checkbox"/> | <input type="checkbox"/> <input type="checkbox"/> <input type="checkbox"/> <input type="checkbox"/> |
| <p>1.20 Beneficjent nie żądał od wykonawców dokumentów, innych niż dokumenty, o których mowa w art. 25 – art. 25a ustawy Pzp</p> | <input type="checkbox"/> <input type="checkbox"/> <input type="checkbox"/> | <input type="checkbox"/> <input type="checkbox"/> <input type="checkbox"/> |
| <p>1.21 Prawidłowo, zgodnie z zasadami wynikającymi z art. 32-35 ustawy Pzp, oszacowano wartość zamówienia</p> | <input type="checkbox"/> <input type="checkbox"/> <input type="checkbox"/> | <input type="checkbox"/> <input type="checkbox"/> <input type="checkbox"/> |

- | | | | | | | | | |
|--|--------------------------|--------------------------|--------------------------|--------------------------|--------------------------|--------------------------|--------------------------|--------------------------|
| 1.22 Beneficjent mógł udzielić zamówienia w trybie negocjacji z ogłoszeniem, ponieważ zachodzi co najmniej jedna z następujących okoliczności określonych w art. 55 ust.1 ustawy Pzp | <input type="checkbox"/> | <input type="checkbox"/> | <input type="checkbox"/> | <input type="checkbox"/> | <input type="checkbox"/> | <input type="checkbox"/> | | |
| 1.23 Beneficjent, z zastrzeżeniem art. 56 ust.1 ustawy Pzp wszczął postępowanie zamieszczając ogłoszenie o zamówieniu w miejscu publicznie dostępnym w swojej siedzibie oraz na stronie internetowej | <input type="checkbox"/> | <input type="checkbox"/> | <input type="checkbox"/> | <input type="checkbox"/> | <input type="checkbox"/> | <input type="checkbox"/> | | |
| 1.24 Z zastrzeżeniem art. 56 ust.1 ustawy Pzp, w przypadku, gdy wartość zamówienia jest mniejsza niż kwoty określone w przepisach wydanych na podstawie art. 11 ust. 8 ustawy Pzp, Beneficjent zamieścił ogłoszenie o zamówieniu w Biuletynie Zamówień Publicznych | <input type="checkbox"/> | <input type="checkbox"/> | <input type="checkbox"/> | <input type="checkbox"/> | <input type="checkbox"/> | <input type="checkbox"/> | <input type="checkbox"/> | <input type="checkbox"/> |
| 1.25 Z zastrzeżeniem art. 56 ust.1 ustawy Pzp, w przypadku, gdy wartość zamówienia jest równa lub przekracza kwoty określone w przepisach wydanych na podstawie art. 11 ust. 8 ustawy Pzp, Beneficjent przekazał ogłoszenie o zamówieniu Urzędowi Publikacji Unii Europejskiej | <input type="checkbox"/> | <input type="checkbox"/> | <input type="checkbox"/> | <input type="checkbox"/> | <input type="checkbox"/> | <input type="checkbox"/> | <input type="checkbox"/> | <input type="checkbox"/> |
| 1.26 Z zastrzeżeniem art. 56 ust.1 ustawy Pzp, ogłoszenie o zamówieniu zawiera elementy, o których mowa w art. 48 ust. 2 ustawy Pzp oraz elementy , o których mowa w art. 55a ustawy Pzp | <input type="checkbox"/> | <input type="checkbox"/> | <input type="checkbox"/> | <input type="checkbox"/> | <input type="checkbox"/> | <input type="checkbox"/> | | |
| 1.27 Specyfikacja istotnych warunków zamówienia zawierała co najmniej elementy, o których mowa w art. 36 ustawy Pzp, w tym przedmiot zamówienia w specyfikacji opisano w sposób, o którym mowa w art. 29-31 ustawy Pzp | <input type="checkbox"/> | <input type="checkbox"/> | <input type="checkbox"/> | <input type="checkbox"/> | <input type="checkbox"/> | <input type="checkbox"/> | | |
| 1.28 W przypadku, gdy przed upływem | <input type="checkbox"/> | <input type="checkbox"/> | <input type="checkbox"/> | <input type="checkbox"/> | <input type="checkbox"/> | <input type="checkbox"/> | <input type="checkbox"/> | <input type="checkbox"/> |

	terminu składania ofert Beneficjent zmienił treść specyfikacji istotnych warunków zamówienia, zmiana ta była zgodna z zasadami wynikającymi z art. 38 ust. 4 – 6 ustawy Pzp				
1.29	Beneficjent wyznaczył termin składania wniosków o dopuszczenie do udziału w negocjacjach z ogłoszeniem zgodnie z zasadami wynikającymi z art. 49 ust. 1 i 2 ustawy Pzp	<input type="checkbox"/>	<input type="checkbox"/>	<input type="checkbox"/>	<input type="checkbox"/>
1.30	Beneficjent zapoznał się z zawartością wniosków o dopuszczenie do udziału w negocjacjach z ogłoszeniem po upływie terminu na ich składanie oraz: a) niezwłocznie zwrócił wniosek złożony po terminie – w przypadku zamówienia o wartości mniejszej niż kwoty określone w przepisach wydanych na podstawie art. 11 ust. 8 ustawy Pzp, albo b) zawiadomił wykonawcę o złożeniu wniosku po terminie oraz zwrócił wniosek po upływie terminu do wniesienia odwołania - w przypadku zamówienia o wartości równej lub przekraczającej kwoty określone w przepisach wydanych na podstawie art. 11 ust. 8 ustawy Pzp	<input type="checkbox"/>	<input type="checkbox"/>	<input type="checkbox"/>	<input type="checkbox"/>
1.31	Beneficjent, o wynikach oceny spełniania warunków udziału w postępowaniu i otrzymanych ocenach spełniania tych warunków, niezwłocznie poinformował wykonawców, którzy złożyli wnioski o dopuszczenie do udziału w postępowaniu	<input type="checkbox"/>	<input type="checkbox"/>	<input type="checkbox"/>	<input type="checkbox"/>
1.32	Beneficjent zaprosił do składania ofert wstępnych wykonawców zgodnie z zasadami wynikającymi z art. 57 ust. 2-5 ustawy Pzp	<input type="checkbox"/>	<input type="checkbox"/>	<input type="checkbox"/>	<input type="checkbox"/>
1.33	Beneficjent wyznaczył termin składania ofert wstępnych zgodnie z zasadami wynikającymi z art. 57 ust. 6 ustawy Pzp	<input type="checkbox"/>	<input type="checkbox"/>	<input type="checkbox"/>	<input type="checkbox"/>
1.34	Beneficjent zaprosił do negocjacji	<input type="checkbox"/>	<input type="checkbox"/>	<input type="checkbox"/>	<input type="checkbox"/>

wszystkich wykonawców, którzy
złożyli oferty wstępne niepodlegające
odrzućeniu, wskazując termin i
miejsce opublikowania ogłoszenia
o zamówieniu

1.35 Beneficjent przeprowadził negocjacje
zgodnie z zasadami wynikającymi z
art. 58 ust. 2-4 ustawy Pzp

<input type="checkbox"/>	<input type="checkbox"/>	<input type="checkbox"/>	<input type="checkbox"/>	<input type="checkbox"/>	<input type="checkbox"/>	<input type="checkbox"/>
--------------------------	--------------------------	--------------------------	--------------------------	--------------------------	--------------------------	--------------------------

1.36 W sytuacji, gdy po zakończeniu
negocjacji, zaistniała konieczność
doprecyzowania lub uzupełnienia
specyfikacji istotnych warunków
zamówienia, zamawiający
przeprowadził te czynności wyłącznie
w zakresie, w jakim była ona
przedmiotem negocjacji, zgodnie
z zasadami art. 59 ust. 1 ustawy Pzp

<input type="checkbox"/>	<input type="checkbox"/>	<input type="checkbox"/>	<input type="checkbox"/>	<input type="checkbox"/>	<input type="checkbox"/>	<input type="checkbox"/>	<input type="checkbox"/>
--------------------------	--------------------------	--------------------------	--------------------------	--------------------------	--------------------------	--------------------------	--------------------------

1.37 Beneficjent zgodnie z zasadami
wynikającymi z art. 60 ustawy Pzp
przekazał wykonawcom, z którymi
prowadził negocjacje, zaproszenie do
składania ofert oraz wyznaczył termin
na złożenie ofert

<input type="checkbox"/>	<input type="checkbox"/>	<input type="checkbox"/>	<input type="checkbox"/>	<input type="checkbox"/>	<input type="checkbox"/>	<input type="checkbox"/>
--------------------------	--------------------------	--------------------------	--------------------------	--------------------------	--------------------------	--------------------------

1.38 W przypadku dokonywania zmiany
treści ogłoszenia o zamówieniu
zamieszczonego w Biuletynie
Zamówień Publicznych lub
opublikowanego w Dzienniku
Urzędowym Unii Europejskiej,
Beneficjent przedłużył terminy,
o których mowa w art. 12a ustawy
Pzp, zgodnie z zasadami wynikającymi
z tego przepisu

<input type="checkbox"/>	<input type="checkbox"/>	<input type="checkbox"/>	<input type="checkbox"/>	<input type="checkbox"/>	<input type="checkbox"/>	<input type="checkbox"/>	<input type="checkbox"/>
--------------------------	--------------------------	--------------------------	--------------------------	--------------------------	--------------------------	--------------------------	--------------------------

1.39 Beneficjent odrzucił ofertę (-y)
zgodnie z zasadami wynikającymi z
art. 89-90 ustawy Pzp

<input type="checkbox"/>	<input type="checkbox"/>	<input type="checkbox"/>	<input type="checkbox"/>	<input type="checkbox"/>	<input type="checkbox"/>	<input type="checkbox"/>	<input type="checkbox"/>
--------------------------	--------------------------	--------------------------	--------------------------	--------------------------	--------------------------	--------------------------	--------------------------

1.40 Beneficjent dokonał wyboru ofert
zgodnie z zasadami wynikającymi z
art. 91, art. 91a-91e ustawy Pzp

<input type="checkbox"/>	<input type="checkbox"/>	<input type="checkbox"/>	<input type="checkbox"/>	<input type="checkbox"/>	<input type="checkbox"/>	<input type="checkbox"/>
--------------------------	--------------------------	--------------------------	--------------------------	--------------------------	--------------------------	--------------------------

- | | | |
|--|---|---|
| 1.41 Beneficjent poinformował wykonawców o wyborze najkorzystniejszej oferty zgodnie z zasadami wynikającymi z art. 92 ustawy Pzp | <input type="checkbox"/> <input type="checkbox"/> | <input type="checkbox"/> <input type="checkbox"/> <input type="checkbox"/> |
| 1.42 W przypadku, gdy wartość zamówienia jest równa lub przekracza kwoty określone w przepisach wydanych na podstawie art. 11 ust. 8 ustawy Pzp Beneficjent żądał od wykonawców wniesienia wadium albo pomimo, że wartość zamówienia jest mniejsza niż kwoty określone w przepisach wydanych na podstawie art. 11 ust. 8 ustawy Pzp, Beneficjent żądał od wykonawców wniesienia wadium | <input type="checkbox"/> <input type="checkbox"/> <input type="checkbox"/> <input type="checkbox"/> | <input type="checkbox"/> <input type="checkbox"/> <input type="checkbox"/> <input type="checkbox"/> |
| 1.43 Wadium, w wysokości określonej przez Beneficjenta, nie większej niż 3% wartości zamówienia, wniesiono w wymaganej formie, przed upływem terminu składania ofert. | <input type="checkbox"/> <input type="checkbox"/> <input type="checkbox"/> <input type="checkbox"/> | <input type="checkbox"/> <input type="checkbox"/> <input type="checkbox"/> <input type="checkbox"/> |
| 1.44 Z treści oświadczeń przedłożonych przez osoby wykonujące czynności w postępowaniu o udzielenie zamówienia, wynika, że w trakcie postępowania o udzielenie zamówienia publicznego nie wystąpił konflikt interesów w rozumieniu art. 17 ustawy Pzp | <input type="checkbox"/> <input type="checkbox"/> | <input type="checkbox"/> <input type="checkbox"/> <input type="checkbox"/> |
| 1.45 Beneficjent zawarł umowę w sprawie zamówienia publicznego zgodnie z zasadami i terminami wynikającymi z art. 94 Pzp | <input type="checkbox"/> <input type="checkbox"/> | <input type="checkbox"/> <input type="checkbox"/> <input type="checkbox"/> |
| 1.46 W przypadku, gdy Beneficjent po przeprowadzeniu postępowania zawarł umowę ramową, umowa ta spełnia wymagania wynikające z art. 100 ustawy Pzp a w trakcie postępowania stosowano zasady wynikające z art. | <input type="checkbox"/> <input type="checkbox"/> <input type="checkbox"/> <input type="checkbox"/> | <input type="checkbox"/> <input type="checkbox"/> <input type="checkbox"/> <input type="checkbox"/> |

101a-101b ustawy Pzp

1.47 Umowa w sprawie zamówienia publicznego odpowiada wymogom, o których mowa w art. 139-151a ustawy Pzp, w szczególności nie dokonano niedozwolonych zmian (w rozumieniu art. 144 ustawy Pzp) postanowień zawartej umowy lub umowy ramowej w stosunku do treści oferty, na podstawie której dokonano wyboru wykonawcy

<input type="checkbox"/>	<input type="checkbox"/>	<input type="checkbox"/>	<input type="checkbox"/>	<input type="checkbox"/>	<input type="checkbox"/>
--------------------------	--------------------------	--------------------------	--------------------------	--------------------------	--------------------------

1.48 Beneficjent przygotował i przeprowadził postępowanie o udzielenie zamówienia w sposób zapewniający zachowanie uczciwej konkurencji i równe traktowanie wykonawców oraz zgodnie z zasadami proporcjonalności i przejrzystości oraz zgodnie z ogólnymi zasadami udzielania zamówień wynikających z art. 7-12a ustawy Pzp

<input type="checkbox"/>	<input type="checkbox"/>	<input type="checkbox"/>	<input type="checkbox"/>	<input type="checkbox"/>	<input type="checkbox"/>
--------------------------	--------------------------	--------------------------	--------------------------	--------------------------	--------------------------

1.49 Przedmiot zamówienia lub jego część jest zgodna z zestawieniem rzeczowo-finansowym stanowiącym załącznik do umowy o dofinansowanie

<input type="checkbox"/>	<input type="checkbox"/>	<input type="checkbox"/>	<input type="checkbox"/>	<input type="checkbox"/>	<input type="checkbox"/>
--------------------------	--------------------------	--------------------------	--------------------------	--------------------------	--------------------------

Komentarze/Uwagi do postępowania:

.....

.....

.....

.....

.....

.....

.....

.....

		Weryfikujący				Sprawdzający			
		TAK	NIE	ND	D W/U	TAK	NIE	ND	D W/U
II.2	Dialog konkurencyjny	<input type="checkbox"/>				<input type="checkbox"/>			
Kompletność dokumentów:									
2.1	Dokumenty z szacowania wartości zamówienia, zgodnie z zasadami wynikającymi z art. 32-35 ustawy Pzp	<input type="checkbox"/>			<input type="checkbox"/>	<input type="checkbox"/>			<input type="checkbox"/>
2.2	Protokół postępowania o udzielenie zamówienia publicznego sporządzony zgodnie z wymogami wynikającymi z art. 96 ustawy Pzp i przepisami aktów wykonawczych wydanych na podstawie art. 96 ust. 5 ustawy Pzp	<input type="checkbox"/>			<input type="checkbox"/>	<input type="checkbox"/>			<input type="checkbox"/>
2.3	Upoważnienie do potwierdzenia za zgodność z oryginałem dokumentacji z przeprowadzonego postępowania o udzielenie zamówienia publicznego dla osoby upoważnionej przez Beneficjenta	<input type="checkbox"/>			<input type="checkbox"/>	<input type="checkbox"/>			<input type="checkbox"/>
2.4	Ogłoszenie o zamówieniu	<input type="checkbox"/>			<input type="checkbox"/>	<input type="checkbox"/>			<input type="checkbox"/>
2.5	Informacja o przeprowadzonym, zgodnie z zasadami wynikającymi z art. 31a-31c ustawy Pzp, dialogu technicznym wraz z potwierdzeniem zamieszczenia Informacji na stronie internetowej	<input type="checkbox"/>			<input type="checkbox"/>	<input type="checkbox"/>			<input type="checkbox"/>
2.6	Dokumenty potwierdzające powołanie komisji przetargowej albo zespołu do nadzoru nad realizacją udzielonego zamówienia, zgodnie z zasadami wynikającymi z art. 19-21 ustawy Pzp	<input type="checkbox"/>			<input type="checkbox"/>	<input type="checkbox"/>			<input type="checkbox"/>
2.7	Zaproszenie do dialogu	<input type="checkbox"/>			<input type="checkbox"/>	<input type="checkbox"/>			<input type="checkbox"/>
2.8	Zaproszenie do składania ofert	<input type="checkbox"/>			<input type="checkbox"/>	<input type="checkbox"/>			<input type="checkbox"/>

2.9	Specyfikacja istotnych warunków zamówienia	<input type="checkbox"/>	<input type="checkbox"/>	<input type="checkbox"/>	<input type="checkbox"/>
2.10	Wnioski o dopuszczenie do udziału w postępowaniu	<input type="checkbox"/>	<input type="checkbox"/>	<input type="checkbox"/>	<input type="checkbox"/>
2.11	Kompletna oferta wybranego wykonawcy oraz formularze ofertowe pozostałych wykonawców	<input type="checkbox"/>	<input type="checkbox"/>	<input type="checkbox"/>	<input type="checkbox"/>
2.12	Informacja o wyborze najkorzystniejszej oferty wraz z dowodem zamieszczenia na stronie internetowej oraz w miejscu publicznie dostępnym w swojej siedzibie	<input type="checkbox"/>	<input type="checkbox"/>	<input type="checkbox"/>	<input type="checkbox"/>
2.13	Umowa w sprawie zamówienia publicznego wraz z innymi wymaganymi załącznikami w tym zabezpieczenie należytego wykonania umowy	<input type="checkbox"/>	<input type="checkbox"/>	<input type="checkbox"/>	<input type="checkbox"/>
2.14	Kompletna dokumentacja związana z odwołaniami oraz zapytaniami i wyjaśnieniami dotyczącymi Specyfikacji Istotnych Warunków Zamówienia, jeżeli miały miejsce w danym postępowaniu	<input type="checkbox"/>	<input type="checkbox"/>	<input type="checkbox"/>	<input type="checkbox"/>
2.15	Ogłoszenie o udzieleniu zamówienia, zgodnie z art. 95 ustawy Pzp	<input type="checkbox"/>	<input type="checkbox"/>	<input type="checkbox"/>	<input type="checkbox"/>
.....	Inne dokumenty	<input type="checkbox"/>	<input type="checkbox"/>	<input type="checkbox"/>	<input type="checkbox"/>
.....	<input type="checkbox"/>	<input type="checkbox"/>	<input type="checkbox"/>	<input type="checkbox"/>
.....	<input type="checkbox"/>	<input type="checkbox"/>	<input type="checkbox"/>	<input type="checkbox"/>

Poprawność przeprowadzonego postępowania:

- | | | |
|--|---|---|
| <p>2.16 W przypadku, gdy:</p> <p>a) Beneficjentem jest podmiot, o którym mowa art. 3 ust. 1 pkt 1-4 ustawy Pzp,</p> <p>oraz</p> <p>b) zamówienie zostało udzielone w celu wykonywania działalności związanej z zarządzaniem portem morskim lub śródlądowym oraz ich udostępnienia przewoźnikom morskim i śródlądowym</p> <p>oraz</p> <p>c) wartość zamówienia jest równa lub przekracza kwoty określone w przepisach wydanych na podstawie art. 11 ust 8 ustawy Pzp</p> <p>to do udzielania zamówienia stosowano odpowiednio przepisy art. 132 – 138f ustawy Pzp</p> | <input type="checkbox"/> <input type="checkbox"/> <input type="checkbox"/> <input type="checkbox"/> | <input type="checkbox"/> <input type="checkbox"/> <input type="checkbox"/> <input type="checkbox"/> |
| <p>2.17 Beneficjent, w celu uniknięcia stosowania przepisów ustawy, nie połączył zamówienia/ nie podzielił zamówienia w sposób niezgodny z zasadami wynikającymi z art. 5b-5g oraz art. 6a ustawy Pzp</p> | <input type="checkbox"/> <input type="checkbox"/> <input type="checkbox"/> | <input type="checkbox"/> <input type="checkbox"/> <input type="checkbox"/> |
| <p>2.18 Beneficjent prawidłowo, zgodnie z zasadami wynikającymi z art. 22, art.22a-22d, art. 23 ustawy Pzp, określił warunki udziału wykonawców w postępowaniu</p> | <input type="checkbox"/> <input type="checkbox"/> <input type="checkbox"/> | <input type="checkbox"/> <input type="checkbox"/> <input type="checkbox"/> |
| <p>2.19 W przypadku, gdy Beneficjent wykluczył wykonawcę(-ów) z postępowania o udzielenie zamówienia publicznego, podstawa oraz sposób wykluczenia jest zgodny z art. 24 ustawy Pzp</p> | <input type="checkbox"/> <input type="checkbox"/> <input type="checkbox"/> <input type="checkbox"/> | <input type="checkbox"/> <input type="checkbox"/> <input type="checkbox"/> <input type="checkbox"/> |
| <p>2.20 Beneficjent nie żądał od wykonawców dokumentów, innych niż dokumenty, o których mowa w art. 25– art. 25a ustawy Pzp</p> | <input type="checkbox"/> <input type="checkbox"/> <input type="checkbox"/> | <input type="checkbox"/> <input type="checkbox"/> <input type="checkbox"/> |
| <p>2.21 Prawidłowo, zgodnie z zasadami</p> | <input type="checkbox"/> <input type="checkbox"/> <input type="checkbox"/> | <input type="checkbox"/> <input type="checkbox"/> <input type="checkbox"/> |

	wynikającymi z art. 32-35 ustawy Pzp, oszacowano wartość zamówienia			
2.23	Beneficjent wszczął postępowanie zamieszczając ogłoszenie o zamówieniu w miejscu publicznie dostępnym w swojej siedzibie oraz na stronie internetowej	<input type="checkbox"/>	<input type="checkbox"/>	<input type="checkbox"/>
2.24	W przypadku, gdy wartość zamówienia jest mniejsza niż kwoty określone w przepisach wydanych na podstawie art. 11 ust. 8 ustawy Pzp, Beneficjent zamieścił ogłoszenie o zamówieniu w Biuletynie Zamówień Publicznych	<input type="checkbox"/>	<input type="checkbox"/>	<input type="checkbox"/>
2.25	W przypadku, gdy wartość zamówienia jest równa lub przekracza kwoty określone w przepisach wydanych na podstawie art. 11 ust. 8 ustawy Pzp, Beneficjent przekazał ogłoszenie o zamówieniu Urzędowi Publikacji Unii Europejskiej	<input type="checkbox"/>	<input type="checkbox"/>	<input type="checkbox"/>
2.26	Ogłoszenie o zamówieniu zawiera elementy, o których mowa w art. 48 ust.2 ustawy Pzp oraz w art. 60c ust.1 ustawy Pzp	<input type="checkbox"/>	<input type="checkbox"/>	<input type="checkbox"/>
2.27	Specyfikacja istotnych warunków zamówienia zawierała co najmniej elementy, o których mowa w art. 36 ustawy Pzp, w tym przedmiot zamówienia w specyfikacji opisano w sposób, o którym mowa w art. 29-31 ustawy Pzp	<input type="checkbox"/>	<input type="checkbox"/>	<input type="checkbox"/>
2.28	W przypadku, gdy przed upływem terminu składania ofert Beneficjent zmienił treść specyfikacji istotnych warunków zamówienia, zmiana ta była zgodna z zasadami wynikającymi z art. 38 ust. 4 – 6 ustawy Pzp	<input type="checkbox"/>	<input type="checkbox"/>	<input type="checkbox"/>
2.29	Beneficjent wyznaczył termin składania wniosków o dopuszczenie do udziału w dialogu zgodnie z zasadami wynikającymi z art. 49 ust. 1	<input type="checkbox"/>	<input type="checkbox"/>	<input type="checkbox"/>

i 2 ustawy Pzp

2.30 Beneficjent zapoznał się z zawartością wniosków o dopuszczenie do udziału w dialogu po upływie terminu na ich składanie oraz:

a) niezwłocznie zwrócił wniosek złożony po terminie – w przypadku zamówienia o wartości mniejszej niż kwoty określone w przepisach wydanych na podstawie art. 11 ust. 8 ustawy Pzp,

albo

b) zawiadomił wykonawcę o złożeniu wniosku po terminie oraz zwrócił wniosek po upływie terminu do wniesienia odwołania - w przypadku zamówienia o wartości równej lub przekraczającej kwoty określone w przepisach wydanych na podstawie art. 11 ust. 8 ustawy Pzp

2.31 Beneficjent, o wynikach oceny spełniania warunków udziału w postępowaniu i otrzymanych ocenach spełniania tych warunków, niezwłocznie poinformował wykonawców, którzy złożyli wnioski o dopuszczenie do udziału w postępowaniu

2.32 Beneficjent zaprosił do dialogu konkurencyjnego wykonawców, którzy spełniają warunki udziału w postępowaniu, zgodnie z zasadami wynikającymi art. 60d ust. 2-7 ustawy Pzp

2.33 Beneficjent, po przeprowadzeniu dialogu, niezwłocznie poinformował uczestniczących w nim wykonawców o jego zakończeniu oraz przekazał, zgodnie z zasadami wynikającymi z art. 60e ust. 3 -3a zaproszenie do składania ofert, wraz ze specyfikacją istotnych warunków zamówienia

- | | | | |
|------|--|---|---|
| 2.34 | Beneficjent wyznaczył termin składania ofert, nie krótszy niż 10 dni od dnia przekazania zaproszenia do składania ofert | <input type="checkbox"/> <input type="checkbox"/> <input type="checkbox"/> | <input type="checkbox"/> <input type="checkbox"/> <input type="checkbox"/> |
| 2.35 | W przypadku dokonywania zmiany treści ogłoszenia o zamówieniu zamieszczonego w Biuletynie Zamówień Publicznych lub opublikowanego w Dzienniku Urzędowym Unii Europejskiej, Beneficjent przedłużył terminy, o których mowa w art. 12a ustawy Pzp, zgodnie z zasadami wynikającymi z tego przepisu | <input type="checkbox"/> <input type="checkbox"/> <input type="checkbox"/> <input type="checkbox"/> | <input type="checkbox"/> <input type="checkbox"/> <input type="checkbox"/> <input type="checkbox"/> |
| 2.36 | Beneficjent odrzucił ofertę (-y) zgodnie z zasadami wynikającymi z art. 89-90 ustawy Pzp | <input type="checkbox"/> <input type="checkbox"/> <input type="checkbox"/> <input type="checkbox"/> | <input type="checkbox"/> <input type="checkbox"/> <input type="checkbox"/> <input type="checkbox"/> |
| 2.37 | Beneficjent dokonał wyboru ofert zgodnie z zasadami wynikającymi z art. 91 ustawy Pzp | <input type="checkbox"/> <input type="checkbox"/> <input type="checkbox"/> | <input type="checkbox"/> <input type="checkbox"/> <input type="checkbox"/> |
| 2.38 | Beneficjent poinformował wykonawców o wyborze najkorzystniejszej oferty zgodnie z zasadami wynikającymi z art. 92 ustawy Pzp | <input type="checkbox"/> <input type="checkbox"/> <input type="checkbox"/> | <input type="checkbox"/> <input type="checkbox"/> <input type="checkbox"/> |
| 2.39 | W przypadku, gdy Beneficjent po wyborze najkorzystniejszej oferty w celu potwierdzenia zobowiązań finansowych lub innych warunków zawartych w ofercie negocjował z wykonawcą, którego oferta została wybrana jako najkorzystniejsza, ostateczne warunki umowy, o negocjacje takie zgodnie z zasadami wynikającymi z art. 60f ustawy Pzp, nie skutkowały zmianami istotnych elementów oferty lub zmianami potrzeb i wymogów określonych w ogłoszeniu o zamówieniu ani nie prowadziły do zakłócenia konkurencji lub dyskryminacji wykonawców | <input type="checkbox"/> <input type="checkbox"/> <input type="checkbox"/> <input type="checkbox"/> | <input type="checkbox"/> <input type="checkbox"/> <input type="checkbox"/> <input type="checkbox"/> |

Znak sprawy.....

.....

- 2.40 W przypadku, gdy wartość zamówienia jest równa lub przekracza kwoty określone w przepisach wydanych na podstawie art. 11 ust. 8 ustawy Pzp Beneficjent żądał od wykonawców wniesienia wadium albo pomimo, że wartość zamówienia jest mniejsza niż kwoty określone w przepisach wydanych na podstawie art. 11 ust. 8 ustawy Pzp, Beneficjent żądał od wykonawców wniesienia wadium.
- 2.41 Wadium, w wysokości określonej przez Beneficjenta, nie większej niż 3% wartości zamówienia, wniesiono w wymaganej formie, przed upływem terminu składania ofert
- 2.42 Z treści oświadczeń przedłożonych przez osoby wykonujące czynności w postępowaniu o udzielenie zamówienia, wynika, że w trakcie postępowania o udzielenie zamówienia publicznego nie wystąpił konflikt interesów w rozumieniu art. 17 ustawy Pzp
- 2.43 Beneficjent zawarł umowę w sprawie zamówienia publicznego zgodnie z zasadami i terminami wynikającymi z art. 94 Pzp
- 2.44 W przypadku, gdy Beneficjent po przeprowadzeniu postępowania zawarł umowę ramową, umowa ta spełnia wymagania wynikające z art. 100 ustawy Pzp a w trakcie postępowania stosowano zasady wynikające z art. 101a-101b ustawy Pzp
- 2.45 Umowa w sprawie zamówienia publicznego odpowiada wymogom, o których mowa w art. 139-151a ustawy Pzp, w szczególności nie dokonano niedozwolonych zmian (w rozumieniu art. 144 ustawy Pzp) postanowień zawartej umowy lub umowy ramowej w stosunku do treści oferty, na podstawie której dokonano wyboru wykonawcy

2.46 Beneficjent przygotował i przeprowadził postępowanie o udzielenie zamówienia w sposób zapewniający zachowanie uczciwej konkurencji i równe traktowanie wykonawców oraz zgodnie z zasadami proporcjonalności i przejrzystości oraz zgodnie z ogólnymi zasadami udzielania zamówień wynikających z art. 7-12a ustawy Pzp

<input type="checkbox"/>	<input type="checkbox"/>	<input type="checkbox"/>	<input type="checkbox"/>	<input type="checkbox"/>
--------------------------	--------------------------	--------------------------	--------------------------	--------------------------

2.47 Przedmiot zamówienia lub jego część jest zgodna z zestawieniem rzeczowo-finansowym stanowiącym załącznik do umowy o dofinansowanie

<input type="checkbox"/>	<input type="checkbox"/>	<input type="checkbox"/>	<input type="checkbox"/>	<input type="checkbox"/>
--------------------------	--------------------------	--------------------------	--------------------------	--------------------------

Komentarze/Uwagi do postępowania:

.....

.....

.....

.....

.....

.....

.....

.....

	Weryfikujący				Sprawdzający			
	TAK	NIE	ND	D W/U	TAK	NIE	ND	D W/U
II.3 Negocjacje bez ogłoszenia	<input type="checkbox"/>				<input type="checkbox"/>			
Kompletność dokumentów:								
3.1 Dokumenty z szacowania wartości zamówienia, zgodnie z zasadami wynikającymi z art. 32-35 ustawy Pzp	<input type="checkbox"/>			<input type="checkbox"/>	<input type="checkbox"/>			<input type="checkbox"/>
3.2 Protokół postępowania o udzielenie zamówienia publicznego sporządzony zgodnie z wymogami wynikającymi z art. 96 ustawy Pzp i przepisami aktów wykonawczych wydanych na podstawie art. 96 ust. 5 ustawy Pzp	<input type="checkbox"/>			<input type="checkbox"/>	<input type="checkbox"/>			<input type="checkbox"/>
3.3 Upoważnienie do potwierdzenia za zgodność z oryginałem dokumentacji z przeprowadzonego postępowania o udzielenie zamówienia publicznego dla osoby upoważnionej przez Beneficjenta	<input type="checkbox"/>		<input type="checkbox"/>	<input type="checkbox"/>	<input type="checkbox"/>		<input type="checkbox"/>	<input type="checkbox"/>
3.4 Informacja o przeprowadzonym, zgodnie z zasadami wynikającymi z art. 31a-31c ustawy Pzp, dialogu technicznym wraz z potwierdzeniem zamieszczenia Informacji na stronie internetowej	<input type="checkbox"/>		<input type="checkbox"/>	<input type="checkbox"/>	<input type="checkbox"/>		<input type="checkbox"/>	<input type="checkbox"/>
3.5 Dokumenty potwierdzające powołanie komisji przetargowej albo zespołu do nadzoru nad realizacją udzielonego zamówienia, zgodnie z zasadami wynikającymi z art. 19-21 ustawy Pzp	<input type="checkbox"/>		<input type="checkbox"/>	<input type="checkbox"/>	<input type="checkbox"/>		<input type="checkbox"/>	<input type="checkbox"/>
3.6 Zaproszenie do negocjacji	<input type="checkbox"/>			<input type="checkbox"/>	<input type="checkbox"/>			<input type="checkbox"/>
3.7 Dokumentacja konkursu, o którym mowa w art.110-127 ustawy Pzp	<input type="checkbox"/>		<input type="checkbox"/>	<input type="checkbox"/>	<input type="checkbox"/>		<input type="checkbox"/>	<input type="checkbox"/>

3.8	Zaproszenie do składania ofert	<input type="checkbox"/>	<input type="checkbox"/>	<input type="checkbox"/>	<input type="checkbox"/>
3.9	Specyfikacja istotnych warunków zamówienia	<input type="checkbox"/>	<input type="checkbox"/>	<input type="checkbox"/>	<input type="checkbox"/>
3.10	Kompletna oferta wybranego wykonawcy oraz formularze ofertowe pozostałych wykonawców	<input type="checkbox"/>	<input type="checkbox"/>	<input type="checkbox"/>	<input type="checkbox"/>
3.11	Informacja o wyborze najkorzystniejszej oferty wraz z dowodem zamieszczenia na stronie internetowej	<input type="checkbox"/>	<input type="checkbox"/>	<input type="checkbox"/>	<input type="checkbox"/>
3.12	Umowa w sprawie zamówienia publicznego wraz z innymi wymaganymi załącznikami w tym zabezpieczenie należytego wykonania umowy	<input type="checkbox"/>	<input type="checkbox"/>	<input type="checkbox"/>	<input type="checkbox"/>
3.13	Kompletna dokumentacja związana z odwołaniami oraz zapytaniem i wyjaśnieniami dotyczącymi Specyfikacji Istotnych Warunków Zamówienia, jeżeli miały miejsce w danym postępowaniu	<input type="checkbox"/>	<input type="checkbox"/>	<input type="checkbox"/>	<input type="checkbox"/>
3.14	Ogłoszenie o udzieleniu zamówienia, zgodnie z art. 95 ustawy Pzp	<input type="checkbox"/>	<input type="checkbox"/>	<input type="checkbox"/>	<input type="checkbox"/>
.....	Inne dokumenty	<input type="checkbox"/>	<input type="checkbox"/>	<input type="checkbox"/>	<input type="checkbox"/>
.....	<input type="checkbox"/>	<input type="checkbox"/>	<input type="checkbox"/>	<input type="checkbox"/>
.....	<input type="checkbox"/>	<input type="checkbox"/>	<input type="checkbox"/>	<input type="checkbox"/>

Poprawność przeprowadzonego postępowania

- | | | |
|--|---|---|
| <p>3.15 W przypadku, gdy:</p> <p>a) Beneficjentem jest podmiot, o którym mowa art. 3 ust. 1 pkt 1-4 ustawy Pzp,
oraz</p> <p>b) zamówienie zostało udzielone w celu wykonywania działalności związanej z zarządzaniem portem morskim lub śródlądowym oraz ich udostępnienia przewoźnikom morskim i śródlądowym
oraz</p> <p>c) wartość zamówienia jest równa lub przekracza kwoty określone w przepisach wydanych na podstawie art. 11 ust 8 ustawy Pzp</p> <p>to do udzielania zamówienia stosowano odpowiednio przepisy art. 132 – 138f ustawy Pzp</p> | <input type="checkbox"/> <input type="checkbox"/> <input type="checkbox"/> <input type="checkbox"/> | <input type="checkbox"/> <input type="checkbox"/> <input type="checkbox"/> <input type="checkbox"/> |
| <p>3.16 Beneficjent, w celu uniknięcia stosowania przepisów ustawy, nie połączył zamówienia/ nie podzielił zamówienia w sposób niezgodny z zasadami wynikającymi z art. 5b-5g oraz art. 6a ustawy Pzp</p> | <input type="checkbox"/> <input type="checkbox"/> <input type="checkbox"/> | <input type="checkbox"/> <input type="checkbox"/> <input type="checkbox"/> |
| <p>3.17 Beneficjent prawidłowo, zgodnie z zasadami wynikającymi z art. 22, art.22a-22d, art. 23 ustawy Pzp, określił warunki udziału wykonawców w postępowaniu</p> | <input type="checkbox"/> <input type="checkbox"/> <input type="checkbox"/> | <input type="checkbox"/> <input type="checkbox"/> <input type="checkbox"/> |
| <p>3.18 W przypadku, gdy Beneficjent wykluczył wykonawcę(-ów) z postępowania o udzielenie zamówienia publicznego, podstawa oraz sposób wykluczenia jest zgodny z art. 24 ustawy Pzp</p> | <input type="checkbox"/> <input type="checkbox"/> <input type="checkbox"/> <input type="checkbox"/> | <input type="checkbox"/> <input type="checkbox"/> <input type="checkbox"/> <input type="checkbox"/> |
| <p>3.19 Beneficjent nie żądał od wykonawców dokumentów, innych niż dokumenty, o których mowa w art. 25– art. 25a ustawy Pzp</p> | <input type="checkbox"/> <input type="checkbox"/> <input type="checkbox"/> | <input type="checkbox"/> <input type="checkbox"/> <input type="checkbox"/> |
| <p>3.20 Prawidłowo, zgodnie z zasadami wynikającymi z art. 32-35 ustawy Pzp, oszacowano wartość zamówienia</p> | <input type="checkbox"/> <input type="checkbox"/> <input type="checkbox"/> | <input type="checkbox"/> <input type="checkbox"/> <input type="checkbox"/> |

- | | | |
|--|---|---|
| 3.21 Beneficjent mógł udzielić zamówienia w trybie negocjacji bez ogłoszenia, ponieważ zachodziła co najmniej jedna z okoliczności wynikających z art. 62 ust. 1 ustawy Pzp | <input type="checkbox"/> <input type="checkbox"/> <input type="checkbox"/> | <input type="checkbox"/> <input type="checkbox"/> <input type="checkbox"/> |
| 3.22 Beneficjent wszczął postępowanie w trybie negocjacji bez ogłoszenia, przekazując wybranym przez siebie wykonawcom zaproszenie do negocjacji | <input type="checkbox"/> <input type="checkbox"/> <input type="checkbox"/> | <input type="checkbox"/> <input type="checkbox"/> <input type="checkbox"/> |
| 3.23 W przypadku, gdy Beneficjent skierował zaproszenie do negocjacji do laureata konkursu w rozumieniu art. 110 ustawy Pzp, konkurs ten został przeprowadzony zgodnie z zasadami wynikającymi z art. 111-127 ustawy Pzp | <input type="checkbox"/> <input type="checkbox"/> <input type="checkbox"/> <input type="checkbox"/> | <input type="checkbox"/> <input type="checkbox"/> <input type="checkbox"/> <input type="checkbox"/> |
| 3.24 Zaproszenie do negocjacji bez ogłoszenia zawierało co najmniej elementy, o których mowa w art. 63 ust. 2 ustawy Pzp | <input type="checkbox"/> <input type="checkbox"/> <input type="checkbox"/> | <input type="checkbox"/> <input type="checkbox"/> <input type="checkbox"/> |
| 3.25 Specyfikacja istotnych warunków zamówienia zawierała co najmniej elementy, o których mowa w art. 36 ustawy Pzp, w tym przedmiot zamówienia w specyfikacji opisano w sposób, o którym mowa w art. 29-31 ustawy Pzp | <input type="checkbox"/> <input type="checkbox"/> <input type="checkbox"/> | <input type="checkbox"/> <input type="checkbox"/> <input type="checkbox"/> |
| 3.26 Specyfikacja istotnych warunków zamówienia została udostępniona w sposób, o którym mowa w art. 64 ust. 3 ustawy Pzp | <input type="checkbox"/> <input type="checkbox"/> <input type="checkbox"/> | <input type="checkbox"/> <input type="checkbox"/> <input type="checkbox"/> |
| 3.27 W przypadku, gdy przed upływem terminu składania ofert Beneficjent zmienił treść specyfikacji istotnych warunków zamówienia, zmiana ta była zgodna z zasadami wynikającymi z art. 38 ust. 4 – 6 ustawy Pzp | <input type="checkbox"/> <input type="checkbox"/> <input type="checkbox"/> <input type="checkbox"/> | <input type="checkbox"/> <input type="checkbox"/> <input type="checkbox"/> <input type="checkbox"/> |

- | | | |
|--|---|---|
| 3.28 Beneficjent zaprosił do negocjacji wykonawców w liczbie zapewniającej konkurencję, zgodnie z zasadami wynikającymi z art. 63 ust. 3-4 ustawy Pzp oraz wraz z zaproszeniem do składania ofert przekazał specyfikację istotnych warunków zamówienia (art. 64 ust. 3 ustawy Pzp) | <input type="checkbox"/> <input type="checkbox"/> <input type="checkbox"/> | <input type="checkbox"/> <input type="checkbox"/> <input type="checkbox"/> |
| 3.29 W przypadku, gdy wartość zamówienia jest równa lub przekracza kwoty określone w przepisach wydanych na podstawie art. 11 ust. 8 ustawy Pzp, od których jest uzależniony obowiązek przekazywania Urzędowi Publikacji Unii Europejskiej ogłoszeń o zamówieniach na dostawy lub usługi, Beneficjent w terminie 3 dni od wszczęcia postępowania zawiadomił Prezesa UZP o jego wszczęciu, podając uzasadnienie faktyczne i prawne zastosowania trybu udzielenia zamówienia | <input type="checkbox"/> <input type="checkbox"/> <input type="checkbox"/> <input type="checkbox"/> | <input type="checkbox"/> <input type="checkbox"/> <input type="checkbox"/> <input type="checkbox"/> |
| 3.30 Beneficjent wyznaczył termin składania ofert z uwzględnieniem zasad wynikających z art. 64 ust.1 ustawy Pzp | <input type="checkbox"/> <input type="checkbox"/> <input type="checkbox"/> | <input type="checkbox"/> <input type="checkbox"/> <input type="checkbox"/> |
| 3.31 W przypadku dokonywania zmiany treści ogłoszenia o zamówieniu zamieszczonego w Biuletynie Zamówień Publicznych lub opublikowanego w Dzienniku Urzędowym Unii Europejskiej, Beneficjent przedłużył terminy, o których mowa w art. 12a ustawy Pzp, zgodnie z zasadami wynikającymi z tego przepisu | <input type="checkbox"/> <input type="checkbox"/> <input type="checkbox"/> <input type="checkbox"/> | <input type="checkbox"/> <input type="checkbox"/> <input type="checkbox"/> <input type="checkbox"/> |
| 3.32 Beneficjent odrzucił ofertę (-y) zgodnie z zasadami wynikającymi z art. 89-90 ustawy Pzp | <input type="checkbox"/> <input type="checkbox"/> <input type="checkbox"/> <input type="checkbox"/> | <input type="checkbox"/> <input type="checkbox"/> <input type="checkbox"/> <input type="checkbox"/> |
| 3.33 Beneficjent dokonał wyboru ofert | <input type="checkbox"/> <input type="checkbox"/> <input type="checkbox"/> | <input type="checkbox"/> <input type="checkbox"/> <input type="checkbox"/> |

zgodnie z zasadami wynikającymi z art. 91 ustawy Pzp
3.34 Beneficjent poinformował wykonawców o wyborze najkorzystniejszej oferty zgodnie z zasadami wynikającymi z art. 92 ustawy Pzp	□ □ □	□	□ □ □	□
3.35 Beneficjent, zgodnie z zasadami wynikającymi z art. 62 ust. 2a ustawy Pzp niezwłocznie po wyborze oferty najkorzystniejszej, zamieścić w Biuletynie Zamówień Publicznych lub przekazać do Urzędu Publikacji Unii Europejskiej ogłoszenie o zamiarze zawarcia umowy	□ □ □	□	□ □ □	□
3.36 W przypadku, gdy: a) w postępowaniu prowadzonym uprzednio w trybie przetargu nieograniczonego albo przetargu ograniczonego nie wpłynął żaden wniosek o dopuszczenie do udziału w postępowaniu, nie zostały złożone żadne oferty lub wszystkie oferty zostały odrzucone na podstawie art. 89 ust. 1 pkt 2 ustawy Pzp lub wszyscy wykonawcy zostali wykluczeni z postępowania, a pierwotne warunki zamówienia nie zostały w istotny sposób zmienione, oraz b) wartość zamówienia jest równa lub przekracza kwoty określone w przepisach wydanych na podstawie art. 11 ust. 8 ustawy Pzp, Beneficjent przekazał Komisji Europejskiej protokół, jeżeli Komisja Europejska wystąpiła o jego przekazanie	□ □ □ □	□	□ □ □ □	□
3.37 Beneficjent przeprowadził negocjacje bez ogłoszenia z poszanowaniem zasad wynikających z art. 58 ust. 3-4 ustawy Pzp	□ □ □	□	□ □ □	□
3.38 W przypadku gdy Beneficjent zażądał	□ □ □ □	□	□ □ □ □	□

wniesienia wadium, zostało ono określone w nie większej niż 3% wartości zamówienia oraz wniesione w wymaganej formie, przed upływem terminu składania ofert.

3.39 Z treści oświadczeń przedłożonych przez osoby wykonujące czynności w postępowaniu o udzielenie zamówienia, wynika, że w trakcie postępowania o udzielenie zamówienia publicznego nie wystąpił konflikt interesów w rozumieniu art. 17 ustawy Pzp

<input type="checkbox"/>	<input type="checkbox"/>	<input type="checkbox"/>	<input type="checkbox"/>	<input type="checkbox"/>	<input type="checkbox"/>
--------------------------	--------------------------	--------------------------	--------------------------	--------------------------	--------------------------

3.40 Beneficjent zawarł umowę w sprawie zamówienia publicznego zgodnie z zasadami i terminami wynikającymi z art. 94 Pzp

<input type="checkbox"/>	<input type="checkbox"/>	<input type="checkbox"/>	<input type="checkbox"/>	<input type="checkbox"/>	<input type="checkbox"/>
--------------------------	--------------------------	--------------------------	--------------------------	--------------------------	--------------------------

3.41 W przypadku, gdy Beneficjent po przeprowadzeniu postępowania zawarł umowę ramową, umowa ta spełnia wymagania wynikające z art. 100 ustawy Pzp a w trakcie postępowania stosowano zasady wynikające z art. 101a-101b ustawy Pzp

<input type="checkbox"/>	<input type="checkbox"/>	<input type="checkbox"/>	<input type="checkbox"/>	<input type="checkbox"/>	<input type="checkbox"/>	<input type="checkbox"/>	<input type="checkbox"/>
--------------------------	--------------------------	--------------------------	--------------------------	--------------------------	--------------------------	--------------------------	--------------------------

3.42 Umowa w sprawie zamówienia publicznego odpowiada wymogom, o których mowa w art. 139-151a ustawy Pzp, w szczególności nie dokonano niedozwolonych zmian (w rozumieniu art. 144 ustawy Pzp) postanowień zawartej umowy lub umowy ramowej w stosunku do treści oferty, na podstawie której dokonano wyboru wykonawcy

<input type="checkbox"/>	<input type="checkbox"/>	<input type="checkbox"/>	<input type="checkbox"/>	<input type="checkbox"/>	<input type="checkbox"/>
--------------------------	--------------------------	--------------------------	--------------------------	--------------------------	--------------------------

3.43 Beneficjent przygotował i przeprowadził postępowanie o udzielenie zamówienia w sposób zapewniający zachowanie uczciwej konkurencji i równe traktowanie wykonawców oraz zgodnie z zasadami proporcjonalności i przejrzystości oraz zgodnie z ogólnymi zasadami udzielania zamówień wynikających z art. 7-12a ustawy Pzp

<input type="checkbox"/>	<input type="checkbox"/>	<input type="checkbox"/>	<input type="checkbox"/>	<input type="checkbox"/>	<input type="checkbox"/>
--------------------------	--------------------------	--------------------------	--------------------------	--------------------------	--------------------------

3.44 Przedmiot zamówienia lub jego część

<input type="checkbox"/>	<input type="checkbox"/>	<input type="checkbox"/>	<input type="checkbox"/>	<input type="checkbox"/>	<input type="checkbox"/>
--------------------------	--------------------------	--------------------------	--------------------------	--------------------------	--------------------------

Znak sprawy.....

jest zgodna z zestawieniem rzeczowo-
finansowym stanowiącym załącznik do
umowy o dofinansowanie

.....
-------	-------	-------	-------	-------

Komentarze/Uwagi do postępowania:

.....
.....
.....
.....
.....
.....
.....
.....

		Weryfikujący				Sprawdzający			
		TAK	NIE	ND	D W/U	TAK	NIE	ND	D W/U
II.4	Zamówienie z wolnej ręki	<input type="checkbox"/>				<input type="checkbox"/>			
Kompletność dokumentów:									
4.1	Dokumenty z szacowania wartości zamówienia, zgodnie z zasadami wynikającymi z art. 32-35 ustawy Pzp	<input type="checkbox"/>			<input type="checkbox"/>	<input type="checkbox"/>			<input type="checkbox"/>
4.2	Protokół postępowania o udzielenie zamówienia publicznego sporządzony zgodnie z wymogami wynikającymi z art. 96 ustawy Pzp i przepisami aktów wykonawczych wydanych na podstawie art. 96 ust. 5 ustawy Pzp	<input type="checkbox"/>			<input type="checkbox"/>	<input type="checkbox"/>			<input type="checkbox"/>
4.3	Upoważnienie do potwierdzenia za zgodność z oryginałem dokumentacji z przeprowadzonego postępowania o udzielenie zamówienia publicznego dla osoby upoważnionej przez Beneficjenta	<input type="checkbox"/>		<input type="checkbox"/>	<input type="checkbox"/>	<input type="checkbox"/>		<input type="checkbox"/>	<input type="checkbox"/>
4.4	Informacja o przeprowadzonym, zgodnie z zasadami wynikającymi z art. 31a-31c ustawy Pzp, dialogu technicznym wraz z potwierdzeniem zamieszczenia Informacji na stronie internetowej	<input type="checkbox"/>		<input type="checkbox"/>	<input type="checkbox"/>	<input type="checkbox"/>		<input type="checkbox"/>	<input type="checkbox"/>
4.5	Dokumenty potwierdzające powołanie komisji przetargowej albo zespołu do nadzoru nad realizacją udzielonego zamówienia, zgodnie z zasadami wynikającymi z art. 19-21 ustawy Pzp – jeżeli dotyczy	<input type="checkbox"/>		<input type="checkbox"/>	<input type="checkbox"/>	<input type="checkbox"/>		<input type="checkbox"/>	<input type="checkbox"/>
4.6	Zaproszenie do negocjacji	<input type="checkbox"/>			<input type="checkbox"/>	<input type="checkbox"/>			<input type="checkbox"/>
4.7	Umowa w sprawie zamówienia publicznego wraz z innymi wymaganymi załącznikami w tym zabezpieczenie należytego wykonania umowy	<input type="checkbox"/>			<input type="checkbox"/>	<input type="checkbox"/>			<input type="checkbox"/>

4.8	Dokumentacja konkursu, o którym mowa w art.110-127 ustawy Pzp	<input type="checkbox"/>	<input type="checkbox"/> <input type="checkbox"/>	<input type="checkbox"/> <input type="checkbox"/> <input type="checkbox"/>
4.9	Kompletna dokumentacja związana z odwołaniami oraz zapytaniami i wyjaśnieniami dotyczącymi Specyfikacji Istotnych Warunków Zamówienia, jeżeli miały miejsce w danym postępowaniu	<input type="checkbox"/>	<input type="checkbox"/> <input type="checkbox"/>	<input type="checkbox"/> <input type="checkbox"/> <input type="checkbox"/>
4.10	Kompletna dokumentacja z przeprowadzonego postępowania w trybie przetargu nieograniczonego lub ograniczonego - w przypadku udzielania zamówienia publicznego na podstawie art. 67 ust. 1 pkt 4 ustawy Pzp oraz postępowanie zostało wszczęte po wejściu w życie ustawy z dnia 22 czerwca 2016 r. o zmianie ustawy – Prawo zamówień publicznych oraz niektórych innych ustaw (Dz. U. poz. 1020)	<input type="checkbox"/>	<input type="checkbox"/> <input type="checkbox"/>	<input type="checkbox"/> <input type="checkbox"/> <input type="checkbox"/>
4.11	Uzasadnienie faktyczne i prawne zaistnienia przesłanek do udzielenia zamówienia z trybie art. 67 ust. 1 pkt 4 ustawy Pzp - w przypadku udzielania zamówienia publicznego na podstawie art. 67 ust. 1 pkt 4 ustawy Pzp oraz postępowanie zostało wszczęte po wejściu w życie ustawy z dnia 22 czerwca 2016 r. o zmianie ustawy – Prawo zamówień publicznych oraz niektórych innych ustaw (Dz. U. poz. 1020)	<input type="checkbox"/>	<input type="checkbox"/> <input type="checkbox"/>	<input type="checkbox"/> <input type="checkbox"/> <input type="checkbox"/>
4.12	Protokoły z kolejno unieważnionych postępowań, zawierających podstawę prawną i odpowiednie uzasadnienie faktyczne, gdy unieważnienie postępowania nastąpiło w konsekwencji braku ofert lub wniosków o dopuszczenie do udziału w postępowaniu - w przypadku udzielania zamówienia publicznego na podstawie art. 67 ust. 1 pkt 4 ustawy Pzp oraz postępowanie zostało wszczęte przed wejściem w życie ustawy z dnia 22 czerwca 2016 r. o zmianie ustawy – Prawo zamówień publicznych oraz niektórych innych ustaw (Dz. U. poz. 1020)	<input type="checkbox"/>	<input type="checkbox"/> <input type="checkbox"/>	<input type="checkbox"/> <input type="checkbox"/> <input type="checkbox"/>

<p>4.13 Kompletna dokumentacja związana z unieważnionymi postępowaniami o udzielenie zamówienia publicznego –gdy przyczyną unieważnienia postępowania było odrzucenie wszystkich złożonych ofert, ze względu na ich niezgodność z opisem przedmiotu zamówienia - w przypadku udzielania zamówienia publicznego na podstawie art. 67 ust. 1 pkt 4 ustawy Pzp oraz postępowanie zostało wszczęte przed wejściem w życie ustawy z dnia 22 czerwca 2016 r. o zmianie ustawy – Prawo zamówień publicznych oraz niektórych innych ustaw (Dz. U. poz. 1020)</p>	<input type="checkbox"/>	<input type="checkbox"/>	<input type="checkbox"/>	<input type="checkbox"/>				
<p>4.14 Ogłoszenie o udzieleniu zamówienia, zgodnie z art. 95 ustawy Pzp</p>	<input type="checkbox"/>	<input type="checkbox"/>	<input type="checkbox"/>	<input type="checkbox"/>				
<p>..... Inne dokumenty</p>	<input type="checkbox"/>	<input type="checkbox"/>	<input type="checkbox"/>	<input type="checkbox"/>				
<p>.....</p>	<input type="checkbox"/>	<input type="checkbox"/>	<input type="checkbox"/>	<input type="checkbox"/>				
<p>.....</p>	<input type="checkbox"/>	<input type="checkbox"/>	<input type="checkbox"/>	<input type="checkbox"/>				
<p>Poprawność przeprowadzonego postępowania:</p>								
<p>4.15 W przypadku, gdy: a)Beneficjentem jest podmiot, o którym mowa art. 3 ust. 1 pkt 1-4 ustawy Pzp, oraz b)zamówienie zostało udzielone w celu wykonywania działalności związanej z zarządzaniem portem morskim lub śródlądowym oraz ich udostępnienia przewoźnikom morskim i śródlądowym, oraz c)wartość zamówienia jest równa lub przekracza kwoty określone w przepisach wydanych na podstawie art. 11 ust 8 ustawy Pzp to do udzielania zamówienia stosowano odpowiednio przepisy art. 132 – 138f ustawy Pzp</p>	<input type="checkbox"/>	<input type="checkbox"/>	<input type="checkbox"/>	<input type="checkbox"/>	<input type="checkbox"/>	<input type="checkbox"/>	<input type="checkbox"/>	<input type="checkbox"/>

- | | | | | |
|--|--------------------------|--------------------------|--------------------------|--------------------------|
| 4.16 Beneficjent, w celu uniknięcia stosowania przepisów ustawy, nie połączył zamówienia/nie podzielił zamówienia w sposób niezgodny z zasadami wynikającymi z art. 5b-5g oraz art. 6a ustawy Pzp | <input type="checkbox"/> | <input type="checkbox"/> | <input type="checkbox"/> | <input type="checkbox"/> |
| 4.17 Prawidłowo, zgodnie z zasadami wynikającymi z art. 32-35 ustawy Pzp, oszacowano wartość zamówienia | <input type="checkbox"/> | <input type="checkbox"/> | <input type="checkbox"/> | <input type="checkbox"/> |
| 4.18 Beneficjent prawidłowo, zgodnie z zasadami wynikającymi z art. 22, art.22a-22d, art. 23 ustawy Pzp, określił warunki udziału wykonawców w postępowaniu | <input type="checkbox"/> | <input type="checkbox"/> | <input type="checkbox"/> | <input type="checkbox"/> |
| 4.19 W przypadku, gdy Beneficjent wykluczył wykonawcę(-ów) z postępowania o udzielenie zamówienia publicznego, podstawa oraz sposób wykluczenia jest zgodny z art. 24 ustawy Pzp | <input type="checkbox"/> | <input type="checkbox"/> | <input type="checkbox"/> | <input type="checkbox"/> |
| 4.20 Beneficjent nie żądał od wykonawców dokumentów, innych niż dokumenty, o których mowa w art. 25– art. 25a ustawy Pzp | <input type="checkbox"/> | <input type="checkbox"/> | <input type="checkbox"/> | <input type="checkbox"/> |
| 4.21 Beneficjent mógł udzielić zamówienia z wolnej ręki, ponieważ zachodziła co najmniej jedna z okoliczności wskazanych w art. 67 ust.1 ustawy Pzp | <input type="checkbox"/> | <input type="checkbox"/> | <input type="checkbox"/> | <input type="checkbox"/> |
| 4.22 Beneficjent, po wszczęciu postępowania, zamieścił w Biuletynie Zamówień Publicznych lub przekazał do Urzędu Publikacji Unii Europejskiej ogłoszenie o zamiarze zawarcia umowy zawierające co najmniej elementy, o których mowa w art. 66 ust.2 ustawy Pzp | <input type="checkbox"/> | <input type="checkbox"/> | <input type="checkbox"/> | <input type="checkbox"/> |
| 4.23 W przypadku udzielenia zamówienia z wolnej ręki w związku z zaistnieniem okoliczności, o których mowa w art. 67 ust. 1 pkt 7 ustawy | <input type="checkbox"/> | <input type="checkbox"/> | <input type="checkbox"/> | <input type="checkbox"/> |

4.24 W przypadku, o którym mowa w art. 67 ust. 1 pkt 6 ustawy Pzp, w opisie zamówienia podstawowego, wskazano ewentualny zakres usług lub robót budowlanych oraz warunki na jakich zostaną one udzielone	<input type="checkbox"/> <input type="checkbox"/> <input type="checkbox"/> <input type="checkbox"/>	<input type="checkbox"/> <input type="checkbox"/> <input type="checkbox"/> <input type="checkbox"/>
4.25 W przypadku, gdy wartość zamówienia jest równa lub przekracza kwoty określone w przepisach wydanych na podstawie art. 11 ust. 8 ustawy Pzp, Beneficjent, zgodnie z zasadami wynikającymi z art. 67 ust. 2-3 ustawy Pzp, w terminie 3 dni od wszczęcia postępowania zawiadomił Prezesa UZP o jego wszczęciu, podając uzasadnienie faktyczne i prawne zastosowania trybu udzielenia zamówienia	<input type="checkbox"/> <input type="checkbox"/> <input type="checkbox"/> <input type="checkbox"/>	<input type="checkbox"/> <input type="checkbox"/> <input type="checkbox"/> <input type="checkbox"/>
4.26 Beneficjent przeprowadził postępowanie o udzielenie zamówienia publicznego zgodnie z zasadami wynikającymi z art. 67 ust. 4-7 ustawy Pzp	<input type="checkbox"/> <input type="checkbox"/> <input type="checkbox"/>	<input type="checkbox"/> <input type="checkbox"/> <input type="checkbox"/>
4.27 Przed udzieleniem zamówienia na podstawie art. 67 ust.1 pkt 12–15 ustawy Pzp, Beneficjent zamieścił na stronie podmiotowej Biuletynu Informacji Publicznej, a jeżeli nie miał takiej strony, na swojej stronie internetowej, informację o zamiarze zawarcia umowy, zawierającą co najmniej elementy, o których mowa w art. 67 ust. 11 ustawy Pzp - dotyczy postępowań przeprowadzonych od dnia 01 stycznia 2017 r.	<input type="checkbox"/> <input type="checkbox"/> <input type="checkbox"/> <input type="checkbox"/>	<input type="checkbox"/> <input type="checkbox"/> <input type="checkbox"/> <input type="checkbox"/>
4.28 W przypadku zamówienia udzielonego na podstawie art. 67 ust. 1 pkt 12–15 ustawy Pzp, Beneficjent zawarł umowę w sprawie zamówienia z zachowaniem terminu, o którym mowa w art. 67 ust. 12 ustawy Pzp - dotyczy postępowań przeprowadzonych od dnia 01 stycznia 2017 r.	<input type="checkbox"/> <input type="checkbox"/> <input type="checkbox"/> <input type="checkbox"/>	<input type="checkbox"/> <input type="checkbox"/> <input type="checkbox"/> <input type="checkbox"/>
4.29 Beneficjent zamieścił na swojej	<input type="checkbox"/> <input type="checkbox"/> <input type="checkbox"/> <input type="checkbox"/>	<input type="checkbox"/> <input type="checkbox"/> <input type="checkbox"/> <input type="checkbox"/>

stronie internetowej informację, o której mowa w art. 67 ust. 13 ustawy Pzp - dotyczy postępowań przeprowadzonych od dnia 01 stycznia 2017 r.

4.30 Zapraszając wykonawcę do negocjacji Beneficjent zastosował zasady wynikające z art. 68 ust. 1 ustawy Pzp

4.31 W przypadku, gdy Beneficjent skierował zaproszenie do negocjacji do laureata konkursu w rozumieniu art. 110 ustawy Pzp, konkurs ten został przeprowadzony zgodnie z zasadami wynikającymi z art. 111-127 ustawy Pzp

4.32 Zgodnie z zasadami wynikającymi z art. 68 ust. 2 ustawy Pzp, Wykonawca najpóźniej wraz z zawarciem umowy w sprawie zamówienia publicznego, złożył oświadczenie o spełnianiu warunków udziału w postępowaniu lub dokumenty potwierdzające spełnienie tych warunków

4.33 Z treści oświadczeń przedłożonych przez osoby wykonujące czynności w postępowaniu o udzielenie zamówienia, wynika, że w trakcie postępowania o udzielenie zamówienia publicznego nie wystąpił konflikt interesów w rozumieniu art. 17 ustawy Pzp

4.34 Beneficjent zawarł umowę w sprawie zamówienia publicznego zgodnie z zasadami i terminami wynikającymi z art. 94 Pzp

4.35 W przypadku, gdy Beneficjent po przeprowadzeniu postępowania zawarł umowę ramową, umowa ta spełnia wymagania wynikające z art. 100 ustawy Pzp a w trakcie postępowania stosowano zasady wynikające z art. 101a-101b ustawy Pzp

4.36 Umowa w sprawie zamówienia publicznego odpowiada wymogom, o których mowa w art. 139-151a

ustawy Pzp, w szczególności nie dokonano niedozwolonych zmian (w rozumieniu art. 144 ustawy Pzp) postanowień zawartej umowy lub umowy ramowej w stosunku do treści oferty, na podstawie której dokonano wyboru wykonawcy

4.37 Beneficjent przygotował i przeprowadził postępowanie o udzielenie zamówienia publicznego zgodnie z zasadami udzielania zamówień określonymi w art. 7-12a ustawy Pzp

4.38 Przedmiot zamówienia lub jego część jest zgodna z zestawieniem rzeczowo-finansowym stanowiącym załącznik do umowy o dofinansowanie

<input type="checkbox"/>	<input type="checkbox"/>	<input type="checkbox"/>	<input type="checkbox"/>	<input type="checkbox"/>
<input type="checkbox"/>	<input type="checkbox"/>	<input type="checkbox"/>	<input type="checkbox"/>	<input type="checkbox"/>

Komentarze/Uwagi do postępowania:

.....

.....

.....

.....

.....

.....

.....

	Weryfikujący				Sprawdzający			
	TAK	NIE	ND	D W/U	TAK	NIE	ND	D W/U
II.5 Zapytanie o cenę	<input type="checkbox"/>				<input type="checkbox"/>			
Kompletność dokumentów:								
5.1 Dokumenty z szacowania wartości zamówienia, zgodnie z zasadami wynikającymi z art. 32-35 ustawy Pzp	<input type="checkbox"/>			<input type="checkbox"/>	<input type="checkbox"/>			<input type="checkbox"/>
5.2 Protokół postępowania o udzielenie zamówienia publicznego sporządzony zgodnie z wymogami wynikającymi z art. 96 ustawy Pzp i przepisami aktów wykonawczych wydanych na podstawie art. 96 ust. 5 ustawy Pzp	<input type="checkbox"/>			<input type="checkbox"/>	<input type="checkbox"/>			<input type="checkbox"/>
5.3 Upoważnienie do potwierdzenia za zgodność z oryginałem dokumentacji z przeprowadzonego postępowania o udzielenie zamówienia publicznego dla osoby upoważnionej przez Beneficjenta	<input type="checkbox"/>			<input type="checkbox"/>	<input type="checkbox"/>		<input type="checkbox"/>	<input type="checkbox"/>
5.4 Informacja o przeprowadzonym, zgodnie z zasadami wynikającymi z art. 31a-31c ustawy Pzp, dialogu technicznym wraz z potwierdzeniem zamieszczenia Informacji na stronie internetowej	<input type="checkbox"/>			<input type="checkbox"/>	<input type="checkbox"/>		<input type="checkbox"/>	<input type="checkbox"/>
5.5 Dokumenty potwierdzające powołanie komisji przetargowej albo zespołu do nadzoru nad realizacją udzielonego zamówienia, zgodnie z zasadami wynikającymi z art. 19-21 ustawy Pzp	<input type="checkbox"/>			<input type="checkbox"/>	<input type="checkbox"/>		<input type="checkbox"/>	<input type="checkbox"/>
5.6 Zaproszenie do składania ofert	<input type="checkbox"/>			<input type="checkbox"/>	<input type="checkbox"/>			<input type="checkbox"/>
5.7 Specyfikacja istotnych warunków zamówienia	<input type="checkbox"/>			<input type="checkbox"/>	<input type="checkbox"/>			<input type="checkbox"/>

5.8	Kompletna oferta wybranego wykonawcy oraz formularze ofertowe pozostałych wykonawców	<input type="checkbox"/>	<input type="checkbox"/>	<input type="checkbox"/>	<input type="checkbox"/>
5.9	Informacja o wyborze najkorzystniejszej oferty wraz z dowodem zamieszczenia na stronie internetowej	<input type="checkbox"/>	<input type="checkbox"/>	<input type="checkbox"/>	<input type="checkbox"/>
5.10	Umowa w sprawie zamówienia publicznego wraz z innymi wymaganymi załącznikami w tym zabezpieczenie należytego wykonania umowy	<input type="checkbox"/>	<input type="checkbox"/>	<input type="checkbox"/>	<input type="checkbox"/>
5.11	Kompletna dokumentacja związana z odwołaniami oraz zapytaniami i wyjaśnieniami dotyczącymi Specyfikacji Istotnych Warunków Zamówienia, jeżeli miały miejsce w danym postępowaniu	<input type="checkbox"/>	<input type="checkbox"/>	<input type="checkbox"/>	<input type="checkbox"/>
5.12	Ogłoszenie o udzieleniu zamówienia, zgodnie z art. 95 ustawy Pzp	<input type="checkbox"/>	<input type="checkbox"/>	<input type="checkbox"/>	<input type="checkbox"/>
.....	Inne dokumenty	<input type="checkbox"/>	<input type="checkbox"/>	<input type="checkbox"/>	<input type="checkbox"/>
		<input type="checkbox"/>	<input type="checkbox"/>	<input type="checkbox"/>	<input type="checkbox"/>
.....	<input type="checkbox"/>	<input type="checkbox"/>	<input type="checkbox"/>	<input type="checkbox"/>
.....	<input type="checkbox"/>	<input type="checkbox"/>	<input type="checkbox"/>	<input type="checkbox"/>
	Poprawność przeprowadzonego postępowania:				
5.13	Beneficjent, w celu uniknięcia stosowania przepisów ustawy, nie połączył zamówienia/ nie podzielił zamówienia w sposób niezgodny z zasadami wynikającymi z art. 5b-5g oraz art. 6a ustawy Pzp	<input type="checkbox"/>	<input type="checkbox"/>	<input type="checkbox"/>	<input type="checkbox"/>
5.14	Beneficjent prawidłowo, zgodnie z zasadami wynikającymi z art. 22, art.22a-22d, art. 23 ustawy Pzp, określił warunki udziału	<input type="checkbox"/>	<input type="checkbox"/>	<input type="checkbox"/>	<input type="checkbox"/>

	wykonawców w postępowaniu					
5.15	W przypadku, gdy Beneficjent wykluczył wykonawcę(-ów) z postępowania o udzielenie zamówienia publicznego, podstawa oraz sposób wykluczenia jest zgodny z art. 24 ustawy Pzp	<input type="checkbox"/>	<input type="checkbox"/>	<input type="checkbox"/>	<input type="checkbox"/>	<input type="checkbox"/>
5.16	Beneficjent nie żądał od wykonawców dokumentów, innych niż dokumenty, o których mowa w art. 25– art. 25a ustawy Pzp	<input type="checkbox"/>	<input type="checkbox"/>	<input type="checkbox"/>	<input type="checkbox"/>	<input type="checkbox"/>
5.17	Prawidłowo, zgodnie z zasadami wynikającymi z art. 32-35 ustawy Pzp, oszacowano wartość zamówienia	<input type="checkbox"/>	<input type="checkbox"/>	<input type="checkbox"/>	<input type="checkbox"/>	<input type="checkbox"/>
5.18	Specyfikacja istotnych warunków zamówienia zawierała co najmniej elementy, o których mowa w art. 36 ustawy Pzp, w tym przedmiot zamówienia w specyfikacji opisano w sposób, o którym mowa w art. 29-31 ustawy Pzp	<input type="checkbox"/>	<input type="checkbox"/>	<input type="checkbox"/>	<input type="checkbox"/>	<input type="checkbox"/>
5.19	W przypadku, gdy przed upływem terminu składania ofert Beneficjent zmienił treść specyfikacji istotnych warunków zamówienia, zmiana ta była zgodna z zasadami wynikającymi z art. 38 ust. 4 – 6 ustawy Pzp	<input type="checkbox"/>	<input type="checkbox"/>	<input type="checkbox"/>	<input type="checkbox"/>	<input type="checkbox"/>
5.20	Beneficjent mógł udzielić zamówienia w trybie zapytania o cenę, ponieważ zachodziły okoliczności wskazane w art. 70 ustawy Pzp	<input type="checkbox"/>	<input type="checkbox"/>	<input type="checkbox"/>	<input type="checkbox"/>	<input type="checkbox"/>
5.21	Beneficjent wszczął postępowanie w trybie zapytania o cenę zgodnie z zasadami wynikającymi z art. 71 ust. 1 ustawy Pzp	<input type="checkbox"/>	<input type="checkbox"/>	<input type="checkbox"/>	<input type="checkbox"/>	<input type="checkbox"/>
5.22	Wraz z zaproszeniem do składania ofert Beneficjent, zgodnie z zasadami wynikającymi z art. 71 ust. 2 ustawy Pzp, przesłał specyfikację istotnych warunków zamówienia	<input type="checkbox"/>	<input type="checkbox"/>	<input type="checkbox"/>	<input type="checkbox"/>	<input type="checkbox"/>
	

5.23	Beneficjent przeprowadził postępowanie o udzielenie zamówienia publicznego zgodnie z zasadami określonymi w art. 72 i art. 73 ustawy Pzp	<input type="checkbox"/>	<input type="checkbox"/>	<input type="checkbox"/>	<input type="checkbox"/>	<input type="checkbox"/>	<input type="checkbox"/>
5.24	W przypadku dokonywania zmiany treści ogłoszenia o zamówieniu zamieszczonego w Biuletynie Zamówień Publicznych, Beneficjent przedłużył terminy, o których mowa w art. 12a ustawy Pzp, zgodnie z zasadami wynikającymi z tego przepisu	<input type="checkbox"/>	<input type="checkbox"/>	<input type="checkbox"/>	<input type="checkbox"/>	<input type="checkbox"/>	<input type="checkbox"/>
5.25	Beneficjent odrzucił ofertę (-y) zgodnie z zasadami wynikającymi z art. 89-90 ustawy Pzp	<input type="checkbox"/>	<input type="checkbox"/>	<input type="checkbox"/>	<input type="checkbox"/>	<input type="checkbox"/>	<input type="checkbox"/>
5.26	Beneficjent dokonał wyboru ofert zgodnie z zasadami wynikającymi z art. 91 ustawy Pzp	<input type="checkbox"/>	<input type="checkbox"/>	<input type="checkbox"/>	<input type="checkbox"/>	<input type="checkbox"/>	<input type="checkbox"/>
5.27	Beneficjent poinformował wykonawców o wyborze najkorzystniejszej oferty zgodnie z zasadami wynikającymi z art. 92 ustawy Pzp	<input type="checkbox"/>	<input type="checkbox"/>	<input type="checkbox"/>	<input type="checkbox"/>	<input type="checkbox"/>	<input type="checkbox"/>
5.28	Z treści oświadczeń przedłożonych przez osoby wykonujące czynności w postępowaniu o udzielenie zamówienia, wynika, że w trakcie postępowania o udzielenie zamówienia publicznego nie wystąpił konflikt interesów w rozumieniu art. 17 ustawy Pzp	<input type="checkbox"/>	<input type="checkbox"/>	<input type="checkbox"/>	<input type="checkbox"/>	<input type="checkbox"/>	<input type="checkbox"/>
5.29	Beneficjent zawarł umowę w sprawie zamówienia publicznego zgodnie z zasadami i terminami wnikającymi z art. 94 Pzp	<input type="checkbox"/>	<input type="checkbox"/>	<input type="checkbox"/>	<input type="checkbox"/>	<input type="checkbox"/>	<input type="checkbox"/>
5.30	Umowa w sprawie zamówienia publicznego odpowiada wymogom, o których mowa w art. 139-151a ustawy Pzp, w szczególności nie dokonano niedozwolonych zmian (w rozumieniu art. 144 ustawy Pzp) postanowień zawartej umowy w stosunku do treści oferty, na podstawie której dokonano wyboru	<input type="checkbox"/>	<input type="checkbox"/>	<input type="checkbox"/>	<input type="checkbox"/>	<input type="checkbox"/>	<input type="checkbox"/>

	wykonawcy			
5.31	Beneficjent przygotował i przeprowadził postępowanie o udzielenie zamówienia w sposób zapewniający zachowanie uczciwej konkurencji i równe traktowanie wykonawców oraz zgodnie z zasadami proporcjonalności i przejrzystości oraz zgodnie z ogólnymi zasadami udzielania zamówień wynikających z art. 7-12a ustawy Pzp	<input type="checkbox"/>	<input type="checkbox"/>	<input type="checkbox"/>
5.32	Przedmiot zamówienia lub jego część jest zgodna z zestawieniem rzeczowo-finansowym stanowiącym załącznik do umowy o dofinansowanie	<input type="checkbox"/>	<input type="checkbox"/>	<input type="checkbox"/>

Komentarze/Uwagi do postępowania:

.....

.....

.....

.....

.....

.....

.....

.....

	Weryfikujący				Sprawdzający			
	TAK	NIE	ND	D W/U	TAK	NIE	ND	D W/U
II.6 Partnerstwo innowacyjne	<input type="checkbox"/>				<input type="checkbox"/>			
Kompletność dokumentów:								
6.1 Dokumenty z szacowania wartości zamówienia, zgodnie z zasadami wynikającymi z art. 32-35 ustawy Pzp	<input type="checkbox"/>			<input type="checkbox"/>	<input type="checkbox"/>			<input type="checkbox"/>
6.2 Protokół postępowania o udzielenie zamówienia publicznego sporządzony zgodnie z wymogami wynikającymi z art. 96 ustawy Pzp i przepisami aktów wykonawczych wydanych na podstawie art. 96 ust. 5 ustawy Pzp	<input type="checkbox"/>			<input type="checkbox"/>	<input type="checkbox"/>			<input type="checkbox"/>
6.3 Upoważnienie do potwierdzenia za zgodność z oryginałem dokumentacji z przeprowadzonego postępowania o udzielenie zamówienia publicznego dla osoby upoważnionej przez Beneficjenta	<input type="checkbox"/>		<input type="checkbox"/>	<input type="checkbox"/>	<input type="checkbox"/>		<input type="checkbox"/>	<input type="checkbox"/>
6.4 Ogłoszenie o zamówieniu	<input type="checkbox"/>			<input type="checkbox"/>	<input type="checkbox"/>			<input type="checkbox"/>
6.5 Informacja o przeprowadzonym, zgodnie z zasadami wynikającymi z art. 31a-31c ustawy Pzp, dialogu technicznym wraz z potwierdzeniem zamieszczenia Informacji na stronie internetowej	<input type="checkbox"/>		<input type="checkbox"/>	<input type="checkbox"/>	<input type="checkbox"/>		<input type="checkbox"/>	<input type="checkbox"/>
6.6 Dokumenty potwierdzające powołanie komisji przetargowej albo zespołu do nadzoru nad realizacją udzielonego zamówienia, zgodnie z zasadami wynikającymi z art. 19-21 ustawy Pzp	<input type="checkbox"/>		<input type="checkbox"/>	<input type="checkbox"/>	<input type="checkbox"/>		<input type="checkbox"/>	<input type="checkbox"/>
6.7 Zaproszenie do składania ofert	<input type="checkbox"/>		<input type="checkbox"/>	<input type="checkbox"/>	<input type="checkbox"/>		<input type="checkbox"/>	<input type="checkbox"/>

6.8	Specyfikacja istotnych warunków zamówienia	<input type="checkbox"/>	<input type="checkbox"/>	<input type="checkbox"/>	<input type="checkbox"/>
6.9	Kompletna oferta wybranego wykonawcy oraz formularze ofertowe pozostałych wykonawców	<input type="checkbox"/>	<input type="checkbox"/>	<input type="checkbox"/>	<input type="checkbox"/>
6.10	Informacja o wyborze najkorzystniejszej oferty wraz z dowodem zamieszczenia na stronie internetowej	<input type="checkbox"/>	<input type="checkbox"/>	<input type="checkbox"/>	<input type="checkbox"/>
6.11	Umowa w sprawie zamówienia publicznego wraz z innymi wymaganymi załącznikami w tym zabezpieczenie należytego wykonania umowy	<input type="checkbox"/>	<input type="checkbox"/>	<input type="checkbox"/>	<input type="checkbox"/>
6.12	Kompletna dokumentacja związana z odwołaniami oraz zapytaniami i wyjaśnieniami dotyczącymi Specyfikacji Istotnych Warunków Zamówienia, jeżeli miały miejsce w danym postępowaniu	<input type="checkbox"/>	<input type="checkbox"/>	<input type="checkbox"/>	<input type="checkbox"/>
6.13	Ogłoszenie o udzieleniu zamówienia, zgodnie z art. 95 ustawy Pzp	<input type="checkbox"/>	<input type="checkbox"/>	<input type="checkbox"/>	<input type="checkbox"/>
.....	Inne dokumenty	<input type="checkbox"/>	<input type="checkbox"/>	<input type="checkbox"/>	<input type="checkbox"/>
.....	<input type="checkbox"/>	<input type="checkbox"/>	<input type="checkbox"/>	<input type="checkbox"/>
.....	<input type="checkbox"/>	<input type="checkbox"/>	<input type="checkbox"/>	<input type="checkbox"/>

Poprawność przeprowadzonego postępowania:

- | | | | |
|------|---|---|---|
| 6.14 | W przypadku, gdy:
a) Beneficjentem jest podmiot, o którym mowa art. 3 ust. 1 pkt 1-4 ustawy Pzp,
oraz
b) zamówienie zostało udzielone w celu wykonywania działalności związanej z zarządzaniem portem morskim lub śródlądowym oraz ich udostępnienia przewoźnikom morskimi i śródlądowymi
oraz
c) wartość zamówienia jest równa lub przekracza kwoty określone w przepisach wydanych na podstawie art. 11 ust 8 ustawy Pzp to do udzielania zamówienia stosowano odpowiednio przepisy art. 132 – 138f ustawy Pzp | <input type="checkbox"/> <input type="checkbox"/> <input type="checkbox"/> <input type="checkbox"/> | <input type="checkbox"/> <input type="checkbox"/> <input type="checkbox"/> <input type="checkbox"/> |
| 6.15 | Beneficjent, w celu uniknięcia stosowania przepisów ustawy, nie połączył zamówienia/ nie podzielił zamówienia w sposób niezgodny z zasadami wynikającymi z art. 5b-5g oraz art. 6a ustawy Pzp | <input type="checkbox"/> <input type="checkbox"/> <input type="checkbox"/> | <input type="checkbox"/> <input type="checkbox"/> <input type="checkbox"/> |
| 6.16 | Beneficjent prawidłowo, zgodnie z zasadami wynikającymi z art. 22, art.22a-22d, art. 23 ustawy Pzp, określił warunki udziału wykonawców w postępowaniu | <input type="checkbox"/> <input type="checkbox"/> <input type="checkbox"/> | <input type="checkbox"/> <input type="checkbox"/> <input type="checkbox"/> |
| 6.17 | W przypadku, gdy Beneficjent wykluczył wykonawcę(-ów) z postępowania o udzielenie zamówienia publicznego, podstawa oraz sposób wykluczenia jest zgodny z art. 24 ustawy Pzp | <input type="checkbox"/> <input type="checkbox"/> <input type="checkbox"/> <input type="checkbox"/> | <input type="checkbox"/> <input type="checkbox"/> <input type="checkbox"/> <input type="checkbox"/> |
| 6.18 | Beneficjent nie żądał od wykonawców dokumentów, innych niż dokumenty, o których mowa w art. 25– art. 25a ustawy Pzp | <input type="checkbox"/> <input type="checkbox"/> <input type="checkbox"/> | <input type="checkbox"/> <input type="checkbox"/> <input type="checkbox"/> |
| 6.19 | Prawidłowo, zgodnie z zasadami wynikającymi z art. 32-35 ustawy Pzp, oszacowano wartość zamówienia | <input type="checkbox"/> <input type="checkbox"/> <input type="checkbox"/> | <input type="checkbox"/> <input type="checkbox"/> <input type="checkbox"/> |
| 6.20 | Postępowanie o udzielenie zamówienia publicznego dotyczyło innowacyjnych produktów, usług lub robót | <input type="checkbox"/> <input type="checkbox"/> <input type="checkbox"/> | <input type="checkbox"/> <input type="checkbox"/> <input type="checkbox"/> |

	budowlanych w rozumieniu art. 73a ust. 3 ustawy Pzp				
6.21	Beneficjent wszczął postępowanie zamieszczając ogłoszenie o zamówieniu w miejscu publicznie dostępnym w swojej siedzibie oraz na stronie internetowej	<input type="checkbox"/>	<input type="checkbox"/>	<input type="checkbox"/>	<input type="checkbox"/>
6.22	W przypadku, gdy wartość zamówienia jest mniejsza niż kwoty określone w przepisach wydanych na podstawie art. 11 ust. 8 ustawy Pzp, Beneficjent zamieścił ogłoszenie o zamówieniu w Biuletynie Zamówień Publicznych	<input type="checkbox"/>	<input type="checkbox"/>	<input type="checkbox"/>	<input type="checkbox"/>
6.23	W przypadku, gdy wartość zamówienia jest równa lub przekracza kwoty określone w przepisach wydanych na podstawie art. 11 ust. 8 ustawy Pzp, Beneficjent przekazał ogłoszenie o zamówieniu Urzędowi Publikacji Unii Europejskiej	<input type="checkbox"/>	<input type="checkbox"/>	<input type="checkbox"/>	<input type="checkbox"/>
6.24	Beneficjent, w ogłoszeniu o zamówieniu, poza elementami o których mowa w art. 48 ust. 2 ustawy Pzp, zawarł co najmniej elementy o których mowa art. 73b ust. 1 ustawy Pzp, które opisał w sposób, o którym mowa w art. 73b ust. 3 ustawy Pzp	<input type="checkbox"/>	<input type="checkbox"/>	<input type="checkbox"/>	<input type="checkbox"/>
6.25	Beneficjent wskazał w specyfikacji istotnych warunków zamówienia co najmniej elementy, o których mowa w art. 73b ust.2 ustawy Pzp, w tym przedmiot zamówienia w specyfikacji opisano w sposób, o którym mowa w art. 29-31 ustawy Pzp	<input type="checkbox"/>	<input type="checkbox"/>	<input type="checkbox"/>	<input type="checkbox"/>
6.26	W przypadku, gdy przed upływem terminu składania ofert Beneficjent zmienił treść specyfikacji istotnych warunków zamówienia, zmiana ta była zgodna z zasadami wynikającymi z art. 38 ust. 4 – 6 ustawy Pzp	<input type="checkbox"/>	<input type="checkbox"/>	<input type="checkbox"/>	<input type="checkbox"/>
6.27	Beneficjent przeprowadził postępowanie o udzielenie zamówienia publicznego stosując zasady wynikające odpowiednio z przepisów art. 73c ust. 2, art. 73e ustawy Pzp	<input type="checkbox"/>	<input type="checkbox"/>	<input type="checkbox"/>	<input type="checkbox"/>

- | | | | | | | | |
|------|--|--------------------------|--------------------------|--------------------------|--------------------------|--------------------------|--------------------------|
| 6.28 | Podczas oceny spełniania przez wykonawcę warunków udziału w postępowaniu, Beneficjent, zgodnie z art. 73d ustawy Pzp uwzględnił w szczególności zdolności wykonawców w zakresie badań i rozwoju oraz opracowywania i wdrażania innowacyjnych produktów, usług lub robót budowlanych | <input type="checkbox"/> | <input type="checkbox"/> | <input type="checkbox"/> | <input type="checkbox"/> | <input type="checkbox"/> | <input type="checkbox"/> |
| 6.29 | Beneficjent wybrał najkorzystniejszą ofertę zgodnie z zasadami wynikającymi z art. 73f ustawy Pzp | <input type="checkbox"/> | <input type="checkbox"/> | <input type="checkbox"/> | <input type="checkbox"/> | <input type="checkbox"/> | <input type="checkbox"/> |
| 6.30 | Beneficjent odrzucił ofertę (-y) zgodnie z zasadami wynikającymi z art. 89-90 ustawy Pzp | <input type="checkbox"/> | <input type="checkbox"/> | <input type="checkbox"/> | <input type="checkbox"/> | <input type="checkbox"/> | <input type="checkbox"/> |
| 6.31 | W przypadku dokonywania zmiany treści ogłoszenia o zamówieniu zamieszczonego w Biuletynie Zamówień Publicznych lub opublikowanego w Dzienniku Urzędowym Unii Europejskiej, Beneficjent przedłużył terminy, o których mowa w art. 12a ustawy Pzp, zgodnie z zasadami wynikającymi z tego przepisu | <input type="checkbox"/> | <input type="checkbox"/> | <input type="checkbox"/> | <input type="checkbox"/> | <input type="checkbox"/> | <input type="checkbox"/> |
| 6.32 | Beneficjent zawarł umowę w sprawie zamówienia publicznego, która spełnia wymagania wynikające z art. 73g ustawy Pzp | <input type="checkbox"/> | <input type="checkbox"/> | <input type="checkbox"/> | <input type="checkbox"/> | <input type="checkbox"/> | <input type="checkbox"/> |
| 6.33 | Partnerstwo innowacyjne spełnia wymogi wynikające z art. 73h oraz art. 73a ust. 1-2 ustawy Pzp | <input type="checkbox"/> | <input type="checkbox"/> | <input type="checkbox"/> | <input type="checkbox"/> | <input type="checkbox"/> | <input type="checkbox"/> |
| 6.34 | Z treści oświadczeń przedłożonych przez osoby wykonujące czynności w postępowaniu o udzielenie zamówienia, wynika, że w trakcie postępowania o udzielenie zamówienia publicznego nie wystąpił konflikt interesów w rozumieniu art. 17 ustawy Pzp | <input type="checkbox"/> | <input type="checkbox"/> | <input type="checkbox"/> | <input type="checkbox"/> | <input type="checkbox"/> | <input type="checkbox"/> |
| 6.35 | Beneficjent zawarł umowę w sprawie zamówienia publicznego zgodnie z zasadami i terminami wnikającymi z art. 94 Pzp | <input type="checkbox"/> | <input type="checkbox"/> | <input type="checkbox"/> | <input type="checkbox"/> | <input type="checkbox"/> | <input type="checkbox"/> |

6.36	W przypadku, gdy Beneficjent po przeprowadzeniu postępowania zawarł umowę ramową, umowa ta spełnia wymagania wynikające z art. 100 ustawy Pzp a w trakcie postępowania stosowano zasady wynikające z art. 101a-101b ustawy Pzp	<input type="checkbox"/>	<input type="checkbox"/>	<input type="checkbox"/>
6.37	Umowa w sprawie zamówienia publicznego odpowiada wymogom, o których mowa w art. 139-151a ustawy Pzp, w szczególności nie dokonano niedozwolonych zmian (w rozumieniu art. 144 ustawy Pzp) postanowień zawartej umowy lub umowy ramowej w stosunku do treści oferty, na podstawie której dokonano wyboru wykonawcy	<input type="checkbox"/>	<input type="checkbox"/>	<input type="checkbox"/>
6.38	Beneficjent przygotował i przeprowadził postępowanie o udzielenie zamówienia w sposób zapewniający zachowanie uczciwej konkurencji i równe traktowanie wykonawców oraz zgodnie z zasadami proporcjonalności i przejrzystości oraz zgodnie z ogólnymi zasadami udzielania zamówień wynikających z art. 7-12a ustawy Pzp	<input type="checkbox"/>	<input type="checkbox"/>	<input type="checkbox"/>
6.39	Przedmiot zamówienia lub jego część jest zgodna z zestawieniem rzeczowo-finansowym stanowiącym załącznik do umowy o dofinansowanie	<input type="checkbox"/>	<input type="checkbox"/>	<input type="checkbox"/>

Komentarze/Uwagi do postępowania:

.....

.....

.....

.....

.....

.....

.....

.....

		Weryfikujący				Sprawdzający			
		TAK	NIE	ND	D W/U	TAK	NIE	ND	D W/U
II.7	Licytacja elektroniczna	<input type="checkbox"/>				<input type="checkbox"/>			
Kompletność dokumentów:									
7.1	Dokumenty z szacowania wartości zamówienia, zgodnie zasadami wynikającymi z art. 32-35 ustawy Pzp	<input type="checkbox"/>			<input type="checkbox"/>	<input type="checkbox"/>			<input type="checkbox"/>
7.2	Protokół postępowania o udzielenie zamówienia publicznego sporządzony zgodnie z wymogami wynikającymi z art. 96 ustawy Pzp i przepisami aktów wykonawczych wydanych na podstawie art. 96 ust. 5 ustawy Pzp	<input type="checkbox"/>			<input type="checkbox"/>	<input type="checkbox"/>			<input type="checkbox"/>
7.3	Upoważnienie do potwierdzenia za zgodność z oryginałem dokumentacji z przeprowadzonego postępowania o udzielenie zamówienia publicznego dla osoby upoważnionej przez Beneficjenta	<input type="checkbox"/>		<input type="checkbox"/>	<input type="checkbox"/>	<input type="checkbox"/>		<input type="checkbox"/>	<input type="checkbox"/>
7.4	Ogłoszenie o zamówieniu	<input type="checkbox"/>			<input type="checkbox"/>	<input type="checkbox"/>			<input type="checkbox"/>
7.5	Informacja o przeprowadzonym, zgodnie z zasadami wynikającymi z art. 31a-31c ustawy Pzp, dialogu technicznym wraz z potwierdzeniem zamieszczenia Informacji na stronie internetowej	<input type="checkbox"/>		<input type="checkbox"/>	<input type="checkbox"/>	<input type="checkbox"/>		<input type="checkbox"/>	<input type="checkbox"/>
7.6	Dokumenty potwierdzające powołanie komisji przetargowej albo zespołu do nadzoru nad realizacją udzielonego zamówienia, zgodnie z zasadami wynikającymi z art. 19-21 ustawy Pzp	<input type="checkbox"/>		<input type="checkbox"/>	<input type="checkbox"/>	<input type="checkbox"/>		<input type="checkbox"/>	<input type="checkbox"/>
7.7	Zaproszenie do składania ofert	<input type="checkbox"/>			<input type="checkbox"/>	<input type="checkbox"/>			<input type="checkbox"/>

7.8	Wnioski o dopuszczenie do udziału w postępowaniu	<input type="checkbox"/>	<input type="checkbox"/>	<input type="checkbox"/>
7.9	Kompletna oferta wybranego wykonawcy oraz formularze ofertowe pozostałych wykonawców	<input type="checkbox"/>	<input type="checkbox"/>	<input type="checkbox"/>
7.10	Informacja o wyborze najkorzystniejszej oferty wraz z dowodem zamieszczenia na stronie internetowej oraz w miejscu publicznie dostępnym w swojej siedzibie	<input type="checkbox"/>	<input type="checkbox"/>	<input type="checkbox"/>
7.11	Umowa w sprawie zamówienia publicznego wraz z innymi wymaganymi załącznikami w tym zabezpieczenie należytego wykonania umowy	<input type="checkbox"/>	<input type="checkbox"/>	<input type="checkbox"/>
7.12	Kompletna dokumentacja związana z odwołaniami oraz zapytaniami i wyjaśnieniami dotyczącymi Specyfikacji Istotnych Warunków Zamówienia, jeżeli miały miejsce w danym postępowaniu	<input type="checkbox"/>	<input type="checkbox"/>	<input type="checkbox"/>
7.13	Ogłoszenie o udzieleniu zamówienia, zgodnie z art. 95 ustawy Pzp	<input type="checkbox"/>	<input type="checkbox"/>	<input type="checkbox"/>
.....	Inne dokumenty	<input type="checkbox"/>	<input type="checkbox"/>	<input type="checkbox"/>
		<input type="checkbox"/>	<input type="checkbox"/>	<input type="checkbox"/>
.....	<input type="checkbox"/>	<input type="checkbox"/>	<input type="checkbox"/>
.....	<input type="checkbox"/>	<input type="checkbox"/>	<input type="checkbox"/>
Poprawność przeprowadzonego postępowania:				
7.14	Beneficjent, w celu uniknięcia stosowania przepisów ustawy, nie połączył zamówienia/ nie podzielił zamówienia w sposób niezgodny z zasadami wynikającymi z art. 5b-5g oraz art. 6a ustawy Pzp	<input type="checkbox"/>	<input type="checkbox"/>	<input type="checkbox"/>
		<input type="checkbox"/>	<input type="checkbox"/>	<input type="checkbox"/>

7.15	Beneficjent prawidłowo, zgodnie z zasadami wynikającymi z art. 22, art.22a-22d, art. 23 ustawy Pzp, określił warunki udziału wykonawców w postępowaniu	<input type="checkbox"/>	<input type="checkbox"/>	<input type="checkbox"/>	<input type="checkbox"/>	<input type="checkbox"/>	<input type="checkbox"/>		
7.16	W przypadku, gdy Beneficjent wykluczył wykonawcę(-ów) z postępowania o udzielenie zamówienia publicznego, podstawa oraz sposób wykluczenia jest zgodny z art. 24 ustawy Pzp	<input type="checkbox"/>	<input type="checkbox"/>	<input type="checkbox"/>	<input type="checkbox"/>	<input type="checkbox"/>	<input type="checkbox"/>	<input type="checkbox"/>	<input type="checkbox"/>
7.17	Beneficjent nie żądał od wykonawców dokumentów, innych niż dokumenty, o których mowa w art. 25 – art. 25a ustawy Pzp	<input type="checkbox"/>	<input type="checkbox"/>	<input type="checkbox"/>	<input type="checkbox"/>	<input type="checkbox"/>	<input type="checkbox"/>		
7.18	Prawidłowo, zgodnie z zasadami wynikającymi z art. 32-35 ustawy Pzp, oszacowano wartość zamówienia	<input type="checkbox"/>	<input type="checkbox"/>	<input type="checkbox"/>	<input type="checkbox"/>	<input type="checkbox"/>	<input type="checkbox"/>		
7.19	Beneficjent mógł udzielić zamówienia w trybie licytacji elektronicznej, ponieważ zachodziły okoliczności wskazane w art. 74 ust. 2 ustawy Pzp	<input type="checkbox"/>	<input type="checkbox"/>	<input type="checkbox"/>	<input type="checkbox"/>	<input type="checkbox"/>	<input type="checkbox"/>		
7.20	Beneficjent wszczął postępowanie w trybie licytacji elektronicznej, zgodnie z zasadami wynikającymi z art. 75 ust. 1 ustawy Pzp	<input type="checkbox"/>	<input type="checkbox"/>	<input type="checkbox"/>	<input type="checkbox"/>	<input type="checkbox"/>	<input type="checkbox"/>		
7.21	Ogłoszenie o zamówieniu, zawierało co najmniej elementy, o których mowa w art. 75 ust. 2 ustawy Pzp	<input type="checkbox"/>	<input type="checkbox"/>	<input type="checkbox"/>	<input type="checkbox"/>	<input type="checkbox"/>	<input type="checkbox"/>		
7.22	Beneficjent przeprowadził postępowanie o udzielenie zamówienia publicznego zgodnie z zasadami wynikającymi z art. 76-81 ustawy Pzp	<input type="checkbox"/>	<input type="checkbox"/>	<input type="checkbox"/>	<input type="checkbox"/>	<input type="checkbox"/>	<input type="checkbox"/>		

7.23 W przypadku dokonywania zmiany treści ogłoszenia o zamówieniu zamieszczonego w Biuletynie Zamówień Publicznych, Beneficjent przedłużył terminy, o których mowa w art. 12a ustawy Pzp, zgodnie z zasadami wynikającymi z tego przepisu

--	--	--	--

--	--	--	--

7.24 Beneficjent odrzucił ofertę (-y) zgodnie z zasadami wynikającymi z art. 89-90 ustawy Pzp2004

7.25 Beneficjent dokonał wyboru ofert zgodnie z zasadami wynikającymi z art. 91 ustawy Pzp2004

7.26 Beneficjent poinformował wykonawców o wyborze najkorzystniejszej oferty zgodnie z zasadami wynikającymi z art. 92 ustawy Pzp2004

7.27 Z treści oświadczeń przedłożonych przez osoby wykonujące czynności w postępowaniu o udzielenie zamówienia, wynika, że w trakcie postępowania o udzielenie zamówienia publicznego nie wystąpił konflikt interesów w rozumieniu art. 17 ustawy Pzp

--	--

--

--	--

--

7.28 Beneficjent zawarł umowę w sprawie zamówienia publicznego zgodnie z zasadami i terminami wynikającymi z art. 94 Pzp

--	--

--

--	--

--

7.29 Umowa w sprawie zamówienia publicznego odpowiada wymogom, o których mowa w art. 139-151a ustawy Pzp, w szczególności nie dokonano niedozwolonych zmian (w rozumieniu art. 144 ustawy Pzp) postanowień zawartej umowy w stosunku do treści oferty, na podstawie której dokonano wyboru wykonawcy

--	--

--

--	--

--

7.30 Beneficjent przygotował i przeprowadził postępowanie o udzielenie zamówienia w sposób zapewniający zachowanie uczciwej konkurencji i równe traktowanie wykonawców oraz zgodnie z zasadami proporcjonalności

--	--

--

--	--

--

Znak sprawy.....

i przejrzystości oraz zgodnie z ogólnymi zasadami udzielania zamówień wynikających z art. 7-12a ustawy Pzp

7.31

Przedmiot zamówienia lub jego część jest zgodna z zestawieniem rzeczowo-finansowym stanowiącym załącznik do umowy o dofinansowanie

.....
<input type="checkbox"/>	<input type="checkbox"/>	<input type="checkbox"/>	<input type="checkbox"/>	<input type="checkbox"/>

Komentarze/Uwagi do postępowania:

.....

.....

.....

.....

.....

	Weryfikujący				Sprawdzający			
	TAK	NIE	ND	D W/U	TAK	NIE	ND	D W/U
III. Zamówienia, związanego z wykonywaniem umowy koncesji na roboty budowlane, udzielił koncesjonariusz robót budowlanych, tj. podmiot z którym zawarto umowę koncesji na roboty budowlane na podstawie przepisów Ustawy z dnia 21 października 2016 r. o umowie koncesji na roboty budowlane lub usługi (Dz. U. z 2021 r. poz. 541, z późn. zm.)	<input type="checkbox"/>		<input type="checkbox"/>		<input type="checkbox"/>		<input type="checkbox"/>	
1. Przy udzielaniu zamówienia zastosowano przepisy Ustawy z dnia 21 października 2016 r. o umowie koncesji na roboty budowlane lub usługi (Dz. U. z 2021 r. poz. 541, z późn. zm.)	<input type="checkbox"/>	<input type="checkbox"/>		<input type="checkbox"/>	<input type="checkbox"/>	<input type="checkbox"/>		<input type="checkbox"/>

Komentarze/Uwagi do postępowania:

.....

.....

.....

.....

.....

.....

.....

.....

.....
Weryfikujący
(data, czytelnie imię i nazwisko,
podpis)

.....
Sprawdzający
(data, czytelnie imię
i nazwisko, podpis)

.....
Zatwierdzający
(data, czytelnie imię i nazwisko,
podpis)

CZĘŚĆ III
WSTĘPNY WYNIK WERYFIKACJI KOMPLETNOŚCI DOKUMENTACJI
I POPRAWNOŚCI PRZEPROWADZENIA POSTĘPOWANIA

	Weryfikujący	Sprawdzający	Zatwierdzający**
	TAK	TAK	TAK
1. Postępowanie o udzielenie zamówienia publicznego przeprowadzone bez naruszeń przepisów o zamówieniach publicznych	<input type="checkbox"/>	<input type="checkbox"/>	<input type="checkbox"/>
	TAK	TAK	TAK
2. Wymagane wezwanie do usunięcia braków/złożenia wyjaśnień	<input type="checkbox"/>	<input type="checkbox"/>	<input type="checkbox"/>
	TAK	TAK	TAK
3. Postępowanie o udzielenie zamówienia publicznego przeprowadzone z naruszeniem przepisów o zamówieniach publicznych skutkujących nałożeniem korekty finansowej w wysokości..... % Stwierdzone naruszenia: Korekta ³ % % %	<input type="checkbox"/>	<input type="checkbox"/>	<input type="checkbox"/>
	TAK	TAK	TAK
4. Postępowanie o udzielenie zamówienia publicznego przeprowadzone z naruszeniem przepisów o zamówieniach publicznych skutkujących nałożeniem korekty finansowej w wysokości 100 % Stwierdzone naruszenia: Korekta ³ % % %	<input type="checkbox"/>	<input type="checkbox"/>	<input type="checkbox"/>
	TAK	TAK	TAK
5. Wymagane uzyskanie opinii innego podmiotu lub wystąpienie z wnioskiem do Prezesa UZP o przeprowadzenie kontroli doraźnej	<input type="checkbox"/>	<input type="checkbox"/>	<input type="checkbox"/>

.....
Weryfikujący
*(data, czytelnie imię i nazwisko,
podpis)*

.....
Sprawdzający
*(data, czytelnie imię
i nazwisko, podpis)*

.....
Zatwierdzający
*(data, czytelnie imię i nazwisko,
podpis) (**w przypadku braku
zgodności stanowisk Weryfikującego
i Sprawdzającego)*

³ W przypadku „metody dyferencyjnej” należy określić w PLN i wpisać różnicę pomiędzy wysokością rzeczywistych wydatków ze środków „PO RiM” po wystąpieniu naruszenia, a hipotetyczną wysokością takich wydatków w sytuacji, gdyby naruszenie nie miało miejsca

**III A. STWIERDZONE BRAKI, KTÓRYCH USUNIĘCIE JEST WYMAGANE /
WYMAGANE ZŁOŻENIE WYJAŚNIEŃ**

Wstawić "X" we właściwym miejscu

Braki, których usunięcie jest wymagane/Kwestie wymagające wyjaśnienia	Weryfikujący			Sprawdzający		
	TAK	NIE	D W/U	TAK	NIE	D W/U
1.	<input type="checkbox"/>	<input type="checkbox"/>	<input type="checkbox"/>	<input type="checkbox"/>	<input type="checkbox"/>	<input type="checkbox"/>
2.	<input type="checkbox"/>	<input type="checkbox"/>	<input type="checkbox"/>	<input type="checkbox"/>	<input type="checkbox"/>	<input type="checkbox"/>
3.	<input type="checkbox"/>	<input type="checkbox"/>	<input type="checkbox"/>	<input type="checkbox"/>	<input type="checkbox"/>	<input type="checkbox"/>
4.	<input type="checkbox"/>	<input type="checkbox"/>	<input type="checkbox"/>	<input type="checkbox"/>	<input type="checkbox"/>	<input type="checkbox"/>
5.	<input type="checkbox"/>	<input type="checkbox"/>	<input type="checkbox"/>	<input type="checkbox"/>	<input type="checkbox"/>	<input type="checkbox"/>
6.	<input type="checkbox"/>	<input type="checkbox"/>	<input type="checkbox"/>	<input type="checkbox"/>	<input type="checkbox"/>	<input type="checkbox"/>
7.	<input type="checkbox"/>	<input type="checkbox"/>	<input type="checkbox"/>	<input type="checkbox"/>	<input type="checkbox"/>	<input type="checkbox"/>
8.	<input type="checkbox"/>	<input type="checkbox"/>	<input type="checkbox"/>	<input type="checkbox"/>	<input type="checkbox"/>	<input type="checkbox"/>
9.	<input type="checkbox"/>	<input type="checkbox"/>	<input type="checkbox"/>	<input type="checkbox"/>	<input type="checkbox"/>	<input type="checkbox"/>
10.	<input type="checkbox"/>	<input type="checkbox"/>	<input type="checkbox"/>	<input type="checkbox"/>	<input type="checkbox"/>	<input type="checkbox"/>

Znak sprawy.....

Termin, w którym należy usunąć braki/złożyć wyjaśnienia

...../...../.....

...../...../.....

(dd/mm/rrrr)

(dd/mm/rrrr)

Termin, w którym usunięto braki / złożono wyjaśnienia:

...../...../.....

...../...../.....

(dd/mm/rrrr)

(dd/mm/rrrr)

.....
Weryfikujący
(data, czytelnie imię i nazwisko, podpis)

.....
Sprawdzający
(data, czytelnie imię i nazwisko, podpis)

CZEŚĆ IV
WYNIK WERYFIKACJI KOMPLETNOŚCI DOKUMENTACJI
I POPRAWNOŚCI PRZEPROWADZENIA POSTĘPOWANIA PO USUNIĘCIU BRAKÓW/
ZŁOŻENIU WYJAŚNIEŃ

	Weryfikujący	Sprawdzający	Zatwierdzający**
	TAK	TAK	TAK
1. Postępowanie o udzielenie zamówienia publicznego przeprowadzone bez naruszeń przepisów o zamówieniach publicznych	<input type="checkbox"/>	<input type="checkbox"/>	<input type="checkbox"/>
	TAK	TAK	TAK
2. Wymagane wezwanie do złożenia dodatkowych wyjaśnień	<input type="checkbox"/>	<input type="checkbox"/>	<input type="checkbox"/>
	TAK	TAK	TAK
3. Postępowanie o udzielenie zamówienia publicznego przeprowadzone z naruszeniem przepisów o zamówieniach publicznych skutkujących nałożeniem korekty finansowej w wysokości..... % Stwierdzone naruszenia: Korekta ³ - % - % - %	<input type="checkbox"/>	<input type="checkbox"/>	<input type="checkbox"/>
	TAK	TAK	TAK
4. Postępowanie o udzielenie zamówienia publicznego przeprowadzone z naruszeniem przepisów o zamówieniach publicznych skutkujących nałożeniem korekty finansowej w wysokości 100 % Stwierdzone naruszenia: Korekta ³ - % - % - %	<input type="checkbox"/>	<input type="checkbox"/>	<input type="checkbox"/>
	TAK	TAK	TAK
5. Wymagane uzyskanie opinii innego podmiotu lub wystąpienie z wnioskiem do Prezesa UZP o przeprowadzenie kontroli doraźnej	<input type="checkbox"/>	<input type="checkbox"/>	<input type="checkbox"/>

.....
Weryfikujący
(data, czytelnie imię i nazwisko,
podpis)

.....
Sprawdzający
(data, czytelnie imię
i nazwisko, podpis)

.....
Zatwierdzający
(data, czytelnie imię i nazwisko,
podpis) (**w przypadku braku
zgodności stanowisk Weryfikującego
i Sprawdzającego)

IVA. WYMAGANE WYJAŚNIENIA

Wstawić "X" we właściwym miejscu

Weryfikujący	Sprawdzający
--------------	--------------

Kwestie wymagające wyjaśnienia

TAK NIE TAK NIE

1.	<input type="checkbox"/>	<input type="checkbox"/>	<input type="checkbox"/>	<input type="checkbox"/>
2.	<input type="checkbox"/>	<input type="checkbox"/>	<input type="checkbox"/>	<input type="checkbox"/>
3.	<input type="checkbox"/>	<input type="checkbox"/>	<input type="checkbox"/>	<input type="checkbox"/>
4.	<input type="checkbox"/>	<input type="checkbox"/>	<input type="checkbox"/>	<input type="checkbox"/>
5.	<input type="checkbox"/>	<input type="checkbox"/>	<input type="checkbox"/>	<input type="checkbox"/>

Termin, w którym należy złożyć wyjaśnienia /...../..... /...../.....
(dd/mm/rrrr) (dd/mm/rrrr)

Termin złożenia wyjaśnień: /...../..... /...../.....
(dd/mm/rrrr) (dd/mm/rrrr)

.....
Weryfikujący
(data, czytelnie imię i nazwisko, podpis)

.....
Sprawdzający
(data, czytelnie imię i nazwisko, podpis)

Uwagi/ Uzasadnienie oceny, o ile wymagane
.....
.....
.....

CZĘŚĆ V
KOŃCOWY WYNIK WERYFIKACJI POPRAWNOŚCI PRZEPROWADZENIA
POSTĘPOWANIA

	Weryfikujący	Sprawdzający	Zatwierdzający
	TAK	TAK	TAK
1. Ocena postępowania o udzielenie zamówienia publicznego nie jest wymagana	<input type="checkbox"/>	<input type="checkbox"/>	<input type="checkbox"/>
	TAK	TAK	TAK
2. Postępowanie o udzielenie zamówienia publicznego przeprowadzone bez naruszeń przepisów o zamówieniach publicznych	<input type="checkbox"/>	<input type="checkbox"/>	<input type="checkbox"/>
	TAK	TAK	TAK
3. Postępowanie o udzielenie zamówienia publicznego przeprowadzone z naruszeniem przepisów o zamówieniach publicznych skutkujących nałożeniem korekty finansowej w wysokości..... % Stwierdzone naruszenia: Korekta ³ - % - % - %	<input type="checkbox"/>	<input type="checkbox"/>	<input type="checkbox"/>
	TAK	TAK	TAK
4. Postępowanie o udzielenie zamówienia publicznego przeprowadzone z naruszeniem przepisów o zamówieniach publicznych skutkujących nałożeniem korekty finansowej w wysokości 100 % Stwierdzone naruszenia: Korekta ³ - % - % - %	<input type="checkbox"/>	<input type="checkbox"/>	<input type="checkbox"/>
	TAK	TAK	TAK
5. Postępowanie o udzielenie zamówienia publicznego przeprowadzone z naruszeniem przepisów o zamówieniach publicznych w związku ze stwierdzeniem (w wyniku kontroli uprzedniej) przez Prezesa UZP, że postępowanie powinno zostać unieważnione –korekta 100%	<input type="checkbox"/>	<input type="checkbox"/>	<input type="checkbox"/>

.....
Weryfikujący
*(data, czytelnie imię i nazwisko,
podpis)*

.....
Sprawdzający
*(data, czytelnie imię
i nazwisko, podpis)*

.....
Zatwierdzający
*(data, czytelnie imię i nazwisko,
podpis)*

**INSTRUKCJA WYPEŁNIANIA KARTY WERYFIKACJI POSTĘPOWANIA
O UDZIELENIE ZAMÓWIENIA PUBLICZNEGO WSZCZĘTEGO PRZED DNIEM
01.01.2021r.**

ZALECENIA OGÓLNE

1. Kartę wypełnia się zgodnie z niniejszą instrukcją poprzez:
 - a) zaznaczenie symbolem X właściwego pola w kształcie prostokąta;
 - b) wpisanie w pola opisowe dat lub innych wymaganych informacji;
 - c) podpisanie poszczególnych części Karty w oznaczonych miejscach przez osobę sprawdzającą (Weryfikujący), sprawdzającą (Sprawdzający), podejmującą decyzję w przypadku braku zgodności stanowisk oraz zatwierdzającą dokument (Zatwierdzający);
 - d) odatowanie wszystkich części Karty.
2. Wszystkie dokumenty robocze (notatki, wyliczenia, zapiski pracownika, dodatkowe materiały itd.) powstałe podczas oceny postępowania muszą być datowane, podpisane, opatrzone jednolitym znakiem sprawy oraz dołączane do teczki wniosku.
3. Weryfikacja postępowania o udzielenie zamówienia publicznego polega na sprawdzeniu, w oparciu o przedłożoną dokumentację z postępowania, czy dane postępowanie zostało przeprowadzone zgodnie przepisami prawa regulującymi zasady udzielania zamówień publicznych, w szczególności zgodnie z ustawą z dnia 29 stycznia 2004 r. Prawo zamówień publicznych (Dz. U. z 2019 r. poz. 1843, z późn. zm.) zwana dalej ustawą Pzp lub Pzp2004, oraz umową o dofinansowanie. W związku z powyższym, dokonując oceny postępowania o udzielenie zamówienia publicznego należy, równoległe z niniejszą instrukcją, czytać ustawę Pzp.

Uwaga!

Dokonując oceny postępowania o udzielenie zamówienia publicznego należy uwzględnić przepisy przejściowe wynikające z ustaw zmieniających ustawę Pzp, tj. stan faktyczny przypisać do właściwego stanu prawnego obowiązującego w chwili wszczynania, przeprowadzania i udzielania zamówienia publicznego (w szczególności przepisy przejściowe ustawy z dnia 22 czerwca 2016 r. o zmianie ustawy – Prawo zamówień publicznych oraz niektórych innych ustaw (Dz. U. poz. 1020).

Postępowanie o udzielenie zamówienia publicznego powinno być weryfikowane w oparciu o przepisy prawne obowiązujące w chwili wszczynania, przeprowadzania, udzielenia zamówienia publicznego.

4. Oceny postępowania o udzielenie zamówienia publicznego dokonuje się w terminie 60 dni roboczych od dnia złożenia dokumentacji z postępowania o udzielenie zamówienia publicznego. W przypadku, gdy podczas oceny postępowania o udzielenie zamówienia publicznego, Instytucja Pośrednicząca:
 - wezwie Beneficjenta do usunięcia braków, lub
 - wezwie Beneficjenta do złożenia wyjaśnień, lub
 - wystąpi o uzyskanie opinii innego podmiotu lub wystąpi o kontrolę doraźną Prezesa Urzędu Zamówień Publicznych (Prezes UZP)

termin ten ulega wydłużeniu, odpowiednio o czas niezbędny do usunięcia braków lub składania wyjaśnień oraz o czas niezbędny do uzyskania opinii lub wyników kontroli doraźnej.

W przypadku przekroczenia terminu przeznaczonego na weryfikację zakończonego postępowania, należy sporządzić notatkę służbową wyjaśniającą przyczyny opóźnienia, załączyć ją do akt sprawy.

Wystąpienie do Prezesa UZP powinno być bezwzględnie poprzedzone zasięgnięciem opinii służb prawnych Instytucji pośredniczącej.

5. W przypadku, gdy w odpowiedzi na pismo P-4/447 / P-5/447 beneficjent złoży wniosek o ponowne rozpatrzenie sprawy, zastosowanie ma reguła R22. W przypadku, gdy wniosek o ponowne rozpatrzenie sprawy nie wpłynął w wymaganym terminie (wpłynął po upływie 14 dni od dnia doręczenia pism: P-4/447 albo P-5/447, wniosek ten należy postawić bez rozparzenia informując o tym beneficjenta.
6. Każdy z pracowników biorących udział w ocenie postępowania o udzielenie zamówienia publicznego przed podjęciem jakichkolwiek czynności w sprawie, podpisuje deklarację bezstronności (P-1/447). W przypadku, gdy Beneficjent złoży wniosek o ponowne rozpatrzenie sprawy, deklarację bezstronności (P-1/447) podpisują także pracownicy wyznaczeni do ponownej oceny postępowania o udzielenie zamówienia publicznego.
7. Zgodnie z przepisami art. 15 ust. 3 w związku art. 18 ust. 2 ustawy z 10 lipca 2015 r. o wspieraniu zrównoważonego rozwoju sektora rybackiego z udziałem Europejskiego Funduszu Morskiego i Rybackiego (Dz. U. z 2020 r., poz. 2140) do postępowań w sprawach przyznawania pomocy oraz do postępowań w sprawie wypłaty pomocy *stosuje się przepisy Kodeksu postępowania administracyjnego dotyczące właściwości miejscowej organów, wyłączenia pracowników organu, doręczeń i wezwań, udostępniania akt, a także skarg i wniosków, o ile przepisy ustawy nie stanowią inaczej.*
8. Obliczania i oznaczania terminów związanych z rozpatrywaniem wniosku o dofinansowanie, rozpatrywaniem wniosku o płatność, prowadzeniem spraw w okresie, w którym wymagane jest zachowanie celu operacji, dokonuje się zgodnie z przepisami ustawy z dnia 23 kwietnia 1964 r. Kodeks cywilny (Dz. U. z 2020 r. poz. 1740 z późn.zm.), dotyczącymi terminów (art. 110-116).
9. Poprawność postępowania o udzielenie zamówienia publicznego weryfikuje pracownik merytoryczny zgodnie z niniejszą Kartą wypełniając ją jako Weryfikujący. Po zakończeniu bieżącego etapu weryfikacji przez Weryfikującego, inny pracownik merytoryczny wypełnia Kartę jako Sprawdzający. W uzasadnionych przypadkach może nie być wyznaczony pracownik sprawdzający (zgodnie z regułą nr 20) – w takim przypadku rolę pracownika Sprawdzającego pełni jednocześnie pracownik Zatwierdzający, wypełniając również pola karty weryfikacji oznaczone dla pracownika Sprawdzającego.
10. W przypadku braku zgodności stanowisk Weryfikującego i Sprawdzającego ostateczną decyzję podejmuje Pracownik Zatwierdzający zaznaczając odpowiednią odpowiedź, podaje uzasadnienie oraz podpisując się w miejscu do tego wyznaczonym. Jeżeli stanowiska Weryfikującego i Sprawdzającego są zgodne Weryfikujący i Sprawdzający postępują dalej zgodnie z obowiązującymi procedurami. Zatwierdzający podejmuje również decyzję w sytuacji, o której mowa w regule nr 20, kiedy nie wyznaczono do weryfikacji Sprawdzającego, a jego rolę pełni jednocześnie Zatwierdzający.

11. Pracownik Zatwierdzający zatwierdza poprawność wypełniania Karty składając podpis pod częścią karty *CZEŚĆ V KOŃCOWY WYNIK WERYFIKACJI POPRAWNOŚCI PRZEPROWADZENIA POSTĘPOWANIA*. Osobą zatwierdzającą nie może być Weryfikujący ani Sprawdzający. W sytuacji, o której mowa w regule nr 20, kiedy nie wyznaczono do weryfikacji Sprawdzającego, Zatwierdzający pełni jednocześnie rolę Sprawdzającego.
12. Karta jest wypełniana w odniesieniu do pojedynczego postępowania obejmującego zadania/zadanie ujęte w zestawieniu rzeczowo-finansowym operacji w ramach danego etapu jej realizacji. Jeżeli beneficjent, dopuścił możliwość składania ofert częściowych lub zgodnie z przepisami wynikającymi z ustawy Pzp2004 udzielił zamówienia w częściach, należy przyjąć, że każda z tych części jest odrębnym postępowaniem w ramach jednego zamówienia głównego, co oznacza, iż należy wypełnić oddzielną Kartę dla każdej z części podzielonego zamówienia (jedno postępowanie ⇨ jedna karta K-2/447; jeden etap ⇨ jedno lub kilka postępowań, tj. jedna lub kilka kart K-2/447).
13. Weryfikacja wszystkich postępowań o udzielenie zamówienia publicznego przeprowadzonego w ramach danego etapu realizacji operacji odbywa się przed rozpatrzeniem odpowiedniego Wniosku o płatność, tj. do oceny wniosku o płatność należy przystąpić po zakończeniu oceny postępowań o udzielenie zamówień publicznych, których wydatki są rozliczane w ramach danego etapu operacji.

W przypadku, gdy beneficjent złoży wniosek o ponowne rozpatrzenie sprawy, do oceny wniosku o płatność należy przystąpić po zakończeniu ponownej oceny postępowań o udzielenie zamówienia publicznego.
14. Korespondencja z Beneficjentem powinna być prowadzona za potwierdzeniem odbioru (biały blankiet) i wysyłana na adres wskazany przez Beneficjenta w umowie o dofinansowanie. Możliwe jest również prowadzenie korespondencji za pomocą ePUAP – zależnie od decyzji Instytucji pośredniczącej. W przypadku ustanowienia pełnomocnika, korespondencja wysyłana jest na adres pełnomocnika. Termin doręczenia pisma bierze wówczas od daty doręczenia pisma pełnomocnikowi. Za pełnomocnika uważa się osobę wpisaną we wniosku o dofinansowanie, która posiada dołączone do wniosku pełnomocnictwo od wnioskodawcy wraz z wyszczególnieniem zakresu tego pełnomocnictwa (albo osobę wyznaczoną odrębnym pełnomocnictwem) z treści którego wynika, że pełnomocnik jest umocowany także do reprezentowania Beneficjenta z zakresu oceny postępowania o udzielenie zamówienia publicznego. W przypadku, gdy Beneficjent złożył pisemną informację o zmianie danych korespondencyjnych zawartych w umowie o dofinansowanie, korespondencja wysyłana jest na uaktualniony adres wskazany przez Beneficjenta. Zmiana danych korespondencyjnych w umowie, nie wymaga dokonania zmiany umowy.
15. Pisma sporządzane w toku oceny postępowania o udzielenie zamówienia publicznego przygotowywane są przez pracownika Weryfikującego, parafowane przez pracownika nadzorującego pracę pracownika Weryfikującego/pracownika Sprawdzającego oraz podpisywane przez osobę upoważnioną do podpisania pisma.
16. W przypadku podejrzenia wystąpienia nieprawidłowości/błędu lub stwierdzenia nieprawidłowości/błędu należy postępować zgodnie z książką procedur KP-611-446-ARiMR.
17. W przypadku, gdy do oceny dokumentacji z przeprowadzonego postępowania o udzielenie zamówienia publicznego niezbędnym jest wezwanie Beneficjenta do przedłożenia dodatkowej dokumentacji, należy na podstawie umowy o dofinansowanie, pismem P-2/447 żądać innych, dodatkowych dokumentów przetargowych.

W szczególności, gdy postępowanie o udzielenie zamówienia publicznego zostało przeprowadzone w trybie innym niż tryb podstawowy w rozumieniu art. 10 ust.1 ustawy Pzp2004, beneficjent będący jednostką sektora finansów publicznych w rozumieniu przepisów o finansach publicznych albo będący państwową jednostką organizacyjną nieposiadającą osobowości prawnej powinien zostać wezwany do przedłożenia planu postępowań o udzielenie zamówień, jakie były przewidywane do przeprowadzenia w danym roku finansowym. W przypadku, gdy ww. plan postępowań o udzielenie zamówień został zamieszczony na stronie internetowej, wystarczającym jest pobranie planu ze strony internetowej beneficjenta, a następnie jego wydrukowanie i dołączenie do akt sprawy.

18. W związku ze stwierdzeniem, podczas oceny/ponownej oceny dokumentacji z postępowania o udzielenie zamówienia publicznego, naruszenia przepisów o zamówieniach publicznych, stosowana jest korekta finansowa ustalona zgodnie z metodyką wynikającą z *załącznika do decyzji Komisji nr C(2019) 3452 final z dnia 14 maja 2019 r. ustanawiającej wytyczne dotyczące określania korekt finansowych w odniesieniu do wydatków finansowanych przez Unię w przypadku nieprzestrzegania obowiązujących przepisów dotyczących zamówień publicznych*¹ (dalej: *Załącznik do decyzji Komisji*), a do procedur korekt finansowych wszczętych przed dniem przyjęcia ww. decyzji *decyzja Komisji nr C(2013) 9527 final z dnia 19.12.2013r. w sprawie określenia i zatwierdzenia wytycznych dotyczących określania korekt finansowych dokonywanych przez Komisję w odniesieniu do wydatków finansowanych przez Unię w ramach zarządzania dzielonego, w przypadku nieprzestrzegania przepisów dotyczących zamówień publicznych*².

Zasadniczo do ustalenia istnienia oraz określenia wielkości szkody należy stosować tzw. „metodę dyferencyjną”, polegającą na porównaniu wysokości rzeczywiście wydatkowanych (lub zakontraktowanych) środków na sfinansowanie zamówienia po zaistnieniu naruszenia ze stanem hipotetycznym, jaki by istniał, gdyby nie nastąpiło rozpatrywane naruszenie. Innymi słowy, należy uchwycić różnicę pomiędzy wysokością rzeczywistych wydatków ze środków Programu Operacyjnego „Rybacko i Morze” (dalej: PO RiM) po wystąpieniu naruszenia, a hipotetyczną wysokością takich wydatków w sytuacji, gdyby naruszenie nie miało miejsca. Zasadą powinna być konkretyzacja wysokości korekt finansowych. Konkretyzacja ta ma polegać na ustaleniu wysokości szkody na podstawie analizy dokumentacji postępowania o udzielenie zamówienia publicznego, w tym w szczególności ofert złożonych przez wykonawców. Powyższa analiza winna mieć przede wszystkim na celu indywidualne oszacowanie rozmiaru szkody spowodowanej ujawnionym naruszeniem.

W przypadkach, gdy obliczenie w oparciu o „metodę dyferencyjną” konkretnego rozmiaru szkody wywołanej naruszeniem jest trudne, czy wręcz niemożliwe, dla ustalenia wysokości korekty posłużyć się należy tzw. „metodą wskaźnikową” (w oparciu o procentowe stawki korekt finansowych zawarte w *Załączniku do decyzji Komisji*). W przypadku wykrycia więcej niż jednego naruszenia w ramach tego samego postępowania o udzielenie zamówienia nie należy kumulować stawek korekty; a decyzję o stawce korekty (5 %, 10%, 25% lub 100%) podejmuje się, biorąc pod uwagę najpoważniejsze naruszenie, tj. w przypadku, gdy:

¹https://ec.europa.eu/regional_policy/sources/docgener/informat/2014/GL_corrections_pp_irregularities_annex_PL_revtrans.pdf

² https://ec.europa.eu/regional_policy/sources/docoffic/cocof/2013/cocof_13_9527_annexe_pl.pdf

- a) stwierdzono naruszenia sankcjonowane korektą finansową w wysokości np. 10% i 25%, to ostatecznie, w kierowanym do Beneficjenta piśmie P-5/447 powinny zostać wymienione wszystkie naruszenia, ale wskazana kwota korekty finansowej będzie wynosić 25%,
- b) stwierdzono naruszenia sankcjonowane korektą finansową w wysokości np. 25% i 100%, to ostatecznie, w kierowanym do Beneficjenta piśmie P-4/447 powinny zostać wymienione wszystkie naruszenia, ale wskazana kwota korekty finansowej będzie wynosiła 100%.

Załącznik do decyzji Komisji zawiera informacje o naruszeniach w odniesieniu do przepisów dyrektyw:

- dyrektywa Parlamentu Europejskiego i Rady 2014/23/UE z dnia 26 lutego 2014 r. w sprawie udzielania koncesji (Dz.U. L 94 z 28.3.2014, s. 1 z późn.zm.);
- dyrektywa Parlamentu Europejskiego i Rady 2014/24/UE z dnia 26 lutego 2014 r. w sprawie zamówień publicznych, uchylająca dyrektywę 2004/18/WE (Dz.U. L 94 z 28.3.2014, s. 65 z późn.zm.);
- dyrektywa Parlamentu Europejskiego i Rady 2014/25/UE z dnia 26 lutego 2014 r. w sprawie udzielania zamówień przez podmioty działające w sektorach gospodarki wodnej, energetyki, transportu i usług pocztowych, uchylająca dyrektywę 2004/17/WE (Dz.U. L 94 z 28.3.2014, s. 243 z późn.zm.);
- dyrektywa Parlamentu Europejskiego i Rady 2009/81/WE z dnia 13 lipca 2009 r. w sprawie koordynacji procedur udzielania niektórych zamówień na roboty budowlane, dostawy i usługi przez instytucje lub podmioty zamawiające w dziedzinach obronności i bezpieczeństwa i zmieniająca dyrektywy 2004/17/WE i 2004/18/WE (Dz.U. L 216 z 20.8.2009, s. 76 z późn.zm.).

Załącznik do decyzji Komisji nr C(2013) 9527 final z dnia 19.12.2013r. w sprawie określenia i zatwierdzenia wytycznych dotyczących określania korekt finansowych dokonywanych przez Komisję w odniesieniu do wydatków finansowanych przez Unię w ramach zarządzania dzielonego, w przypadku nieprzestrzegania przepisów zawiera informacje o naruszeniach w odniesieniu do przepisów dyrektyw:

- DYREKTYWA 2004/18/WE PARLAMENTU EUROPEJSKIEGO I RADY z dnia 31 marca 2004 r. w sprawie koordynacji procedur udzielania zamówień publicznych na roboty budowlane, dostawy i usługi (Dz.U. L 134 z 30.4.2004, str. 114 z późn. zm.),
- DYREKTYWA 2004/17/WE PARLAMENTU EUROPEJSKIEGO I RADY z dnia 31 marca 2004 r. koordynująca procedury udzielania zamówień przez podmioty działające w sektorach gospodarki wodnej, energetyki, transportu i usług pocztowych (Dz.U. L 134 z 30.4.2004, str. 1 z późn. zm.).

W związku z powyższym, w przypadku zidentyfikowania naruszenia obowiązujących przepisów o zamówieniach publicznych, należy ustalić wysokość korekty finansowej przy pomocy *Tabeli Korelacji* stanowiącej załącznik do obowiązujących dyrektyw, odpowiednio:

- ZAŁĄCZNIK XV do DYREKTYWY PARLAMENTU EUROPEJSKIEGO I RADY 2014/24/UE z dnia 26 lutego 2014 r. w sprawie zamówień publicznych, uchylająca dyrektywę 2004/18/WE (Dz. U. L 94 z 28.03.2014, str. 65 z późn.zm.),
- ZAŁĄCZNIK XXI do DYREKTYWY PARLAMENTU EUROPEJSKIEGO I RADY 2014/25/UE z dnia 26 lutego 2014 r. w sprawie udzielania zamówień przez podmioty działające w sektorach gospodarki wodnej, energetyki, transportu i usług pocztowych, uchylająca dyrektywę 2004/17/WE (Dz. U. L 94 z 28.03.2014, str. 243 z późn.zm.).

STRONA TYTUŁOWA

Pracownik wpisuje odpowiednie dane związane z kontrolowanym postępowaniem:

- **Działanie**
- **Tytuł operacji**
- **Nazwa Instytucji pośredniczącej**
- **Numer Umowy o dofinansowanie operacji**
- **Imię i Nazwisko/ Nazwa Beneficjenta**
- **Etap operacji/Numer postępowania o przeprowadzenie zamówienia publicznego dla danego etapu**, np: 1/2 ⇒ postępowanie pierwsze w drugim etapie, jeżeli dotyczy wniosku o płatność końcową dodatkowo dopisać słowo *końcowy* - numer można nadawać zgodnie z kolejnością wpłynięcia dokumentów z poszczególnych postępowań w ramach etapu
- **Ponowna ocena postępowania** – wypełnianie w przypadku złożenia przez Beneficjenta pisemnego wniosku o ponowną ocenę przeprowadzonego postępowania
- **Data doręczenia pisma P-4/447 albo P-5/447** – data doręczenia pisma beneficjentowi/pełnomocnikowi
- **Data złożenia pisemnego wniosku o ponowną ocenę postępowania** – data wpływu wniosku do ARiMR/data nadania wniosku o ponowną ocenę postępowania, w przypadku, gdy wniosek jest składany za pomocą przesyłki pocztowej nadanej za pośrednictwem operatora wyznaczonego

CZĘŚĆ I WERYFIKACJA WSTĘPNA

Punkt 1. Należy podać wartość zamówienia oszacowaną przez Beneficjenta, przed wszczęciem postępowania o udzielenie zamówienia publicznego - podstawą ustalenia wartości zamówienia jest, zgodnie z art. 32 ust.1 ustawy Pzp, całkowite szacunkowe wynagrodzenie wykonawcy, bez podatku od towarów i usług. Oszacowaną przez Beneficjenta wartość zamówienia należy podać na podstawie informacji z przedłożonych dokumentów z postępowania o udzielenie zamówienia publicznego (np. protokołu postępowania o udzielenie zamówienia publicznego, załączników do protokołu). W przypadku podania wartości zamówienia w złotych należy dokonać przeliczenia szacunkowej wartości zamówienia ze złotego na Euro, na podstawie rozporządzenia Prezesa Rady Ministrów w sprawie średniego kursu złotego w stosunku do euro stanowiącego podstawę przeliczania wartości zamówień publicznych obowiązującego w czasie szacowania wartości zamówienia przez Beneficjenta.

Uwaga!!

W przypadku, gdy wartość zamówienia jest niższa niż 30 tys. euro (wartość przeliczona z PLN wg. rozporządzenia Prezesa Rady Ministrów w sprawie średniego kursu złotego w stosunku do euro stanowiącego podstawę przeliczania wartości zamówień publicznych) i nie występują uzasadnione wątpliwości, że mogło dojść do niedozwolonego podziału zamówienia celem wyłączenia jurysdykcji ustawy Pzp:

- nie należy wypełniać punktów 2 -7, oraz
- należy:
 - zaznaczyć ND w pkt 8-10, przejść do części karty: CZĘŚĆ I.WERYFIKACJA WSTĘPNA WYNIK i zaznaczyć odpowiedź w pkt 1 *Ocena postępowania o udzielenie zamówienia publicznego nie jest wymagana*, złożyć wymagane podpisy pod ww. częścią karty:
 - przejść do części karty CZĘŚĆ V. KOŃCOWY WYNIK WERYFIKACJI POPRAWNOŚCI PRZEPROWADZENIA POSTĘPOWANIA oraz po zaznaczeniu odpowiedzi *Ocena postępowania o udzielenie zamówienia publicznego nie jest wymagana* i złożeniu wymaganych podpisów należy zakończyć ocenę postępowania o udzielenie zamówienia publicznego.

Punkt 2. Na podstawie informacji wynikających z dokumentacji dotyczącej postępowania o udzielenie zamówienia należy wpisać datę wszczęcia postępowania o udzielenie zamówienia publicznego. Za datę wszczęcia uważa się przewidzianą ustawą Pzp czynność wszczynającą postępowanie w poszczególnych trybach postępowania, tj. publiczne ogłoszenie o zamówieniu lub przesłanie zaproszenia do składania ofert albo przesłanie zaproszenia do negocjacji w celu dokonania wyboru oferty wykonawcy, z którym zostanie zawarta umowa w sprawie zamówienia publicznego, lub - w przypadku trybu zamówienia z wolnej ręki - wynegocjowanie postanowień takiej umowy.

Punkt 3. Należy wpisać datę udzielenia zamówienia oraz nazwę wybranego wykonawcy. Za datę tę uważać należy datę zawarcia umowy w sprawie zamówienia publicznego z wykonawcą wybranym w ramach przeprowadzonego postępowania.

Punkt 4. Należy wpisać datę wpływu dokumentacji z postępowania o udzielenia zamówienia publicznego do Instytucji pośredniczącej.

Punkt 5. Należy, na podstawie przedłożonych dokumentów z postępowania, ustalić czy postępowanie o udzielenie zamówienia publicznego dotyczyło: wykonania robót budowlanych, dostaw lub usług w rozumieniu ustawy Pzp.

Punkt 6. Należy wpisać przedmiot zamówienia zgodnie ze specyfikacją istotnych warunków zamówienia lub w przypadku zastosowania trybów, w których nie występuje SIWZ, zgodną z dokumentem opisującym przedmiot zamówienia.

Punkt 7. Należy, na podstawie przedłożonych dokumentów, ustalić i wpisać tryb postępowania o udzielenie zamówienia publicznego, który zastosował Beneficjent i wyniku którego udzielił zamówienia publicznego, tj. :

- tryb podstawowy udzielania zamówienia: przetarg nieograniczony albo przetarg ograniczony
- pozostałe tryby: negocjacje z ogłoszeniem albo dialog konkurencyjny albo negocjacje bez ogłoszenia albo zamówienie z wolnej ręki albo zapytanie o cenę albo partnerstwo innowacyjne albo licytacja elektroniczna – stosowane tylko w przypadkach określonych w ustawie Pzp.

Punkt 8. Należy zweryfikować w oparciu o datę wpływu dokumentacji do Instytucji pośredniczącej i postanowienia umowy o dofinansowanie, zgodnie z którymi Beneficjent powinien przedłożyć dokumentację z przeprowadzonego postępowania o udzielenie zamówienia publicznego odpowiednio w terminach:

- a) w terminie 30 dni od dnia zawarcia umowy dofinansowanie, jeżeli przed jej zawarciem została zawarta umowa z wykonawcą, lub
- b) w terminie 30 dni od dnia zawarcia umowy z wykonawcą, jeżeli umowa z wykonawcą została zawarta po dniu zawarcia umowy o dofinansowanie,

c) nie później niż w dniu złożenia wniosku o płatność, w którym zostały ujęte poniesione wydatki wynikające z przeprowadzonego postępowania o udzielenie zamówienia publicznego, w przypadku gdy umowa z wykonawcą została zawarta w terminie krótszym niż 30 dni przed upływem terminu złożenia tego wniosku o płatność.

Odpowiedź ND należy zaznaczyć, w przypadku, gdy wartość zamówienia jest niższa niż 30 tys. euro (wartość przeliczona z PLN wg. rozporządzenia Prezesa Rady Ministrów w sprawie średniego kursu złotego w stosunku do euro stanowiącego podstawę przeliczania wartości zamówień publicznych).

Odpowiedź TAK należy zaznaczyć, w przypadku, gdy dokumentację złożono w terminie zgodnym z umową o dofinansowanie.

Odpowiedź NIE należy zaznaczyć w przypadku, gdy dokumentację złożono po upływie terminów określonych w umowie o dofinansowanie.

Uwaga !!

- 1) Mając na uwadze, że przepisy prawa regulujące zasady przyznawania pomocy w ramach poszczególnych działań PO RiM ani postanowienia wzorów umów o dofinansowanie nie zawierają sankcji za nieterminowe przedłożenie dokumentacji z postępowania o udzielenie zamówienia publicznego, ocena postępowania jest przeprowadzana (o ile nie zaistnieją wyłączenia z art. 3, art. 4, art. 4b, art. 4d ustawy Pzp2004) nawet w przypadku, gdy dokumentacja z postępowania o udzielenie zamówienia publicznego zostanie przedłożona z uchybieniem terminów z umowy o dofinansowanie. Skutkiem nie terminowego złożenia dokumentacji z postępowania o udzielenie zamówienia publicznego może być wydłużenie terminu rozpatrywania wniosku o płatność, w ramach którego planowane jest rozliczenie wydatków objętych tym postępowaniem.
- 2) W przypadku, gdy dokumentacja z postępowania o udzielenie zamówienia publicznego nie została złożona w terminach określonych w ppkt a)-b) albo została złożona w terminie, o którym mowa w ppkt c), do oceny wniosku o płatność, w ramach którego będą rozliczane wydatki objęte tym postępowaniem o udzielenie zamówienia publicznego można przystąpić dopiero po zakończeniu oceny przedłożonej dokumentacji z przeprowadzonego postępowania o udzielenie zamówienia publicznego.

Punkt 9. Odpowiedź TAK należy zaznaczyć, w przypadku gdy:

- 1) Beneficjent jest podmiotem, o którym mowa w art. 3 ustawy Pzp, oraz
- 2) rodzaj/ przedmiot zamówienia publicznego lub konkursu nie podlega wyłączeniu, o którym mowa w art. 4, art. 4b, art. 4d ustawy Pzp z obowiązku stosowania przepisów ustawy Pzp, (wyłączenia, o których mowa powyżej, stanowiące wyjątek od zasady udzielania zamówień publicznych na podstawie ustawy Pzp, nie mogą być interpretowane rozszerzająco).

Odpowiedź ND może być zaznaczona w jednym z dwóch przypadków, jeżeli:

- 1) Beneficjent nie jest podmiotem, o którym mowa w art. 3 ustawy Pzp, albo
- 2) Beneficjent jest podmiotem, o którym mowa w art. 3 ustawy Pzp, ale rodzaj/ przedmiot zamówienia publicznego lub konkursu podlega, zgodnie z art. 4, art. 4b, art. 4d ustawy Pzp, wyłączeniu z obowiązku stosowania przepisów ustawy Pzp (wyłączenia, o których mowa powyżej, stanowiące wyjątek od zasady udzielania zamówień publicznych na podstawie ustawy Pzp, nie mogą być interpretowane rozszerzająco). Odpowiedź ND należy zaznaczyć także w przypadku, gdy pomimo, okoliczności, o których mowa w ppkt) 1 lub ppkt) 2 przeprowadzono, w oparciu o przepisy ustawy Pzp, postępowanie o udzielenie zamówienia publicznego – Instytucja pośrednicząca nie jest zobowiązana do oceny tego postępowania.

W przypadku udzielenia odpowiedzi ND należy:

- przejść do części karty: CZEŚĆ I. WERYFIKACJA WSTĘPNA WYNIK, zaznaczyć odpowiedź w pkt 1 *Ocena postępowania o udzielenie zamówienia publicznego nie jest wymagana*, i po złożeniu podpisów pod tą częścią karty,
- przejść do części karty CZEŚĆ V. KOŃCOWY WYNIK WERYFIKACJI POPRAWNOŚCI PRZEPROWADZENIA POSTĘPOWANIA, w której po zaznaczeniu odpowiedzi *Ocena postępowania o udzielenie zamówienia publicznego nie jest wymagana* i złożeniu podpisów należy zakończyć ocenę postępowania o udzielenie zamówienia publicznego.

Uwaga!

Beneficjent, nawet przy braku obowiązku stosowania ustawy Pzp2004 z powodu wartości planowanego zamówienia (art. 4 pkt 8 ustawy Pzp2004: *Ustawy nie stosuje się do zamówień i konkursów, których wartość nie przekracza wyrażonej w złotych równowartości kwoty 30 000 euro*), powinien, stosując zasady szacowania z art. 32-35 ustawy Pzp2004 oszacować wartość planowanego zamówienia. W związku z powyższym, w przypadku, gdy wartość zamówienia jest niższa niż 30 tys. euro, ale pracownicy oceniający podejmują uzasadnione wątpliwości, że mogło dojść do niedozwolonego podziału zamówienia celem wyłączenia jurysdykcji ustawy Pzp2004, należy w oparciu o *plan postępowań o udzielenie zamówień* (o którym w art. 13 i art. 13a ustawy Pzp2004) zamieszczony na stronie internetowej beneficjenta, zweryfikować, tożsamość przedmiotową zamówienia (dostawy, usługi, roboty budowlane były tego samego rodzaju i o tym samym lub podobnym przeznaczeniu), tożsamość czasową zamówienia (możliwe było udzielenie zamówienia w tym samym czasie) i możliwość wykonania zamówienia przez jednego wykonawcę. W przypadku, gdy po przeprowadzeniu analizy, w sposób, o którym mowa powyżej nadal istnieją uzasadnione wątpliwości, że mogło dojść do niedozwolonego podziału zamówienia celem wyłączenia jurysdykcji ustawy Pzp2004, należy zaznaczyć odpowiedź D W/U, oraz:

- przejść do części karty: CZEŚĆ I. WERYFIKACJA WSTĘPNA – WYNIK i zaznaczyć odpowiedź w pkt *Wymagane wezwanie do złożenia wyjaśnień w zakresie obowiązku stosowania ustawy Pzp2004, w tym w zakresie wyjaśnienia, czy doszło do niedozwolonego podziału na części zamówienia publicznego* oraz
- zakres wymaganych wyjaśnień wskazać w piśmie P-2/468 oraz w części karty *IVA. WYMAGANE WYJAŚNIENIA*.

W przypadku, gdy po złożeniu wyjaśnień:

- 1) zostanie stwierdzone, że nie doszło do niedozwolonego podziału zamówienia celem wyłączenia jurysdykcji ustawy Pzp2004, należy ponownie, zgodnie z ww. zasadami wypełniania karty wypełnić część karty CZEŚĆ I. WERYFIKACJA WSTĘPNA WYNIK, (odpowiedź w pkt 1 *Ocena postępowania o udzielenie zamówienia publicznego nie jest wymagana*) i po złożeniu podpisów pod tą częścią karty, przejść do części karty CZEŚĆ V. KOŃCOWY WYNIK WERYFIKACJI POPRAWNOŚCI PRZEPROWADZENIA POSTĘPOWANIA, w której po zaznaczeniu odpowiedzi *Ocena postępowania o udzielenie zamówienia publicznego nie jest wymagana* i złożeniu podpisów należy zakończyć ocenę postępowania o udzielenie zamówienia publicznego,
- 2) zostanie stwierdzone, że doszło do niedozwolonego podziału zamówienia celem wyłączenia jurysdykcji ustawy Pzp2004, należy zastosować korektę finansową zgodnie z *Załącznikiem do decyzji Komisji*, tj. należy:
 - przejść do części karty CZEŚĆ V. KOŃCOWY WYNIK WERYFIKACJI POPRAWNOŚCI PRZEPROWADZENIA POSTĘPOWANIA, (odpowiednie zaznaczenie pkt 3 albo 4)
 - poinformować Beneficjenta odpowiednio pismem P-4/468 albo P-5/468 o naruszeniu przepisów o zamówieniach publicznych.

Punkt 10. Kontrola uprzednia jest obligatoryjnie przeprowadzana przez Prezesa UZP po wyborze wykonawców w ramach postępowań, w ramach których planowane jest udzielenie zamówień (lub umów ramowych) współfinansowanych ze środków Unii Europejskiej, których wartość:

- w przypadku robót budowlanych - jest równa lub przekracza wyrażoną w złotych równowartość kwoty 20 000 000 euro,
- w przypadku dostaw lub usług - jest równa lub przekracza wyrażoną w złotych równowartość kwoty 10 000 000 euro.

Do czasu doręczenia Beneficjentowi, przez Prezesa UZP, informacji o wyniku kontroli uprzedniej, Beneficjent nie może zawrzeć umowy w sprawie udzielenia zamówienia publicznego.

Kontrola uprzednia została uregulowana w art. 169-171a ustawy Pzp.

Odpowiedź TAK należy zaznaczyć, jeżeli zaistniały ww. przesłanki dotyczące obligatoryjnej kontroli uprzedniej – w takim przypadku należy wypełnić część CZEŚĆ IA KONTROLA UPRZEDNIA.

Odpowiedź ND należy zaznaczyć, jeżeli nie zaistniały ww. przesłanki dotyczące obligatoryjnej kontroli uprzedniej.

Odpowiedź D W/U należy zaznaczyć, jeżeli na podstawie stanu faktycznego wynikającego z przedstawionych dokumentów nie można udzielić jednoznacznej odpowiedzi TAK lub ND.

Uwaga !

Pomimo udzielenia odpowiedzi D W/U, z uwagi iż wartość zamówień dla których określono obowiązek kontroli uprzedniej przekracza wartość 30 tys. EURO, w części karty CZEŚĆ I. WERYFIKACJA WSTĘPNA WYNIK należy udzielić odpowiedzi w pkt 2 *Ocena postępowania o udzielenie zamówienia publicznego jest wymagana*. Do usunięcia braków/złożenia wyjaśnień w zakresie dokumentacji potwierdzającej/wykluczającej obligatoryjną kontrolę uprzednią należy wezwać w ramach oceny przeprowadzonej w oparciu o część karty CZEŚĆ II *WERYFIKACJA KOMPLETNOŚCI DOKUMENTACJI I POPRAWNOŚCI PRZEPROWADZONEGO POSTĘPOWANIA*.

CZEŚĆ I WERYFIKACJA WSTĘPNA - WYNIK

Punkt 1. Należy zaznaczyć w przypadku, gdy zaistniały przesłanki podmiotowe (art. 3 ustawy Pzp) albo przedmiotowe (art. 4, art. 4b, art. 4d ustawy Pzp) wyłączające obowiązek stosowania przepisów ustawy Pzp, tj. udzielono odpowiedzi ND w pkt 9 oraz pkt 10 CZEŚĆ I WERYFIKACJA WSTĘPNA.

Punkt 2. Należy zaznaczyć w przypadku, gdy nie zaistniały przesłanki wyłączające obowiązek stosowania przepisów ustawy Pzp, tj. udzielono odpowiedzi TAK w pkt 9 w części karty CZEŚĆ I WERYFIKACJA WSTĘPNA oraz udzielono odpowiedzi TAK lub D W/U lub ND w pkt 10 wymienionej części karty.

CZEŚĆ IA KONTROLA UPRZEDNIA

Punkt 1. Kontrola uprzednia została uregulowana w art. 169-171a ustawy Pzp. W przypadku, gdy postępowanie zostało objęte kontrolą uprzednią (zaznaczono pole TAK w pkt 10 w części karty CZEŚĆ I. WERYFIKACJA WSTĘPNA), należy sprawdzić, czy Beneficjent dostarczył informację o wyniku kontroli uprzedniej o której mowa w art. 171 ustawy Pzp. W przypadku, gdy dostarczono ww. informację i jest ona kompletna należy zaznaczyć odpowiedź TAK.

W przypadku, gdy nie dostarczono ww. informacji lub jest ona niekompletna, należy zaznaczyć pole D W/U.

W przypadku, gdy w części karty CZĘŚĆ I. WERYFIKACJA WSTĘPNA w pkt. 10 udzielono odpowiedzi ND, wówczas należy zaznaczyć odpowiedź ND także w niniejszym punkcie karty.

Punkt 1.1. W przypadku, gdy postępowanie zostało objęte kontrolą uprzednią, w ramach której Prezes UZP wydał zalecenia pokontrolne, należy zweryfikować czy Beneficjent usunął stwierdzone naruszenia przed zawarciem umowy w sprawie zamówienia publicznego.

Odpowiedź ND należy zaznaczyć, w przypadku, gdy Prezes UZP nie wydał zaleceń pokontrolnych.

Odpowiedź TAK należy zaznaczyć, gdy zalecenia pokontrolne zostały wydane i Beneficjent je wykonał przed zawarciem umowy w sprawie zamówienia publicznego.

Odpowiedź NIE należy zaznaczyć, gdy zalecenia pokontrolne zostały wydane i Beneficjent ich nie wykonał przed zawarciem umowy w sprawie zamówienia publicznego. W takim przypadku, po przeprowadzeniu oceny w oparciu o niniejszą kartę, zostaną zastosowane, w zależności od charakteru naruszenia korekty finansowe określone w *Załączniku do decyzji Komisji*.

Odpowiedź D W/U należy zaznaczyć w przypadku, gdy na podstawie przedłożonej dokumentacji nie jest możliwe jednoznaczne udzielenie odpowiedzi na niniejsze pytanie (m.in. zaznaczono odpowiedź D W/U w pkt 1). Do usunięcia braków/złożenia wyjaśnień w zakresie dokumentacji potwierdzającej/wykluczającej obowiązkową kontrolę uprzednią należy wezwać w ramach oceny przeprowadzonej w oparciu o część karty CZĘŚĆ II *WERYFIKACJA KOMPLETNOŚCI DOKUMENTACJI I POPRAWNOŚCI PRZEPROWADZONEGO POSTĘPOWANIA*.

Punkt 1.2 W przypadku, gdy w ramach zaleceń pokontrolnych Prezes UZP stwierdził, iż zasadnym jest unieważnienie postępowania należy zaznaczyć odpowiedź TAK a następnie przejść do:

- części karty CZĘŚĆ V. *KOŃCOWY WYNIK WERYFIKACJI KOMPLETNOŚCI DOKUMENTACJI I POPRAWNOŚCI PRZEPROWADZENIA POSTĘPOWANIA*, w której powinna zostać zaznaczona odpowiedź *Postępowanie o udzielenie zamówienia publicznego przeprowadzone z naruszeniem przepisów o zamówieniach publicznych w związku ze stwierdzeniem (w wyniku kontroli uprzedniej) przez Prezesa UZP, że postępowanie powinno zostać unieważnione –korekta 100%*. W takim przypadku zostanie zastosowana, w zależności od rodzaju naruszenia, odpowiednia 100% korekta finansowa określona w *Załączniku do decyzji Komisji*.

Odpowiedź ND należy zaznaczyć, w przypadku, gdy Prezes UZP nie wydał zaleceń pokontrolnych albo w ramach wydanych zaleceń nie stwierdził naruszeń skutkujących unieważnieniem postępowania. Odpowiedź D W/U należy zaznaczyć w przypadku, gdy na podstawie przedłożonej dokumentacji nie jest możliwe jednoznaczne udzielenie odpowiedzi na niniejsze pytanie.

Uwaga!

W przypadku, gdy Beneficjent zgłosił do Prezesa UZP zastrzeżenia, (w odpowiedzi na zalecenia pokontrolne), przy ocenie wypełnienia zaleceń pokontrolnych należy uwzględnić także odpowiedź Prezesa UZP, skierowaną do Beneficjenta, o ostatecznym rozpatrzeniu zastrzeżeń.

CZĘŚĆ II

WERYFIKACJA KOMPLETNOŚCI DOKUMENTACJI I POPRAWNOŚCI PRZEPROWADZONEGO POSTĘPOWANIA

INFORMACJE OGÓLNE

1. Dokumentacja z postępowania o udzielenie zamówienia publicznego, powinna zostać przedłożona w formie kopii potwierdzonych za zgodność z oryginałem przez osobę pełniącą funkcję kierownika zamawiającego (Beneficjenta) lub osobę przez niego upoważnioną. Jeżeli którykolwiek z dokumentów został złożony w formie innej, niż wskazano powyżej (poza formą określoną w R2) należy uznać, że dokument/załącznik nie został dostarczony i wezwać Beneficjenta do usunięcia braku w tym zakresie lub wezwać Beneficjenta do siedziby Samorządu Województwa w celu dokonania potwierdzenia „za zgodność z oryginałem” niepotwierdzonych dokumentów. A także potwierdzić dokonanie tej czynności notatką służbową sporządzoną przez pracownika weryfikującego w dniu dokonania czynności przez Beneficjenta. Do usunięcia braku należy wezwać także w przypadku, gdy dany dokument nie został podpisany w wymaganych miejscach przez Beneficjenta lub osobę przez niego upoważnioną.
2. Jeżeli Beneficjent dołączył dodatkowe, nie wymagane wprost przepisami ustawy Pzp, dokumenty, należy wymienić je w karcie weryfikacji, w pkt. *Inne dokumenty* – przedłożenie przez Beneficjenta dodatkowych dokumentów może świadczyć o zaistnieniu okoliczności, w których Beneficjent miał obowiązek sporządzenia dodatkowych dokumentów, właściwych wyłącznie konkretnemu postępowaniu.
3. Jeżeli rodzaj postępowania wskazywał na konieczność zamieszczenia ogłoszenia m.in. w ogólnodostępnym miejscu w siedzibie Beneficjenta, w przypadku braku dokumentów potwierdzających tą czynność, jako dowód zamieszczenia ogłoszenia traktuje się zapis o wykonaniu tej czynności zawarty w protokole postępowania o udzielenie zamówienia publicznego. Analogiczne rozwiązanie należy zastosować w przypadku publikacji zawiadomienia o wyborze najkorzystniejszej oferty – o ile dotyczy.
4. Treść poszczególnych pytań w karcie odsyła do konkretnych przepisów ustawy Pzp. W związku z powyższym, dokonując oceny postępowania o udzielenie zamówienia publicznego należy, równoległe z niniejszą instrukcją, czytać ustawę Pzp.
5. **Do teczki sprawy dołączona jest CZĘŚĆ II K-2/447 odzwierciedlająca weryfikację postępowania przeprowadzonego w odpowiednim trybie, np. przetarg nieograniczony. Nie ma potrzeby drukowania części karty dla trybów, które nie dotyczą danego postępowania.**
6. Każda z sekcji dotycząca danego trybu zawiera pytania pozwalające na weryfikację *Kompletności dokumentów* oraz *Poprawności przeprowadzonego postępowania*.
Udzielenie, w zakresie *Kompletności dokumentów* odpowiedzi:
TAK – oznacza, że przedłożono prawidłowy dokument, tj. zawierający wymagane elementy i posiadający wymaganą formę
ND – oznacza, że dokument nie jest wymagany
D W/U – oznacza, że dokument pomimo, że jest wymagany nie została przedłożony albo, jeżeli został przedłożony jest nieprawidłowy – Beneficjent powinien zostać wezwany do usunięcia braku
Udzielenie, w zakresie *Poprawności przeprowadzonego postępowania* odpowiedzi:
TAK – oznacza, że warunek, o którym mowa w danym pytaniu został prawidłowo wypełniony,
NIE – oznacza, że warunek, o którym mowa w danym pytaniu nie został prawidłowo wypełniony i powinna zostać naliczona korekta finansowa (biorąc pod uwagę, że każde zaznaczenie pola NIE może skutkować korektą finansową, należy w każdym uzasadnionym przypadku dane zagadnienie kierować do wyjaśnienia/uzupełnienia)
ND – oznacza, że warunek nie dotyczy Beneficjenta

D W/U – oznacza, że nie jest możliwe jednoznaczne udzielenie odpowiedzi na pytanie przed uzyskaniem wyjaśnień od Beneficjenta– Beneficjent powinien zostać wezwany do złożenia wyjaśnień.

WYJAŚNIENIA DO POSZCZEGÓLNYCH SEKCJI W CZĘŚCI II KARTY

Punkt I. Postępowanie o udzielenie zamówienia publicznego przeprowadzono w trybie podstawowym w rozumieniu art. 10 ust. 1 ustawy Pzp.

Odpowiedź:

- TAK, należy zaznaczyć w przypadku, gdy w pkt 7 części karty CZĘŚĆ I. WERYFIKACJA WSTĘPNA wpisano *przetarg ograniczony* albo *przetarg nieograniczony*. W przypadku zaznaczenia odpowiedzi TAK należy wypełnić odpowiednio sekcję karty:

1. *Przetarg nieograniczony*, albo
2. *Przetarg ograniczony*

Odpowiedź ND należy zaznaczyć w przypadku, gdy w pkt 7 części karty CZĘŚĆ I. WERYFIKACJA WSTĘPNA wpisano inny tryb niż *przetarg ograniczony* albo *przetarg nieograniczony*. W takim przypadku sekcje karty: 1 *Przetarg nieograniczony*; 2 *Przetarg ograniczony* należy pozostawić niewypełnione.

Punkt II. Postępowanie o udzielenie zamówienia publicznego przeprowadzono w trybie określonym w art. 10 ust. 2 ustawy Pzp.

Odpowiedź:

- TAK, należy zaznaczyć w przypadku, gdy w pkt 7 części karty CZĘŚĆ I. WERYFIKACJA WSTĘPNA wpisano: negocjacje z ogłoszeniem albo dialog konkurencyjny albo negocjacje bez ogłoszenia albo zamówienie z wolnej ręki albo zapytanie o cenę albo partnerstwo innowacyjne albo licytacja elektroniczna.

W takim przypadku należy odpowiednio wypełnić jedną z sekcji karty:

1. *Negocjacje z ogłoszeniem*, albo
2. *Dialog konkurencyjny*, albo
3. *Negocjacje bez ogłoszenia*, albo
4. *Zamówienie z wolnej ręki*, albo
5. *Zapytanie o cenę*, albo
6. *Partnerstwo innowacyjne*, albo
7. *Licytacja elektroniczna*.

Odpowiedź ND należy zaznaczyć w przypadku, gdy w pkt 7 części karty CZĘŚĆ I. WERYFIKACJA WSTĘPNA wpisano inny tryb niż jeden z wyżej wymienionych. W takim przypadku poszczególne sekcje karty należy pozostawić niewypełnione.

Punkt III Zamówienia, związanego z wykonywaniem umowy koncesji na roboty budowlane, udzielił koncesjonariusz robót budowlanych, tj. podmiot z którym zawarto umowę koncesji na roboty budowlane na podstawie przepisów Ustawy z dnia 21 października 2016 r. o umowie koncesji na roboty budowlane lub usługi (Dz. U. z 2019 r., poz. 1528, z późn. zm.).

Sekcja karty jest wypełniana dodatkowo, tj. niezależnie od sekcji I albo II w przypadku, gdy zamówienia, związanego z wykonywaniem umowy koncesji na roboty budowlane, udzielił koncesjonariusz robót budowlanych, tj. podmiot z którym zawarto umowę koncesji na roboty budowlane na podstawie przepisów Ustawy z dnia 21 października 2016 r. o umowie koncesji na roboty budowlane lub usługi (Dz. U. z 2021 r. poz. 541, z późn. zm.).

Uwaga !

Dla postępowań przeprowadzonych przed dniem wejścia w życie *Ustawy z dnia 21 października 2016 r. o umowie koncesji na roboty budowlane lub usługi* (Dz. U. z 2021 r. poz. 541, z późn. zm.), należy zweryfikować, czy postępowanie zostało przeprowadzone zgodnie z przepisami, o których mowa w rozdziale 12 ww. ustawy *Przepisy przejściowe i końcowe*.

CZĘŚĆ III

WSTĘPNY WYNIK WERYFIKACJI KOMPLETNOŚCI DOKUMENTACJI I POPRAWNOŚCI PRZEPROWADZENIA POSTĘPOWANIA

Jeżeli w odniesieniu do wszystkich pytań części II Karty zaznaczono odpowiedź TAK lub ND, w części III *Wstępny wynik weryfikacji kompletności dokumentacji i poprawności przeprowadzenia postępowania*, należy zaznaczyć odpowiedź TAK przy stwierdzeniu 1. *Postępowanie o udzielenie zamówienia publicznego przeprowadzone bez naruszeń przepisów o zamówieniach publicznych*, a następnie należy przejść do części **CZĘŚĆ V KOŃCOWY WYNIK WERYFIKACJI POPRAWNOŚCI PRZEPROWADZENIA POSTĘPOWANIA**, w której należy zaznaczyć odpowiedź 2. *Postępowanie o udzielenie zamówienia publicznego przeprowadzone bez naruszeń przepisów o zamówieniach publicznych*. W takim przypadku do Beneficjenta należy wysłać pismo P-3/447.

Jeżeli w części II Karty zaznaczono, choć jedną odpowiedź D W/U, bez żadnego NIE, wówczas należy zaznaczyć odpowiedź TAK przy stwierdzeniu 2. *Wymagane wezwanie do usunięcia braków/ złożenia wyjaśnień*, a następnie należy przejść do części **III.A STWIERDZONE BRAKI, KTÓRYCH USUNIĘCIE JEST WYMAGANE /WYMAGANE ZŁOŻENIE WYJAŚNIENI**, w której należy wymienić stwierdzone braki/wymagane wyjaśnienia. W takim przypadku do Beneficjenta wysyłane jest pismo P-2/447.

Jeżeli w części II Karty zaznaczono, choć jedną odpowiedź NIE, wówczas należy zaznaczyć pole TAK odpowiednio przy stwierdzeniu:

- *Postępowanie o udzielenie zamówienia publicznego przeprowadzone z naruszeniem przepisów o zamówieniach publicznych skutkujących nałożeniem korekty finansowej w wysokości..... %*, albo
- *Postępowanie o udzielenie zamówienia publicznego przeprowadzone z naruszeniem przepisów o zamówieniach publicznych skutkujących nałożeniem korekty finansowej w wysokości 100 %*.

W takim przypadku do Beneficjenta jest wysyłane odpowiednio pismo P-4/447 albo P-5/447. Zasady ustalania kwoty korekty finansowej wyjaśniono w niniejszej Instrukcji w pkt 18 ZALECENIA OGÓLNE. W takim przypadku należy przejść do części **CZĘŚĆ V KOŃCOWY WYNIK WERYFIKACJI POPRAWNOŚCI PRZEPROWADZENIA POSTĘPOWANIA**, w której należy zaznaczyć odpowiednio TAK w pkt 3 albo pkt 4.

W przypadku, gdy po ocenie przeprowadzonej w oparciu o część II Karty, zostanie stwierdzone, że wymagany jest uzyskanie opinii innego podmiotu lub wystąpienie z wnioskiem do Prezesa UZP o przeprowadzenie kontroli doraźnej, należy zaznaczyć TAK w pkt 5. Następnie należy pisemnie wystąpić do właściwego podmiotu o opinię w sprawie jednocześnie informując Beneficjenta pismem P-6/447 o tym fakcie. Po uzyskaniu opinii/wyników kontroli doraźnej, należy (w zależności od stanu faktycznego i prawnego) dodatkowo zaznaczyć jedną z odpowiedzi TAK odpowiednio w pkt 1- 4 oraz zastosować dalszy tryb postępowania w zależności od wybranej odpowiedzi.

CZĘŚĆ III.A
STWIERDZONE BRAKI, KTÓRYCH USUNIĘCIE JEST WYMAGANE /
WYMAGANE ZŁOŻENIE WYJAŚNIEŃ

Braki, których usunięcie jest wymagane/Kwestie wymagające wyjaśnienia

Należy wyszczególnić braki, których usunięcie jest wymagane/ kwestie wymagające wyjaśnienia, tj. pola w części II przy którym zaznaczono odpowiedź D W/U.
Odpowiedzi TAK, NIE lub D W/U należy zakreślić dopiero po złożeniu przez Beneficjenta odpowiedzi na pismo P-2/447.

Termin, w którym należy usunąć braki/złożyć wyjaśnienia

Po otrzymaniu potwierdzenia odbioru przez Beneficjenta pisma P-2/447 należy ustalić termin, w którym powinny zostać usunięte braki/ złożone wyjaśnienia.

Termin, w którym usunięto braki / złożono wyjaśnienia:

Należy wpisać termin złożenia przez Beneficjenta wyjaśnień/usunięcia braków.

CZĘŚĆ IV
WYNIK WERYFIKACJI KOMPLETNOŚCI DOKUMENTACJI
I POPRAWNOŚCI PRZEPROWADZENIA POSTĘPOWANIA PO USUNIĘCIU BRAKÓW/
ZŁOŻENIU WYJAŚNIEŃ

Jeżeli w części III.A STWIERDZONE BRAKI, KTÓRYCH USUNIĘCIE JEST WYMAGANE /WYMAGANE ZŁOŻENIE WYJAŚNIEŃ wszystkie pola zostaną wypełnione na TAK, wówczas w części IV należy zaznaczyć pole TAK przy stwierdzeniu 1. *Postępowanie o udzielenie zamówienia publicznego przeprowadzono bez naruszeń przepisów o zamówieniach publicznych*, a następnie należy przejść do części V, w której należy potwierdzić udzielając odpowiedzi TAK w pkt 2, że postępowanie o udzielenie zamówienia publicznego przeprowadzono bez naruszeń przepisów o zamówieniach publicznych. W takim przypadku do Beneficjenta jest wysyłane pismo P-3/447.

Jeżeli w części III.A STWIERDZONE BRAKI, KTÓRYCH USUNIĘCIE JEST WYMAGANE /WYMAGANE ZŁOŻENIE WYJAŚNIEŃ, choć jedno pole zostanie wypełnione na D W/U, bez żadnego NIE, wówczas w części IV należy zaznaczyć pole TAK przy stwierdzeniu 2. *Wymagane wezwanie do złożenia dodatkowych wyjaśnień*. Następnie należy przejść do części IV.A *Wymagane/ wyjaśnienia*, w której należy wymienić wymagane wyjaśnienia. W takim przypadku do Beneficjenta wysyłane jest pismo P-2/447.

Jeżeli w części III.A STWIERDZONE BRAKI, KTÓRYCH USUNIĘCIE JEST WYMAGANE /WYMAGANE ZŁOŻENIE WYJAŚNIEŃ, choć jedno pole zostanie wypełnione na NIE, wówczas należy dokonać oceny postępowania o udzielenie zamówienia publicznego w oparciu o posiadane dokumenty, tj. w przypadku gdy na podstawie dotychczas posiadanych dokumentów nie jest możliwe potwierdzenie, że postępowanie zostało przeprowadzone bez naruszeń przepisów o zamówieniach publicznych

w sposób, który miał albo mógłby mieć wpływ na wynik postępowania o udzielenie zamówienia publicznego - w części IV należy zaznaczyć pole TAK odpowiednio przy stwierdzeniu:

- *Postępowanie o udzielenie zamówienia publicznego przeprowadzone z naruszeniem przepisów o zamówieniach publicznych skutkujących nałożeniem korekty finansowej w wysokości..... %, albo*
- *Postępowanie o udzielenie zamówienia publicznego przeprowadzone z naruszeniem przepisów o zamówieniach publicznych skutkujących nałożeniem korekty finansowej w wysokości 100 %.*

W takim przypadku do Beneficjenta jest wysyłane odpowiednio pismo P-4/447 albo P-5/447. Zasady ustalania kwoty korekty finansowej wyjaśniono w niniejszej Instrukcji w pkt. 18 ZALECENIA OGÓLNE. W takim przypadku należy także przejść do części V *KOŃCOWY WYNIK WERYFIKACJI POPRAWNOŚCI PRZEPROWADZENIA POSTĘPOWANIA*, w której należy zaznaczyć odpowiednio TAK w pkt 3 albo pkt 4.

W przypadku, gdy po ocenie przeprowadzonej w oparciu o część III.A karty, zostanie stwierdzone, że wymagany jest uzyskanie opinii innego podmiotu lub wystąpienie z wnioskiem do Prezesa UZP o przeprowadzenie kontroli doraźnej, należy zaznaczyć części IV karty odpowiedź TAK w pkt 5. Następnie należy pisemnie wystąpić do właściwego podmiotu o opinię w sprawie jednocześnie informując Beneficjenta pismem P-6/447 o tym fakcie. Po uzyskaniu opinii/wyników kontroli doraźnej, należy (w zależności od stanu faktycznego i prawnego) dodatkowo zaznaczyć jedną z odpowiedzi TAK odpowiednio w pkt. 1- 4 oraz zastosować dalszy tryb postępowania w zależności od wybranej odpowiedzi.

CZĘŚĆ IVA. WYMAGANE WYJAŚNIENIA

Kwestie wymagające wyjaśnienia

Należy wyszczególnić kwestie wymagające wyjaśnienia.

Odpowiedzi TAK lub NIE należy zakreślić dopiero po dokonaniu wyjaśnień przez Beneficjenta.

W przypadku, gdy wyjaśnienie złożono w wymaganym zakresie, terminie i oceniono je pozytywnie należy zakreślić odpowiedź TAK.

W przypadku, gdy wyjaśnień nie złożono albo złożono w zakresie innym/mniejszym niż wymagany, złożono po terminie, należy zakreślić odpowiedź NIE.

Termin, w którym należy złożyć wyjaśnienia

Po otrzymaniu potwierdzenia odbioru przez Beneficjenta pisma P-2/447 należy ustalić termin, w którym powinny zostać złożone wyjaśnienia.

Termin złożenia wyjaśnień

Należy wpisać termin złożenia wyjaśnień przez Beneficjenta.

CZĘŚĆ V KOŃCOWY WYNIK WERYFIKACJI POPRAWNOŚCI PRZEPROWADZENIA POSTĘPOWANIA

Jeżeli zaznaczono TAK w pkt 1 części *CZEŚĆ I WERYFIKACJA WSTĘPNA WYNIK* wówczas w części V należy zaznaczyć pole TAK przy stwierdzeniu *1. Ocena postępowania o udzielenie zamówienia publicznego nie jest wymagana.*

Jeżeli w części IVA. Wymagane wyjaśnienia wszystkie pola zostaną wypełnione na TAK wówczas w części V należy zaznaczyć pole TAK przy stwierdzeniu *2. Postępowanie o udzielenie zamówienia publicznego przeprowadzone bez naruszeń przepisów o zamówieniach publicznych.* W takim przypadku należy wysłać Beneficjenta pismo P-3/447.

Jeżeli w części IVA. *Wymagane wyjaśnienia*, choć jedno pole zostanie wypełnione na NIE, wówczas należy dokonać oceny postępowania o udzielenie zamówienia publicznego w oparciu o posiadane dokumenty, tj. w przypadku gdy na podstawie dotychczas posiadanych dokumentów nie jest możliwe potwierdzenie, że postępowanie zostało przeprowadzone bez naruszeń przepisów o zamówieniach publicznych w sposób, który miał albo mógłby mieć wpływ na wynik postępowania o udzielenie zamówienia publicznego - w części IV należy zaznaczyć pole TAK odpowiednio przy stwierdzeniu w części V należy zaznaczyć pole TAK odpowiednio przy stwierdzeniu:

- *Postępowanie o udzielenie zamówienia publicznego przeprowadzone z naruszeniem przepisów o zamówieniach publicznych skutkujących nałożeniem korekty finansowej w wysokości..... %, albo*
- *Postępowanie o udzielenie zamówienia publicznego przeprowadzone z naruszeniem przepisów o zamówieniach publicznych skutkujących nałożeniem korekty finansowej w wysokości 100 %.*

W takim przypadku do Beneficjenta jest wysyłane odpowiednio pismo P-4/447 albo P-5/447 . Zasady ustalania kwoty korekty finansowej wyjaśniono w niniejszej Instrukcji w pkt. 18 ZALECENIA OGÓLNE.

Odpowiedź TAK w pkt 5 części V karty należy zaznaczyć w przypadku gdy postępowanie o udzielenie zamówienia publicznego podlegało kontroli uprzedniej Prezesa UZP, który stwierdził charakter naruszeń przepisów o zamówieniach publicznych powoduje, iż postępowanie powinno zostać unieważnione.

Po zakończeniu (zamknięciu) niniejszej karty należy wynik weryfikacji w niej uzyskany przenieść do karty K-3/447.

**ZBIORCZA KARTA WERYFIKACJI POSTĘPOWAŃ O UDZIELENIE ZAMÓWIENIA
PUBLICZNEGO, OBEJMUJĄCYCH WYDATKI ROZLICZANE W RAMACH JEDNEGO
WNIOSKU O PŁATNOŚĆ****Priorytet 4. Zwiększenie zatrudnienia i spójności terytorialnej****Działanie:**.....**Tytuł operacji:**.....

Nazwa Instytucji pośredniczącej:

Numer Umowy o dofinansowanie
operacjiImię i Nazwisko/ Nazwa
BeneficjentaKarta dotyczy wniosku o płatność za etap:¹

¹ wpisać nr etapu, jeżeli dotyczy wniosku o płatność końcową dodatkowo dopisać słowo „końcowy”
*niepotrzebne skreślić

PODSUMOWANIE PRZEPROWADZONYCH POSTĘPOWAŃ O UDZIELENIE ZAMÓWIENIA PUBLICZNEGO

I.A. Zestawienie przeprowadzonych postępowań o udzielenie zamówienia publicznego

l.p.	numer postępowania	ocena postępowania				ponowna ocena postępowania				data wpisu, imię i nazwisko osoby wpisującej, podpis
		nie stwierdzono naruszeń przepisów o zamówieniach publicznych	stwierdzono naruszenia przepisów o zamówieniach publicznych	korekta finansowa % ²	kwota (PLN) wydatków wyłączona z finansowania ze środków „PO RiM” ³	nie stwierdzono naruszeń przepisów o zamówieniach publicznych	stwierdzono naruszenia przepisów o zamówieniach publicznych	korekta finansowa % ²	kwota (PLN) wydatków wyłączona z finansowania ze środków „PO RiM” ³	
-1-	-2-	-3-	-4-	-5-	-6-	-7-	-8-	-9-	-10-	-11-
1.										
2.										
3.										
4.										
5.										
6.										
..										
				Razem						Razem

²wypełniane w przypadku zastosowania metody wskaźnikowej – należy pozostawić niewypełnione w przypadku metody dyferencyjnej

³wypełniane w przypadku zastosowania metody dyferencyjnej – należy pozostawić niewypełnione w przypadku metody wskaźnikowej

**INSTRUKCJA WYPEŁNIANIA ZBIORCZEJ KARTY WERYFIKACJI
POSTĘPOWAŃ O UDZIELENIE ZAMÓWIENIA PUBLICZNEGO,
OBEJMUJĄCYCH WYDATKI ROZLICZANE W RAMACH JEDNEGO WNIOSKU
O PŁATNOŚĆ**

ZALECENIA OGÓLNE

1. *Zbiorcza karta weryfikacji postępowań o udzielenie zamówienia publicznego jest podsumowaniem ocenionych postępowań o udzielenie zamówienia publicznego w ramach danego etapu, na podstawie Kart (K-1/447, K-2/447) weryfikacji postępowania o udzielenie zamówienia publicznego (jeden etap ↪ jedna karta K-3/447).*
2. *Zbiorczą kartę weryfikacji postępowań o udzielenie zamówienia publicznego, zwaną dalej Kartą zbiorczą, wypełnia się niezwłocznie po zakończeniu oceny danego postępowania o udzielenie zamówienia publicznego, zgodnie z niniejszą instrukcją poprzez:*
 - a) zaznaczenie symbolem X właściwego pola w kształcie prostokąta;
 - b) wpisanie w pola opisowe dat lub odpowiednich informacji;
 - c) podpisanie poszczególnych części Karty w oznaczonych miejscach przez osobę sporządzającą, sprawdzającą, podejmującą decyzję w przypadku braku zgodności stanowisk oraz zatwierdzającą dokument;
 - d) odatowanie wszystkich części Karty.
3. Wszystkie dokumenty robocze (notatki, wyliczenia, zapiski pracownika, dodatkowe materiały itd.) powstałe podczas oceny postępowania muszą być datowane, podpisane, opatrzone jednolitym znakiem sprawy oraz dołączane do teczki wniosku.
4. Zbiorcza Karta wypełniania jest przez pracownika weryfikującego.
5. W przypadku, gdy w wyniku ponownej oceny postępowania o udzielenie zamówienia publicznego podjęto rozstrzygnięcie inne niż pierwotnie należy, wynik ponownej oceny odzwierciedlić w Zbiorczej Karcie.

STRONA TYTUŁOWA

Pracownik wpisuje odpowiednie dane związane z kontrolowanym projektem:

- Priorytet
- Działanie
- Operacja
- Nazwa Instytucji pośredniczącej
- Numer Umowy o dofinansowanie
- Imię i nazwisko/nazwa Beneficjenta
- karta dotyczy wniosku o płatność za etap

PODSUMOWANIE PRZEPROWADZONYCH POSTĘPOWAŃ O UDZIELENIE ZAMÓWIENIA PUBLICZNEGO

Wypełnienie tabeli - kolumny:

1. *liczba porządkowa*,
2. *numer postępowania* - z karty K-1/447 lub K-2/447 (z pierwszej strony karty),
3. *nie stwierdzono naruszeń przepisów o zamówieniach publicznych* – należy wpisać „ocena pozytywna”, gdy postępowanie zostało przeprowadzone zgodnie z ustawą Pzp,
4. *stwierdzono naruszenia przepisów o zamówieniach publicznych* - należy wpisać „korekta”, gdy w karcie K-1/447 lub K-2/447 została zastosowana korekta finansowa,
5. *korekta finansowa %* - należy wpisać wysokość korekty finansowej – kolumna wypełniana w przypadku zastosowania „metody wskaźnikowej” – należy pozostawić niewypełnioną w przypadku „metody dyferencyjnej” (analogiczne zasady wypełniania w odniesieniu do kolumny nr 9- w przypadku ponownej oceny postępowania),
6. *kwota (PLN) wydatków wyłączona z finansowania ze środków „PO RIM”* – kolumna wypełniana w przypadku zastosowania „metody dyferencyjnej” - należy pozostawić niewypełnioną w przypadku „metody wskaźnikowej” (analogiczne zasady wypełniania w odniesieniu do kolumny nr 10 - w przypadku ponownej oceny postępowania).

Deklaracja bezstronności

Ze względu na uczestnictwo w procesie oceny postępowania o udzielenie zamówienia publicznego przeprowadzonego w ramach umowy o dofinansowanie nr zawartej w dniu

Przez Beneficjenta:

Niniejszym oświadczam, że:

1. Zapoznałem(-am) się z Książką Procedur KP-611-447-ARiMR/2/z *Ocena postępowania o udzielenie zamówienia publicznego w ramach działań objętych Priorytetem 4 „Zwiększenie zatrudnienia i spójności terytorialnej”* zawartego w Programie Operacyjnym „Rybnactwo i Morze” na lata 2014-2020;
2. Nie ubiegałem(-am) się o udzielenie ocenianego zamówienia;
3. Nie pozostaję, nie pozostawałem(-am) w związku małżeńskim, w stosunku pokrewieństwa lub powinowactwa w linii prostej, pokrewieństwa lub powinowactwa w linii bocznej do drugiego stopnia lub z tytułu przysposobienia, opieki lub kurateli z Beneficjentem i wykonawcami biorącymi udział w postępowaniu, ich zastępcami prawnymi lub członkami organów zarządzających lub organów nadzorczych;
4. Przed upływem 3 lat od dnia wszczęcia przez Beneficjenta postępowania o udzielenie zamówienia nie pozostawałem(-am) w stosunku pracy lub zlecenia z Beneficjentem ani z wykonawcami lub członkami ich organów zarządzających lub organów nadzorczych;
5. Nie pozostaję z wymienionym wyżej Beneficjentem w takim stosunku prawnym/faktycznym, który mógłby budzić wątpliwości, co do bezstronności podjętych przeze mnie rozstrzygnięć
6. W przedmiotowej sprawie:
 - nie byłem(-am) świadkiem lub biegłym;
 - nie brałem(-am) udziału w przygotowaniu postępowania i wyborze wykonawcy oraz w wypełnianiu jakichkolwiek innych dokumentów aplikacyjnych;
 - nie pozostaję z żadną z osób biorących udział w postępowaniu w takim stosunku prawnym/faktycznym, który mógłby budzić wątpliwości, co do bezstronności podjętych przeze mnie rozstrzygnięć;
7. W związku z ww. operacją nie wszczęto przeciwko mnie dochodzenia służbowego, postępowania dyscyplinarnego lub karnego;
8. W przypadku stwierdzenia zależności o których mowa w pkt 2 – 6 lub zaistnienie okoliczności, o których mowa w pkt 7, zobowiązuję się do niezwłocznego poinformowania o tym fakcie bezpośredniego przełożonego wraz z wnioskiem o wyłączenie mnie z oceny tego postępowania;
9. Zobowiązuję się do zachowania w tajemnicy wszystkich informacji i treści dokumentów przekazanych mi, wytworzonych lub przygotowanych przeze mnie w trakcie weryfikacji postępowania o udzielenie zamówienia publicznego oraz do wykorzystania ich tylko dla celów niniejszej weryfikacji.

Lp.	Imię i nazwisko	Pełniona funkcja	Data i miejsce	Czytelny podpis

Wzór pisma wzywającego do usunięcia braków, złożenia wyjaśnień, dodatkowych dokumentów

P-2/447

Nazwa Instytucji pośredniczącej

.....
Imię i nazwisko / Nazwa beneficjenta

.....
Adres: ulica, nr

.....
Kod pocztowy, miejscowość

.....
[Reprezentowany przez:

.....
Imię i nazwisko pełnomocnika

.....
Adres: ulica, nr

.....
*Kod pocztowy, miejscowość*¹

Nasz znak:

Data:

Sprawa: wezwanie do złożenia dodatkowych dokumentów/złożenia wyjaśnień/usunięcia braków

W trakcie oceny/ponownej oceny¹ postępowania o udzielenie zamówienia publicznego przedłożonego w dniu w ramach umowy o dofinansowanie nr stwierdzono, że złożona dokumentacja zawiera braki¹/stwierdzono, że wymaganym jest złożenie wyjaśnień¹/stwierdzono,

¹ Niepotrzebne usunąć

że do oceny przeprowadzonego postępowania o udzielenie zamówienia publicznego wymagany jest przedłożenie dodatkowych dokumentów¹. W związku z powyższym, w terminie 7 dni od dnia doręczenia niniejszego pisma, proszę o usunięcie następujących braków¹/dostarczenie następujących dokumentów¹/złożenie wyjaśnień w następującym zakresie¹:

.....
.....

W/w dokumenty¹/wyjaśnienia¹, w formie kopii potwierdzonych za zgodność z oryginałem przez osobę pełniącą funkcję kierownika zamawiającego (tj. Beneficjenta) lub osobę upoważnioną przez zamawiającego, należy złożyć w terminie 7 dni od dnia doręczenia niniejszego pisma, w (nazwa Instytucji pośredniczącej, adres).

W przypadku usuwania braków¹/składania dokumentów¹/składania wyjaśnień¹ osobiście lub przez osobę upoważnioną lub za pomocą poczty kurierskiej o terminowości decyduje data złożenia dokumentów na ww. adres. W przypadku wysyłania dokumentów za pośrednictwem polskiej placówki pocztowej operatora wyznaczonego, o którym mowa w art. 178 ust. 1 ustawy z dnia 23 listopada 2012 r. Prawo pocztowe (Dz. U. z 2020 r. poz. 1041), o terminowości decyduje data stempla pocztowego.

W przypadku, gdy Beneficjent nie usunie braków¹/nie złoży wymaganych dokumentów¹/nie złoży wyjaśnień¹ w ww. terminie, ocena postępowania o udzielenie zamówienia publicznego dokonana zostanie w oparciu o posiadane dokumenty.

Dodatkowo, informuję, że na podstawie § ... umowy o dofinansowanie, wyznaczony 60-dniowy termin na dokonanie oceny postępowania o udzielenie zamówienia publicznego wydłuża się o czas niezbędny do usunięcia braków lub składania wyjaśnień.

Jednocześnie informuję, że niniejszą sprawę prowadzi Pani/Pan¹ nr tel., adres:.....

Pouczenie

1. Zgodnie z przepisami art. 15 ust. 3 w związku art. 18 ust. 2 ustawy z 10 lipca 2015 r. o wspieraniu zrównoważonego rozwoju sektora rybackiego z udziałem Europejskiego Funduszu Morskiego i Rybackiego (Dz. U. z 2020 r., poz. 2140) do postępowań w sprawach przyznawania pomocy oraz do postępowań w sprawie wypłaty pomocy stosuje się przepisy Kodeksu postępowania administracyjnego dotyczące właściwości miejscowej organów, wyłączenia pracowników organu, doręczeń i wezwań, udostępniania akt, a także skarg i wniosków, o ile przepisy ustawy nie stanowią inaczej.
2. Obliczanie i oznaczanie terminów związanych z rozpatrywaniem wniosku o dofinansowanie, rozpatrywaniem wniosku o płatność, prowadzeniem spraw w okresie, w którym wymagane jest zachowanie celu operacji, dokonuje się zgodnie z przepisami ustawy z dnia 23 kwietnia 1964 r. Kodeks cywilny (Dz. U. z 2020 r. poz. 1740 z późn.zm.), dotyczącymi terminów (art. 110-116).

.....
(imienna pieczęć, podpis)

Otrzymują:

1. adresat
2.
3. a/a

Wzór pisma informującego o przeprowadzeniu postępowania o udzielenie zamówienia publicznego bez naruszeń przepisów o zamówieniach publicznych

P-3/447

Nazwa Instytucji pośredniczącej

.....
Imię i nazwisko / Nazwa beneficjenta

.....
Adres: ulica, nr

.....
Kod pocztowy, miejscowość

.....
[Reprezentowany przez:

.....
Imię i nazwisko pełnomocnika

.....
Adres: ulica, nr

.....
Kod pocztowy, miejscowość¹

Nasz znak:	Data:

Sprawa: informacja o przeprowadzeniu postępowania o udzielenie zamówienia publicznego bez naruszeń przepisów o zamówieniach publicznych

W związku z § ... umowy o dofinansowanie nr zawartej w dniu, uprzejmie informuję, iż w wyniku oceny/ponownej oceny¹ postępowania o udzielenie zamówienia publicznego przedłożonego w dniu dotyczącego postępowania pt., stwierdzono, że ww. postępowanie **zostało przeprowadzone zgodnie z przepisami o zamówieniach**

.....
¹ Niepotrzebne usunąć

publicznych, tj. bez naruszeń przepisów o zamówieniach publicznych w sposób, który miał albo mógłby mieć wpływ na wynik postępowania o udzielenie zamówienia publicznego.

Jednocześnie informuję, że niniejszą sprawę prowadził Pani/Pan¹ nr tel.
....., adres:

Pouczenie

1. Zgodnie z przepisami art. 15 ust. 3 w związku art. 18 ust. 2 ustawy z 10 lipca 2015 r. o wspieraniu zrównoważonego rozwoju sektora rybackiego z udziałem Europejskiego Funduszu Morskiego i Rybackiego (Dz. U. z 2020 r., poz. 2140) do postępowań w sprawach przyznawania pomocy oraz do postępowań w sprawie wypłaty pomocy *stosuje się przepisy Kodeksu postępowania administracyjnego dotyczące właściwości miejscowej organów, wyłączenia pracowników organu, doręczeń i wezwań, udostępniania akt, a także skarg i wniosków, o ile przepisy ustawy nie stanowią inaczej.*
2. Obliczanie i oznaczanie terminów związanych z rozpatrywaniem wniosku o dofinansowanie, rozpatrywaniem wniosku o płatność, prowadzeniem spraw w okresie, w którym wymagane jest zachowanie celu operacji, dokonuje się zgodnie z przepisami ustawy z dnia 23 kwietnia 1964 r. Kodeks cywilny (Dz. U. z 2020 r. poz. 1740 z późn.zm.), dotyczącymi terminów (art. 110-116).

.....
(imienna pieczęć, podpis)

Otrzymują:

1. adresat
2.
3. a/a

Wzór pisma informującego o naruszeniach przepisów o zamówieniach publicznych skutkujących nałożeniem 100% korekty finansowej

P-4/447

Nazwa Instytucji pośredniczącej

.....
Imię i nazwisko / Nazwa beneficjenta

.....
Adres: ulica, nr

.....
Kod pocztowy, miejscowość

.....
[Reprezentowany przez:

.....
Imię i nazwisko pełnomocnika

.....
Adres: ulica, nr

.....
*Kod pocztowy, miejscowość*¹

Nasz znak:	Data:

Sprawa: informacja o naruszeniach przepisów o zamówieniach publicznych skutkujących nałożeniem 100% korekty finansowej

W związku z § ... umowy o dofinansowanie nr zawartej w dniu, uprzejmie informuję, iż w wyniku oceny/ponownej oceny¹ postępowania o udzielenie zamówienia publicznego przedłożonego w dniu dotyczącego postępowania pt., stwierdzono, że ww. postępowanie **zostało przeprowadzone niezgodnie z przepisami o zamówieniach publicznych.**

{Stwierdzono naruszenia przepisów o zamówieniach publicznych w sposób, które miały albo mogłyby mieć wpływ na wynik tego postępowania, skutkujące zastosowaniem korekty finansowej w wysokości 100% w odniesieniu do wydatków objętych ww. zamówieniem, tj. :

.....
.....

¹ Niepotrzebne usunąć

[Ponadto w wyniku oceny ww. postępowania o udzielenie zamówienia publicznego stwierdzono dodatkowe naruszenia przepisów o zamówieniach publicznych w sposób, które miały albo mogłyby mieć wpływ na wynik tego postępowania:

- 1) skutkujące korektą finansową w wysokości %,
- 2) skutkujące korektą finansową w wysokości %]¹

Wskazane naruszenia przepisów o zamówieniach publicznych, skutkują zgodnie z załącznikiem do decyzji [Komisji nr C(2019) 3452 final z dnia 14 maja 2019r. ustanawiającej wytyczne dotyczące określania korekt finansowych w odniesieniu do wydatków finansowanych przez Unię w przypadku nieprzestrzegania obowiązujących przepisów dotyczących zamówień publicznych²/Komisji nr C(2013) 9527 final z dnia 19 grudnia 2013 r. w sprawie określenia i zatwierdzenia wytycznych dotyczących określania korekt finansowych dokonywanych przez Komisję w odniesieniu do wydatków finansowanych przez Unię w ramach zarządzania dzielonego³]¹ **koniecznością zastosowania korekty finansowej w wysokości 100% w odniesieniu do wydatków objętych ww. zamówieniem.**

W związku z powyższym,(nazwa Instytucji pośredniczącej) podczas oceny wniosku o płatność zawierającego wydatki dotyczące ww. zamówienia nie uwzględni tych wydatków podczas ustalania kwoty pomocy finansowej, tym samym nastąpi odpowiednie zmniejszenie kwoty pomocy.}⁴

{Stwierdzono naruszenia przepisów o zamówieniach publicznych w sposób, które miały albo mogłyby mieć wpływ na wynik postępowania, tj:

.....
.....
skutkujące zgodnie z załącznikiem do decyzji [Komisji nr C(2019) 3452 final z dnia 14 maja 2019r. ustanawiającej wytyczne dotyczące określania korekt finansowych w odniesieniu do wydatków finansowanych przez Unię w przypadku nieprzestrzegania obowiązujących przepisów dotyczących zamówień publicznych² /Komisji nr C(2013) 9527 final z dnia 19 grudnia 2013 r. w sprawie określenia i zatwierdzenia wytycznych dotyczących określania korekt finansowych dokonywanych przez Komisję w odniesieniu do wydatków finansowanych przez Unię w ramach zarządzania dzielonego³]¹ **wyłączeniem z finansowania ze środków Programu Operacyjnego „Rybacko i Morze” całej kwoty wydatków objętych tym postępowaniem tj. kwoty..... PLN.}**⁵

Zgodnie z przepisami rozporządzenia nr 1303/2013⁶ naruszenie prawa unijnego lub prawa krajowego, które ma lub może mieć szkodliwy wpływ na budżet Unii poprzez obciążenie budżetu Unii nieuzasadnionym wydatkiem jest „nieprawidłowością”, która po stwierdzeniu przez państwo członkowskie skutkuje zastosowaniem proporcjonalnej korekty finansowej polegającej na anulowaniu całości lub części wkładu publicznego w ramach operacji. Wkład anulowany, nie może być ponownie wykorzystany na operację, która jest przedmiotem korekty.

²https://ec.europa.eu/regional_policy/sources/docgener/informat/2014/GL_corrections_pp_irregularities_annex_PL_revtrans.pdf

³ http://ec.europa.eu/regional_policy/sources/docoffic/cocof/2013/cocof_13_9527_annexe_pl.pdf

⁴ Fragment pisma w przypadku zastosowania metody wskaźnikowej – należy usunąć w przypadku metody dyferencyjnej

⁵ Fragment pisma w przypadku zastosowania metody dyferencyjnej – należy usunąć w przypadku metody wskaźnikowej

⁶ art. 2 pkt 36 w zw. z art. 143 ust. 2-4 rozporządzenia Parlamentu Europejskiego i Rady (UE) nr 1303/2013 z dnia 17 grudnia 2013 r. ustanawiające wspólne przepisy dotyczące Europejskiego Funduszu Regionalnego, Europejskiego Funduszu Społecznego, Funduszu Spójności, Europejskiego Funduszu Rolnego na rzecz Rozwoju Obszarów Wiejskich oraz Europejskiego Funduszu Morskiego i Rybackiego oraz ustanawiające przepisy ogólne dotyczące Europejskiego Funduszu Rozwoju Regionalnego, Europejskiego Funduszu Społecznego, Funduszu Spójności i Europejskiego Funduszu Morskiego i Rybackiego oraz uchylające rozporządzenie Rady (WE) nr 1083/2006 (Dz. Urz. UE L 347 z 20.12.2013, str. 320, z późn. zm.)

[Uprzejmie informuję, że zgodnie z §... ust... umowy o dofinansowanie Beneficjentowi, w terminie 14 dni od dnia doręczenia niniejszego pisma, przysługuje prawo do złożenia pisemnego wniosku o ponowną ocenę przeprowadzonego postępowania o udzielenie zamówienia publicznego. Wniosek o ponowną ocenę przeprowadzonego postępowania o udzielenie zamówienia publicznego należy złożyć w (nazwa Instytucji pośredniczącej, adres). W przypadku złożenia wniosku osobiście lub przez osobę upoważnioną lub za pomocą poczty kurierskiej o terminowości decyduje data złożenia wniosku na ww. adres. W przypadku wysyłania wniosku za pośrednictwem polskiej placówki pocztowej operatora wyznaczonego, o którym mowa w art. 178 ust. 1 ustawy z dnia 23 listopada 2012 r. Prawo pocztowe (Dz. U. z 2020 r. poz. 1041), o terminowości decyduje data stempla pocztowego. Wniosek o ponowną ocenę przeprowadzonego postępowania o udzielenie zamówienia publicznego złożony po upływie ww. 14 dniowego terminu zostanie pozostawiony bez rozpatrzenia]¹

[Uprzejmie informuję, że zgodnie z §... ust... umowy o dofinansowanie, niniejsze rozstrzygnięcie, podjęte w wyniku ponownej oceny przeprowadzonego postępowania o udzielenie zamówienia publicznego jest ostateczne.]¹

Jednocześnie informuję, że niniejszą sprawę prowadził Pani/Pan¹ nr tel., , adres:

Pouczenie

1. Zgodnie z przepisami art. 15 ust. 3 w związku art. 18 ust. 2 ustawy z 10 lipca 2015 r. o wspieraniu zrównoważonego rozwoju sektora rybackiego z udziałem Europejskiego Funduszu Morskiego i Rybackiego (Dz. U. z 2020 r., poz. 2140) do postępowań w sprawach przyznawania pomocy oraz do postępowań w sprawie wypłaty pomocy stosuje się przepisy Kodeksu postępowania administracyjnego dotyczące właściwości miejscowej organów, wyłączenia pracowników organu, doręczeń i wezwań, udostępniania akt, a także skarg i wniosków, o ile przepisy ustawy nie stanowią inaczej.
2. Obliczanie i oznaczanie terminów związanych z rozpatrywaniem wniosku o dofinansowanie, rozpatrywaniem wniosku o płatność, prowadzeniem spraw w okresie, w którym wymagane jest zachowanie celu operacji, dokonuje się zgodnie z przepisami ustawy z dnia 23 kwietnia 1964 r. Kodeks cywilny (Dz. U. z 2020 r. poz. 1740 z późn.zm.), dotyczącymi terminów (art. 110-116).

.....
(imienna pieczęć, podpis)

Otrzymują:

1. adresat
2.
3. a/a

Wzór pisma informującego o naruszeniach przepisów o zamówieniach publicznych skutkujących nałożeniem korekty finansowej

P-5/447

Nazwa Instytucji pośredniczącej

.....
Imię i nazwisko / Nazwa beneficjenta

.....
Adres: ulica, nr

.....
Kod pocztowy, miejscowość

.....
[Reprezentowany przez:

.....
Imię i nazwisko pełnomocnika

.....
Adres: ulica, nr

.....
*Kod pocztowy, miejscowość*¹

Nasz znak:

Data:

Sprawa: informacja o naruszeniach przepisów o zamówieniach publicznych skutkujących nałożeniem korekty finansowej

W związku z § ... umowy o dofinansowanie nr zawartej w dniu, uprzejmie informuję, iż w wyniku oceny/ponownej oceny¹ postępowania o udzielenie zamówienia publicznego przedłożonego w dniu dotyczącego postępowania pt., stwierdzono naruszenia przepisów o zamówieniach publicznych w sposób, które miały albo mogłyby mieć wpływ na wynik tego postępowania:

{Stwierdzone naruszenia:

¹ Niepotrzebne usunąć

- 1) skutkują korektą finansową w wysokości %,
2) skutkują korektą finansową w wysokości %

Wskazane naruszenia przepisów o zamówieniach publicznych, skutkują zgodnie z załącznikiem do decyzji [Komisji nr C(2019) 3452 final z dnia 14 maja 2019r. ustanawiającej wytyczne dotyczące określania korekt finansowych w odniesieniu do wydatków finansowanych przez Unię w przypadku nieprzestrzegania obowiązujących przepisów dotyczących zamówień publicznych²/Komisji nr C(2013) 9527 final z dnia 19 grudnia 2013 r. w sprawie określenia i zatwierdzenia wytycznych dotyczących określania korekt finansowych dokonywanych przez Komisję w odniesieniu do wydatków finansowanych przez Unię w ramach zarządzania dzielonego³]¹ **koniecznością zastosowania korekty finansowej w wysokości % w odniesieniu do wydatków objętych ww. zamówieniem.**

W związku z powyższym, Instytucja pośrednicząca podczas oceny wniosku o płatność zawierającego wydatki dotyczące ww. zamówienia nie uwzględni % tych wydatków podczas ustalania kwoty pomocy finansowej, tym samym nastąpi odpowiednie zmniejszenie kwoty pomocy.}⁴

{Stwierdzono naruszenia przepisów o zamówieniach publicznych w sposób, które miały albo mogłyby mieć wpływ na wynik postępowania, tj:

.....
.....
skutkujące zgodnie z załącznikiem do decyzji [Komisji nr C(2019) 3452 final z dnia 14 maja 2019r. ustanawiającej wytyczne dotyczące określania korekt finansowych w odniesieniu do wydatków finansowanych przez Unię w przypadku nieprzestrzegania obowiązujących przepisów dotyczących zamówień publicznych²/Komisji nr C(2013) 9527 final z dnia 19 grudnia 2013 r. w sprawie określenia i zatwierdzenia wytycznych dotyczących określania korekt finansowych dokonywanych przez Komisję w odniesieniu do wydatków finansowanych przez Unię w ramach zarządzania dzielonego³]¹ **wyłączeniem z finansowania ze środków Programu Operacyjnego „Rybnactwo i Morze” części kwoty wydatków objętych tym postępowaniem tj. kwoty..... PLN.}**⁵

Zgodnie z przepisami rozporządzenia nr 1303/2013⁶ naruszenie prawa unijnego lub prawa krajowego, które ma lub może mieć szkodliwy wpływ na budżet Unii poprzez obciążenie budżetu Unii nieuzasadnionym wydatkiem jest „nieprawidłowością”, która po stwierdzeniu przez państwo członkowskie skutkuje zastosowaniem proporcjonalnej korekty finansowej polegającej na anulowaniu całości lub części wkładu publicznego w ramach operacji. Wkład anulowany, nie może być ponownie wykorzystany na operację, która jest przedmiotem korekty.

[Uprzejmie informuję, że zgodnie z §... ust... umowy o dofinansowanie Beneficjentowi, w terminie 14 dni od dnia doręczenia niniejszego pisma, przysługuje prawo do złożenia pisemnego wniosku

²https://ec.europa.eu/regional_policy/sources/docgener/informat/2014/GL_corrections_pp_irregularities_annex_PL_revtrans.pdf

³ http://ec.europa.eu/regional_policy/sources/docoffic/cocof/2013/cocof_13_9527_annexe_pl.pdf

⁴ Fragment pisma w przypadku zastosowania metody wskaźnikowej – należy usunąć w przypadku metody dyferencyjnej

⁵ Fragment pisma w przypadku zastosowania metody dyferencyjnej – należy usunąć w przypadku metody wskaźnikowej

⁶ art. 2 pkt 36 w zw. z art. 143 ust. 2-4 rozporządzenia Parlamentu Europejskiego i Rady (UE) nr 1303/2013 z dnia 17 grudnia 2013 r. ustanawiające wspólne przepisy dotyczące Europejskiego Funduszu Rozwoju Regionalnego, Europejskiego Funduszu Społecznego, Funduszu Spójności, Europejskiego Funduszu Rolnego na rzecz Rozwoju Obszarów Wiejskich oraz Europejskiego Funduszu Morskiego i Rybackiego oraz ustanawiające przepisy ogólne dotyczące Europejskiego Funduszu Rozwoju Regionalnego, Europejskiego Funduszu Społecznego, Funduszu Spójności i Europejskiego Funduszu Morskiego i Rybackiego oraz uchylające rozporządzenie Rady (WE) nr 1083/2006 (Dz. Urz. UE L 347 z 20.12.2013, str. 320, z późn. zm.)

o ponowną ocenę przeprowadzonego postępowania o udzielenie zamówienia publicznego. *Wniosek* o ponowną ocenę przeprowadzonego postępowania o udzielenie zamówienia publicznego należy złożyć w (Nazwa instytucji pośredniczącej, adres). W przypadku złożenia *wniosku* osobiście lub przez osobę upoważnioną lub za pomocą poczty kurierskiej o terminowości decyduje data złożenia *wniosku* na ww. adres. W przypadku wysyłania *wniosku* za pośrednictwem polskiej placówki pocztowej operatora wyznaczonego, o którym mowa w art. 178 ust. 1 ustawy z dnia 23 listopada 2012 r. Prawo pocztowe (Dz. U. z 2020 r. poz. 1041), o terminowości decyduje data stempla pocztowego. *Wniosek* o ponowną ocenę przeprowadzonego postępowania o udzielenie zamówienia publicznego złożony po upływie ww. 14 dniowego terminu zostanie pozostawiony bez rozpatrzenia]¹

[Uprzejmie informuję, że zgodnie z §... ust... umowy o dofinansowanie, niniejsze rozstrzygnięcie, podjęte w wyniku ponownej oceny przeprowadzonego postępowania o udzielenie zamówienia publicznego jest ostateczne.]¹

Jednocześnie informuję, że niniejszą sprawę prowadził Pani/Pan¹ nr tel.
..... adres:

Pouczenie

1. Zgodnie z przepisami art. 15 ust. 3 w związku art. 18 ust. 2 ustawy z 10 lipca 2015 r. o wspieraniu zrównoważonego rozwoju sektora rybackiego z udziałem Europejskiego Funduszu Morskiego i Rybackiego (Dz. U. z 2020 r., poz. 2140) do postępowań w sprawach przyznawania pomocy oraz do postępowań w sprawie wypłaty pomocy *stosuje się przepisy Kodeksu postępowania administracyjnego dotyczące właściwości miejscowej organów, wyłączenia pracowników organu, doręczeń i wezwań, udostępniania akt, a także skarg i wniosków, o ile przepisy ustawy nie stanowią inaczej.*
2. Obliczanie i oznaczanie terminów związanych z rozpatrywaniem wniosku o dofinansowanie, rozpatrywaniem wniosku o płatność, prowadzeniem spraw w okresie, w którym wymagane jest zachowanie celu operacji, dokonuje się zgodnie z przepisami ustawy z dnia 23 kwietnia 1964 r. Kodeks cywilny (Dz. U. z 2020 r. poz. 1740 z późn.zm.) dotyczącymi terminów (art. 110-116).

.....
(imienna pieczęć, podpis)

Otrzymują:

1. adresat
2.
3. a/a

Wzór pisma informującego o konieczności uzyskania opinii innego podmiotu lub wystąpienia o kontrolę doraźną Prezesa Urzędu Zamówień Publicznych

P-6/447

Nazwa Instytucji pośredniczącej

.....
Imię i nazwisko / Nazwa beneficjenta

.....
Adres: ulica, nr

.....
Kod pocztowy, miejscowość

.....
[Reprezentowany przez:

.....
Imię i nazwisko pełnomocnika

.....
Adres: ulica, nr

.....
*Kod pocztowy, miejscowość*¹

Nasz znak:

Data:

Sprawa: informacja o konieczności uzyskania opinii innego podmiotu lub wystąpienia o kontrolę doraźną Prezesa Urzędu Zamówień Publicznych

Uprzejmie informuję, że podczas oceny/ponownej oceny ¹ postępowania o udzielenie zamówienia publicznego przedłożonego w dniu dotyczącego postępowania pt., zaistniała konieczność zasięgnięcia opinii podmiotu zewnętrznego, tj w zakresie¹ /wystąpienia z wnioskiem o kontrolę doraźną do Prezesa Urzędu Zamówień Publicznych w związku z¹:

¹ Niepotrzebne usunąć

W związku z powyższym, na podstawie § ... umowy o dofinansowanie nr..... zawartej w dniu, termin dokonania oceny postępowania o udzielenie zamówienia publicznego wydłuża się o czas niezbędny do uzyskania opinii¹/wyników kontroli doraźnej¹.

Jednocześnie informuję, że niniejszą sprawę prowadzi Pani/Pan¹ nr tel., , adres:

Pouczenie

1. Zgodnie z przepisami art. 15 ust. 3 w związku art. 18 ust. 2 ustawy z 10 lipca 2015 r. o wspieraniu zrównoważonego rozwoju sektora rybackiego z udziałem Europejskiego Funduszu Morskiego i Rybackiego (Dz. U. z 2020 r., poz. 2140) do postępowań w sprawach przyznawania pomocy oraz do postępowań w sprawie wypłaty pomocy *stosuje się przepisy Kodeksu postępowania administracyjnego dotyczące właściwości miejscowej organów, wyłączenia pracowników organu, doręczeń i wezwań, udostępniania akt, a także skarg i wniosków, o ile przepisy ustawy nie stanowią inaczej.*
2. Obliczanie i oznaczanie terminów związanych z rozpatrywaniem wniosku o dofinansowanie, rozpatrywaniem wniosku o płatność, prowadzeniem spraw w okresie, w którym wymagane jest zachowanie celu operacji, dokonuje się zgodnie z przepisami ustawy z dnia 23 kwietnia 1964 r. Kodeks cywilny (Dz. U. z 2020 r. poz. 1740 z późn.zm.), dotyczącymi terminów (art. 110-116).

.....
(imienna pieczęć, podpis)

Otrzymują:

1. adresat
2.
3. a/a